

## Protokoll fört vid enskild föredragning

Infrastrukturavdelningen  
Transportbyrån, I2

Beslutande  
Infrastrukturminister  
Christian Wikström

Föredragande  
Upphandlare  
Sten Schauman

Justerat  
Omedelbart

---

### Nr 51

Ersättande trafik under M/S Alfågeln's haverier maj -  
juli 2022

ÅLR 2022/7794

#### Beslut

Med stöd av 10 § 2 mom. Landskapsförordning (1979:6) om färjor beslöt Ålands landskapsregering att den ersättande trafiken på norra linjen för M/S Alfågeln perioden 23-31.5 och 17.6-11.7 var skälig och motiverad.

Kostnaderna uppgår till 160 222,21 euro enligt bifogad lista bilaga 1, I222E45 och påförs anslag 75010 Upphandling av sjötrafik.

#### Motivering

Med stöd av 10 § 2 mom. Landskapsförordning (1979:6) om färjor fastställdes den 27 oktober 2021 turlistor för skärgårdstrafiken för 2022. Då M/S Alfågeln hade tekniska problem organiserades ersättande trafik för att under omständigheterna på bästa sätt upprätthålla fastslagen turlista.

#### Bakgrund

M/S Alfågeln hade turbinhaveri 23-31.5.2022 och maskinhaveri 17.06-11.07.2022. Under tiden organiserades ersättande trafik så att färjor tillfälligt flyttade linjer och passagerartransporter anlätades. Färjor som tillfälligt flyttades var M/S Ejdern, M/S Knipan, M/S Odin, M/S Svärtan och M/S Vigen. Färja som tillfälligt anlätades var M/S Vidskär och taxibåtsentreprenörer för persontransport.

### Nr 52

Färjetrafik Åva-Osnäs 2023-2025 + option 2026 och 2027

ÅLR 2022/6492

## **Beslut**

Beslöts att begära anbud för färjetrafik Åva-Osnäs 2023-2025 med option 2026 och 2027 enligt anbudsförfrågan i bilaga 2, I222E45.

Upphandlingen genomförs i form av ett öppet förfarande och utförs enligt lag om offentlig upphandling (FFS 1397/2016), tillämplig på Åland genom Landskapslag (2017:80) angående tillämpning i landskapet Åland av lagen om offentlig upphandling.

Trafiken gäller från 8 maj 2023 till 31 mars 2025 med en option om ett plus ett års förlängning.

Entreprenaden utgör en driftentreprenad, där beställaren tillhandahåller en färja, M/S Ådan (Fd. Fedjefjord), och Entreprenören ansvarar för bemanningen, det dagliga underhållsarbetet exklusive reservdelar, samt att framföra M/S Ådan ekonomiskt så att bränsle kan sparas.

Upphandlingen annonseras på webbplatsen HILMA [www.hankintailmoitukset.fi/sv/](http://www.hankintailmoitukset.fi/sv/). Från HILMA skickas annonserna vidare för publicering till Europeiska unionens officiella tidning (S-serien) samt databasen TED. Upphandlingen annonseras dessutom i lokaltidningarna. Upphandlingsdokumentet inklusive bilagor är tillgängligt elektroniskt på e-Avrop <https://www.e-avrop.com>

Kostnaderna belastar moment 75010, Upphandling sjötrafik.

Föredragande har rätt att under anbudstidens frågor- och svarstid offentliggöra förtydliganden i förfrågan.

## **Motivering**

Landskapsregeringens avtal för trafik på linjen löper ut 15.5.2023. Behov av transport mellan Åva och Osnäs finns fortsättningsvis för att samhället ska kunna fungera.

Det beräknade värdet av upphandlingen överstiger det av Europeiska kommissionen fastställda tröskelvärdet om 215 000 euro för tjänster. I enlighet med 1 § landskapslag (2017:80) angående tillämpning i landskapet Åland av lagen om offentlig upphandling tillämpas därför rikets lag om offentlig upphandling (FFS 1397/2016) på upphandlingsförfarandet.

## **Bakgrund**

Skärgårdstrafikens alla frigående linjer drivs sedan 2016 av privata entreprenörer som upphandlas av infrastrukturavdelningens transportbyrå. Transportbyrån ansvarar för turlistan, det egna tonnage och följer upp avtalen med entreprenörerna.

Under 2021 användes Åva-Osnäs-linjen ca 33 000 fordon och ca 66 000 passagerare. Det är bl.a. personer bosatta på Kumlinge och Brändö, fiskindustrin på Föglö, näringslivet på Kumlinge och Brändö, färskvarudistributörer, fritidshusägare och turister som är kunder på linjen.

Trafik	Kostnad	Leverantör
ÅLR 2021/8176 turlistbeslut	9205,78	Ansgar AB
ÅLR 2021/8176 turlistbeslut	768,17	Sagolik Service
ÅLR 2021/8176 turlistbeslut	786,00	Ålands Sjöräddningssällskap
ÅLR 2021/8176 turlistbeslut	2181,82	Transportservice Oy Sjövägen Ab
ÅLR 2021/8176 turlistbeslut	1560,00	Sagolik Service
ÅLR 2021/8176 turlistbeslut	600,00	Johnny Johansson
ÅLR 2021/8176 turlistbeslut	19800,00	J&L Shipping
ÅLR 2021/8176 turlistbeslut	30249,83	Nordic Jetline
ÅLR 2021/8176 turlistbeslut	24293,75	Nordic Jetline
ÅLR 2021/8176 turlistbeslut	42458,00	Nordic Jetline
ÅLR 2021/8176 turlistbeslut	1302,00	Asterholma stugby
ÅLR 2021/8176 turlistbeslut	7598,02	Ansgar Ab
ÅLR 2021/8176 turlistbeslut	16006,41	Ålands Sjöräddningssällskap r.f.
ÅLR 2021/8176 turlistbeslut	1267,50	Sagolik Service
ÅLR 2021/8176 turlistbeslut	1640,00	Ansgar AB
ÅLR 2021/8176 turlistbeslut	504,93	Olof Holmberg
<b>Totalt</b>	<b>160222,21</b>	

## Anmärkning

---

Trafik med Viggan under Alfågelns turbinhavari 23-31/5

Taxibåt 23/5 och 24/5 då Alfågeln hade havari

Persontransport 23.5. vid Alfågelns havari

Kompletterande passbåtstrafik Osnäs-Åva 23.6. Alfågelns havari

Persontransport Kumlinge-Brändö 23-30/6. Alfågelns havari

Persontransport Hummelvik-Kumlinge 20.6 Alfågelns havari

Trafik med Odin på ÅV-OS vid Alfågelns havari 24/5-11/7

Trafik med Ejdern på Södra och Åva-Osnäs vid Alfågelns havari 12-19.6 resp 29.5

Trafik med Ejdern på Södra och Tvärgående vid Alfågelns havari 20.6 resp 21-26.6

Trafik med Ejdern på Tvärgående vid Alfågelns havari 27-30.6 och 1-10.7

Persontrafik 7 h till och från Asterholma 23-25.6

Uppstart av Bärö för ersättande trafik då Alfågeln hade havari

Trafik med Svärtan på Lappo-Asterholma-Torsholma då Alfågeln hade havari

Persontransport Kumlinge-Brändö 17-19/6. Alfågelns havari

Bostadskostnader för Viggens personal vid Alfågelns havari.

Båttransport 17.06. Alfågelns havari

# MEDDELANDE OM UPPHANDLING

## Färjetrafik Åva-Osnäs 2023-2025 + option 2026 och 2027

Härmed inbjuds att lämna anbud gällande färjetrafik Åva-Osnäs 2023-2025 med option 2026 och 2027. Omfattningen av uppdraget framgår av bifogat förfrågningsunderlag enligt förteckning nedan.

Sista inlämningsdag för anbudet är den 17.11.2022. Anbud som lämnats in för sent beaktas inte, oavsett orsak.

Anbud ska lämnas in i elektronisk form.

Elektronisk anbudsinslämning görs via [www.e-avrop.com](http://www.e-avrop.com). Anbudsgivaren måste i samband med anbudsinslämning öppna ett konto hos e-Avrop. Detta görs kostnadsfritt. För personlig support angående e-Avrop kontakta [support@e-avrop.com](mailto:support@e-avrop.com).

Anbud per fax eller e-post accepteras inte. Anbudet ska vara giltigt minst tre (3) månader efter sista inlämningsdag. Om en besvärprocess inleds i domstol förlängs anbudets giltighetstid automatiskt tills processen är slut och domstolens beslut har verkställts.

Anbudsgivaren ansvarar själv för att lämna ett komplett anbud.

Kontaktperson under anbudstiden; Upphandlare Sten Schauman, [sten.schauman@regeringen.ax](mailto:sten.schauman@regeringen.ax)

### Förteckning av förfrågningsunderlag:

1. Meddelande om upphandling
2. Upphandlingsföreskrifter
3. Anbudskalkyl
4. Avtal Färjetrafik Åva-Osnäs 2023-2025+option 2026 och 2027
5. Planerad turlista för färjelinjen Åva-Osnäs
6. Redovisning gällande antalet passagerare, fordon/fordonstyper och antalet efterlämnade fordon för åren 2017 – 2022 på linjen
7. Mall för redovisningen av antalet passagerare, fordon/fordonstyper och antalet efterlämnade fordon
8. Mall för miljö- och maskinrapport
9. GA Plan för M/S Ådan (tidigare M/S Fedjefjord)
10. Bemanningcertifikat för M/S Ådan (tidigare M/S Fedjefjord)
11. Ritningar på färjfästen i Åva, Osnäs, Svinö och Degerby samt M/S Ådan i färjfästen
12. Beställarens beslut om avgifter och bokningsregler
13. Översiktskarta över linjen

# Upphandlingsföreskrift (UF)- Färjetrafik Åva-Osnäs 2023- 2025+option 2026 och 2027

---

Öppet förfarande – över  
tröskelvärde

# INNEHÅLL

---

<b>1</b>	<b>ALLMÄNT OM UPPHANDLINGEN</b>	<b>3</b>
1.1	Upphandlingens omfattning och innehåll	3
1.2	Upphandlingsform	3
1.3	Annonsering	4
1.4	Anbudets innehåll	4
1.5	Förfrågningsunderlagets innehåll och disposition	4
1.6	Avtalsperiod	5
1.7	Upphandlande enhet	5
1.8	Kontaktperson under anbudstiden	5
1.9	Frågor och svar under anbudstiden	5
1.10	Planerad tidsplan för upphandlingen	5
<b>2</b>	<b>REGLER FÖR UPPHANDLING OCH ANBUD</b>	<b>6</b>
2.1	Anbudslämnande	6
2.2	Anbudens giltighetstid	6
2.3	Prisuppgifter	6
2.4	Reservationer och alternativa anbud (sidoanbud)	7
2.5	Ersättning för anbud	7
2.6	Tilldelningsbesked (delgivning av beslut)	7
2.7	Avslutad upphandling och tecknande av avtal	7
2.8	Hänvisningar till standarder	7
<b>3</b>	<b>BEDÖMNING AV ANBUD</b>	<b>7</b>
3.1	Bilagor till upphandlingsdokumentet	8
3.2	Utvärdering av anbud	8

3.2.1	Ekonomiskt mest fördelaktiga	8
<b>4</b>	<b>KRAV PÅ ANBUDSGIVAREN (KVALIFIKATIONSKRAV)</b>	<b>8</b>
4.1	Språk	8
4.2	Anbudsgivaren och eventuella underleverantörer	8
4.3	ESPD och nationella uteslutningsgrunder	9
4.3.1	Nationella uteslutningsgrunder	9
4.4	Teknisk prestationsförmåga och yrkesmässiga kvalifikationer	10
4.5	Ekonomisk och finansiell situation	10
4.6	Överlåtelse av rörelse	11
4.7	Försäkring	11
4.8	Säkerhet	12
4.9	Kundansvarig och avtalsmöten	12
4.10	Miljöarbete	12
4.11	Miljöledningssystem	12
4.12	Kvalitetsarbete	12
4.13	Sanktioner	12



# 1 ALLMÄNT OM UPPHANDLINGEN

---

## 1.1 UPPHANDLINGENS OMFATTNING OCH INNEHÅLL

Ålands landskapsregering inbjuder härmed intresserade anbudsgivare att delta i denna upphandling avseende att bedriva färjetrafik mellan Åva på Brändö, Åland och Osnäs i Gustavs, fasta Finland. Under uppdragstiden innehar Entreprenören det fulla redaransvaret för trafiken och Entreprenören ska trafikera enligt de av Beställaren fastställda turlistorna. Entreprenaden utgör en driftentreprenad, där Beställaren tillhandahåller en färja, M/S Ådan (tidigare namn M/S Fedjefjord), och Entreprenören ansvarar för bemanningen, det dagliga underhållsarbetet exklusive reservdelar samt att framföra M/S Ådan ekonomiskt så att bränsle kan sparas.

Entreprenören ska ta betalt av kunderna enligt beställarens avgifts- och bokningsbeslut. Inkomsterna ska oavkortat överföras till Beställaren. Entreprenören ska leverera en god passagerarservice och följa Beställarens policy för passagerarservice. Eventuella klagomål skall diskuteras och åtgärdas tillsammans med Beställaren.

Entreprenören ska även driva caféet på M/S Ådan eller anlita en underentreprenör.

Beställaren uppbär ingen hamnavgift för hamnarna på linjen. Entreprenören har även en avgiftsfri tillgång till el för fartygets behov vid färjhamnarna. Entreprenören bekostar och ansvarar själv för all avfallshantering hänförlig till entreprenaden samt för införskaffande/tömning av det vatten som behövs för att utföra entreprenaden. Entreprenören ansvarar för och bekostar även oljeavfallshanteringen.

Anbudsgivaren uppmanas att bekanta sig på plats med färjetrafiken, färjhamnarna och farlederna. M/S Ådan planeras vara tillgänglig för inspektion i Möckelö på Åland i slutet av oktober 2022.

Anbudsgivarna uppmanas även att notera att denna upphandling är avvikande jämfört med tidigare upphandlingar.

## 1.2 UPPHANDLINGSFORM

Upphandlingen genomförs i form av ett öppet förfarande. Det beräknade värdet på upphandling uppgår till 7 000 000 euro exklusive moms för hela avtalsperioden inklusive optionsmånader.

Det beräknade värdet för upphandlingen överstiger det av Europeiska kommissionen fastställda tröskelvärdet om 215 000 €. I enlighet med 1 § landskapslag (2017:80) angående tillämpning i landskapet Åland av lagen om offentlig upphandling tillämpas därför rikets lag om offentlig upphandling (FFS 1397/2016) på upphandlingsförfarandet. Upphandlingsformen medger inte förhandling. Anbud kommer således att antas utan föregående förhandling, varför det är av stor vikt att alla krav och villkor enligt denna anbudsfrågan följs och att bästa villkor/pris lämnas i anbudet.

### 1.3 ANNONSERING

Upphandlingen har annonserats på webbplatsen HILMA [www.hankintailmoituket.fi/sv/](http://www.hankintailmoituket.fi/sv/). Från HILMA skickas annonserna vidare för publicering till Europeiska unionens officiella tidning (S-serien) samt databasen TED.

Upphandlingen har dessutom annonserats i lokaltidningarna.

Upphandlingsdokumentet inklusive bilagor är tillgängligt elektroniskt på e-Avrop <https://www.e-avrop.com/portaler/Alandsportalen/Default.aspx>

### 1.4 ANBUDETS INNEHÅLL

Anbudsgivaren **ska** i anbudet visa att de i förfrågningsunderlaget uppställda förutsättningarna och kraven är uppfyllda. Anbudsgivaren **ska** i anbudet förklara sig beredd att teckna avtal i enlighet med bifogat avtal.

Ålands landskapsregering har endast möjlighet att anta anbud som innehåller efterfrågad och fullständig information. Ett anbud som är ofullständigt eller som inte accepterar uppställda förutsättningar och krav kommer inte att beaktas. Anbudsgivaren **ska** ställa upp anbudet enligt anvisningarna för att säkerställa att anbudet blir komplett. Anbudsgivaren **ska** begränsa anbudet till att endast omfatta efterfrågad information. Information som lämnas utöver efterfrågad information kommer inte att beaktas.

### 1.5 FÖRFRÅGNINGSUNDERLAGETS INNEHÅLL OCH DISPOSITION

Detta dokument är indelat i fyra avsnitt:

1. Allmänt om upphandlingen
2. Regler för upphandling och anbud
3. Utvärdering av anbud
4. Krav på anbudsgivaren (kvalifikationskrav).

Förfrågningsunderlaget består förutom detta dokument även av följande bilagor:

1. Meddelande om upphandling
2. Upphandlingsföreskrifter
3. Anbudskalkyl
4. Avtal Färjetrafik Åva-Osnäs 2023-2025+option 2026 och 2027
5. Planerad turlista för färjelinjen Åva-Osnäs
6. Redovisning gällande antalet passagerare, fordon/fordonstyper och antalet efterlämnade fordon för åren 2017 – 2022 på linjen
7. Mall för redovisningen av antalet passagerare, fordon/fordonstyper och antalet efterlämnade fordon
8. Mall för miljö- och maskinrapport
9. GA Plan för M/S Ådan
10. Bemanningcertifikat för M/S Ådan

11. Ritningar på färjfästena i Åva, Osnäs, Svinö och Degerby samt M/S Ådan i färjfästen
12. Beställarens beslut om avgifter och bokningsregler
13. Översiktskarta över linjen

Anbudsgivaren ansvarar för att denne erhåller ett fullständigt anbudsunderlag.

## 1.6 AVTALSPERIOD

Avtalstiden är tjugotre (23) månader med option om förlängning i ett plus ett år. Planerad avtalsstart är 8.5.2023 och sista avtalsdag 31.3.2025. Exakta datum regleras vid avtalsteckandet. Beställaren ska skriftligt deklarerat den första optionen om ett års förlängning senast 30.04.2024. Ifall den första optionen har tagits, finns en andra option, om ett års förlängning, som ska skriftligen deklarerat senast 30.04.2025.

## 1.7 UPPHANDLANDE ENHET

Upphandlande enhet är Ålands landskapsregering FO Nr 0145076-7.

Infrastrukturavdelningens Transportbyrå verkställer upphandlingen.

## 1.8 KONTAKTPERSON UNDER ANBUDSTIDEN

**Namn:** Sten Schauman, Upphandlare, Ålands landskapsregering

**E-post:** sten.schauman@regeringen.ax

## 1.9 FRÅGOR OCH SVAR UNDER ANBUDSTIDEN

Alla förfrågningar som rör anbudshandlingarna ska skickas via det elektroniska upphandlingsverktyget.

Om anbudsgivaren upplever krav i anbudsbegäran som otydligt, orimligt, onormalt kostnadsdrivande eller konkurrensbegränsande i något avseende är det viktigt att kontakta den upphandlande enheten på ett så tidigt stadium som möjligt, så att missförstånd kan undvikas. Frågor ska ställas senast 16 dagar före sista anbudsdag.

Endast skriftlig kompletterande uppgift lämnad av den upphandlande myndigheten under anbudstiden är bindande för både den upphandlande myndigheten och anbudsgivaren.

## 1.10 PLANERAD TIDSPLAN FÖR UPPHANDLINGEN

	Aktivitet
06.10.2022	Annonsering av upphandlingen

01.11.2022	Sista dag att ställa frågor, tidsfrist 16 dagar innan anbudstiden går ut
08.11.2022	Sista dag för svar, tidsfrist 9 dagar innan anbudstiden går ut
17.11.2022	Sista dag att lämna anbud
Vecka 46	Utvärdering
Vecka 48	Tilldelningsbesked – Delgivning av val av entreprenör
Vecka 50	Avtalstecknande, väntetid på 14 dagar
8.5.2023	Planerad start av avtal
Kontinuerligt	Uppföljning av avtalet

## 2 REGLER FÖR UPPHANDLING OCH ANBUD

---

### 2.1 ANBUDSLÄMNANDE

Anbud **ska** lämnas in i elektronisk form.

Elektronisk anbudsinslämning görs via [www.e-avrop.com](http://www.e-avrop.com). Anbudsgivaren måste i samband med anbudsinslämning öppna ett konto hos e-Avrop. Detta görs kostnadsfritt. Vid personlig support angående e-Avrop kontakta [support@e-avrop.com](mailto:support@e-avrop.com).

### 2.2 ANBUDENS GILTIGHETSTID

Anbudet **ska** vara giltigt i tre (3) månader från och med sista anbudsdag. Om en besvärprocess inleds i domstol förlängs anbudets giltighetstid automatiskt tills processen är slut och domstolens beslut har verkställts.

### 2.3 PRISUPPGIFTER

Den upphandlande enheten betalar inga övriga kostnader än de som finns i anbudsformuläret förutom bränslebonus som är beskrivet i avtalet. Uppgifterna om priset kommer att utgöra avtalets priser under det första elva månaderna. I angivna priser **ska** samtliga kostnader inklusive eventuella resekostnader ingå. Efter de första elva månaderna justeras priset årligen enligt förtjänstnivåindex som publiceras på statistikcentralens hemsida [www.stat.fi](http://www.stat.fi). Den exakta formeln beskrivs i avtalet.

Samtliga prisuppgifter **ska** anges i Euro exklusive moms.

Anbudspriset ska utgöra ett fast pris per kalendermånad för trafik enligt turlista med M/S Ådan. Det finns fyra olika servicenivåer som ska prissättas. Beställaren kan fritt

välja vilken servicenivå och vilken säsong som ska trafikeras. Se även anbudsformuläret.

Enligt 58§ mervärdesskattelagen (FFS 1501/1993) är tjänsten som upphandlingen avser ej mervärdesskattepliktig.

## **2.4 RESERVATIONER OCH ALTERNATIVA ANBUD (SIDOANBUD)**

Anbudsgivaren **ska** basera sitt anbud på de förutsättningar som anges i denna upphandlingsföreskrift. Inga reservationer eller alternativa anbud (sidoanbud) accepteras.

## **2.5 ERSÄTTNING FÖR ANBUD**

Ersättning för att upprätta anbud och delta i anbudsprocessen utgår inte.

## **2.6 TILDELNINGSBESKED (DELGIVNING AV BESLUT)**

Samtliga anbudsgivare kommer att erhålla meddelande om beslut. Meddelandet skickas via det elektroniska upphandlingsverktyget i enlighet med leverantörens uppgifter i anbudet. En rättelse- och besvärshänvisning bifogas delgivningen.

## **2.7 AVSLUTAD UPPHANDLING OCH TECKNANDE AV AVTAL**

I denna upphandling tillämpas en väntetid om fjorton (14) dagar från att tilldelningsbeskedet skickades till anbudsgivarna till att avtal kan tecknas.

Ett bindande avtal förutsätter att ett skriftligt avtal har upprättats vilket är undertecknat av behöriga företrädare för Entreprenören och den upphandlande enheten.

## **2.8 HÄNVISNINGAR TILL STANDARDER**

Om det i denna upphandlingsföreskrift förekommer någon hänvisning till standarder, varumärken, patent, produkttyp, ursprung, specifik metod eller produktion, avses härmed att den hänvisningen följs av orden "eller likvärdig".

# **3 BEDÖMNING AV ANBUD**

---

Anbudet kommer att prövas och utvärderas i tre steg.

1. Kontroll av att kraven på anbudsgivaren uppfylls
2. Prövning av anbudet, där kontroll av att alla "ska-krav" uppfyllts görs
3. Utvärdering där anbuden utvärderas enligt utvärderingskriterierna

Detta upphandlingsdokument med bilagor innehåller ett antal obligatoriska krav, s.k. ska-krav. Endast de anbud som uppfyller samtliga ska-krav kommer att utvärderas. För uppfyllnad av krav måste bilagorna vara fullständigt ifyllda. Ändringar i publicerade dokument är inte tillåtna.

### **3.1 BILAGOR TILL UPPHANDLINGSDOKUMENTET**

I upphandlingsdokumentet ingår ett anbudsformulär. Anbudsgivaren **ska** använda detta vid framtagande av sitt anbud och alla bilagor **ska** ifyllda bifogas anbudet.

Anbudsgivaren **ska** besvara de krav som finns angivna i anbudsformuläret.

### **3.2 UTVÄRDERING AV ANBUD**

#### **3.2.1 Ekonomiskt mest fördelaktiga**

Det anbud som har det lägsta priset räknat på första trafikåret kommer att antas.

Se anbudskalkylen.

## **4 KRAV PÅ ANBUDSGIVAREN (KVALIFIKATIONSKRAV)**

---

### **4.1 SPRÅK**

Åland är ett svenskspråkigt landskap i Finland. Anbudet, samtliga avtal och bilagor **ska** upprättas på svenska. All kommunikation med Beställaren **ska** ske på svenska. Entreprenören och Entreprenörens hela personal ska utföra alla de tjänster som omfattas av denna anbudsförfrågan inklusive kundservicepolicyn på svenska.

Alla anvisningar, skyltning om säkerhetsutrustning samt övrig information till passagerarna ombord på färjan skall finnas och kunna ges på svenska.

Brytande av ovanstående språkkrav är ett väsentligt kontraktsbrott som ger Beställaren rätt till förtida uppsägning av avtalet. För att avgöra om ett väsentligt kontraktsbrott föreligger har Beställaren rätt att kräva intyg av vilket framgår att Entreprenören eller dess anställda som utför tjänsten uppfyller minst nivå B1 i svenska enligt den europeiska referensramen CEFR (eller motsvarande).

### **4.2 ANBUDSGIVAREN OCH EVENTUELLA UNDERLEVERANTÖRER**

Anbud ska lämnas av en (1) specifik anbudsgivare.

En anbudsgivare har rätt att anlita underleverantörer för att fullgöra sina åtaganden. Användandet av underleverantör begränsar inte anbudsgivarens ansvar som huvudman för fullgörande av kontraktet.

Om anbudsgivaren anlitar underleverantör **ska** anbudet innehålla uppgifter om respektive underleverantörs firma, FO- eller organisationsnummer samt vilken del av åtagandet som **ska** fullgöras av respektive underleverantör.

### 4.3 ESPD OCH NATIONELLA UTESLUTNINGSGRUNDER

En anbudsgivare eller dess underleverantör(er) kan uteslutas från upphandlingen om någon av uteslutningsgrunderna angivna i det europeiska enhetliga upphandlingsdokumentet, (ESPD) blanketten föreligger.

Det europeiska enhetliga upphandlingsdokumentet är en försäkran från anbudsgivaren på att inget skäl för uteslutning från offentlig upphandling föreligger samt att kvalifikationskraven för att delta i upphandlingen är uppfyllda.

Den upphandlande enheten kommer att begära in verifikat och intyg som bestyrker den anbudsgivarens försäkran enbart av den vinnande anbudsgivaren. Detta kommer att ske före beslutet om tilldelning sker. En anbudsgivare som inte kan leverera intygen till den upphandlande enheten inom utsatt tid kommer att uteslutas.

I samband med ESPD kommer den upphandlande enheten även att begära in ett straffregisterutdrag från den vinnande anbudsgivaren. I första hand **ska** anbudsgivaren lämna ett straffregisterutdrag. Om anbudsgivaren är från ett land där det ännu inte möjliggjorts att få ett straffregisterutdrag som är anpassad till upphandlingsförfaranden, **ska** anbudsgivaren på begäran, inom fjorton (14) dagar, lämna in en försäkran att det inte föreligger någon av de obligatoriska uteslutningsgrunderna.

Anbudsgivaren har fjorton (14) dagar på sig att inkomma med utdraget. Det är upp till anbudsgivaren att avgöra om straffregisterutdraget och/eller försäkran skickas in via post eller e-post. I enlighet med kraven i ESPD.

ESPD **ska** även ifyllas för eventuella underleverantörer.

#### 4.3.1 Nationella uteslutningsgrunder

I ESPD dokumentet framgår inte de nationella uteslutningsgrunderna utan de beskrivs

nedan. Försäkran i ESPD dokumentet gäller också för nedanstående uteslutningsgrunder.

##### I. Kränkning av arbetstagares organisationsfrihet (39/1889 47 kap. 5 §)

Har anbudsgivaren eller dess företrädare dömts för kränkning av arbetstagares organisationsfrihet enligt 47 kap. 5 § strafflagen?

##### II. Ockerliknande diskriminering i arbetslivet (39/1889 47 kap. 3a §)

Har anbudsgivaren eller dess företrädare dömts för ockerliknande diskriminering i arbetslivet enligt 47 kap. 3a § strafflagen?

##### III. Diskriminering i arbetslivet (39/1889 47 kap. 3 §)

Har anbudsgivaren eller dess företrädare dömts för diskriminering i arbetslivet enligt 47 kap. 3 § strafflagen?

#### **IV. Arbetarskyddsbrott (39/1889 47 kap. 1 §)**

Har anbudsgivaren eller dess företrädare dömts för arbetarskyddsbrott enligt 47 kap. 1 § strafflagen?

#### **V. Arbetstidsbrott (39/1889 47 kap. 2 §)**

Har anbudsgivaren eller dess företrädare dömts för arbetstidsbrott enligt 47 kap. 2 § strafflagen?

### **4.4 TEKNISK PRESTATIONSFÖRMÅGA OCH YRKESMÄSSIGA KVALIFIKATIONER**

Anbudsgivaren **ska** ha teknisk prestationsförmåga och yrkesmässiga kvalifikationer för att fullfölja uppdraget. Anbudsgivare med underleverantörer får redogöra för sina sammanlagda tillbudsstående resurser avseende teknisk prestationsförmåga och yrkesmässiga kvalifikationer.

Anbudsgivaren **ska** bifoga en kortfattad beskrivning av företaget/organisationen (företags-/organisationsform, branschfarenhet, verksamhet, omsättning, bemanning, kompetensutveckling etc.) samt redovisa en väl utvecklad verksamhetsidé kring föremålet för denna upphandling.

Anbudsgivaren **ska** dessutom lämna en (1) referens. Referensen ska avse liknande uppdrag som denna upphandling avser och som är utförda under de senaste fem (5) åren räknat från sista anbudsdag eller pågående. Anbudsgivaren ska lämna redogörelse om referensens namn, uppdragets tidsperiod, omfattning och innehåll, kontaktperson och kontaktuppgifter. För nystartade företag som saknar referenser, ska referenser i stället lämnas för den person som kommer att ansvara för entreprenadens utförande. Referenterna kontaktas efter sista anbudsdag för att bekräfta uppdragen.

Anbudsgivaren **ska** på kontoret dessutom ha minst en person för att ansvara för det löpande underhållet, underhållet och reparationer. Personen ska ha övermaskinmästarbrev eller maskinmästarbrev med minst 5 års sjötjänstgöring. Personens CV ska lämnas tillsammans med anbudet.

Anbudsgivaren **ska** ha tillgång till befälhavare som har erfarenhet av vintertrafik i isförhållanden. I anbudet ska beskrivas hur kravet uppfylls.

### **4.5 EKONOMISK OCH FINANSIELL SITUATION**

Anbudsgivaren **ska** ha en sådan ekonomisk och finansiell situation att denne klarar av att fullgöra uppdraget och etablera ett långvarigt leverantörsförhållande med den upphandlande enheten.

Anbudsgivaren **ska** antingen uppnå minst riskklass 3 (på en 5-gradig skala), alternativt A (där AAA är den bästa), eller motsvarande omdöme hos kreditinstitut.

1. Anbudsgivaren ska bifoga ett intyg, uppgjort av kreditmarknadsinstitut, över klassificering. Intyget får vara högst tre (3) månader gammalt, räknat från sista dagen att lämna anbud.



2. Eller, om en anbudsgivare saknar klassificering eller har lägre kreditklass än ovan, görs en individuell bedömning för eventuellt godkännande. För att möjliggöra en sådan bedömning, ska till anbudet bifogas en sådan utredning att det kan anses klarlagt att anbudsgivare har motsvarande ekonomisk stabilitet, samt någon av nedanstående handlingar:
  - a) Garanti från moderbolag eller annan där det klart och tydligt framgår att garanten eller moderbolaget träder i anbudsgivarens ställe i händelse av att denne inte längre kan fullfölja sina förpliktelser mot den upphandlande enheten. Med förpliktelser avses både finansiellt ansvar och förpliktelse att fullfölja det egentliga åtagandet i avtalet. Sådant intyg ska bifogas anbudet och vara undertecknat av moderbolagets eller garantens firmatecknare. Efterfrågad risk-klassificering samt kraven ovan ska i dessa fall på motsvarande sätt redovisas och uppfyllas av garanten.
  - b) Anbudsgivare ska redovisa sin ekonomiska och finansiella situation för att visa att de har tillräcklig ekonomisk och finansiell styrka att fullgöra uppdraget under avtalstiden. Bevis utgörs av bankgaranti om hundra åttiotusen (180 000) euro och senaste bokslut eller revisorsintyg i det fall inget bokslut ännu har upprättats. Bankgarantin ska ställas senast vid avtalstecknande. Anbudsgivaren ska i anbudet visa att den kommer att få bankgarantin. Revisorsintyget ska åtminstone innehålla årsbudgetberäkningar och verksamhetsplan samt revisorns utlåtande om dessa.

Den anbudsgivare som vinner upphandlingen och som Beställaren avser att teckna avtal med ska innan avtalets tecknande redovisa att de uppfyller samtliga krav enligt lagen om Beställarens utredningsskyldighet vid anlitan av utomstående arbetskraft (FFS 1233/2006).

Intyg och utredningar ovan får inte vara äldre än tre (3) månader från sista dag att lämna in anbud.

#### **4.6 ÖVERLÅTELSE AV RÖRELSE**

Entreprenören **ska** i samband med upphandlingen beakta sina skyldigheter, enligt 1 kap. 10 § i lagen om sjöarbetsavtal (FFS 756/2011), vilken är uppdaterad (FFS 390/2017), gentemot befintlig personal. Enligt dessa bestämmelser skall en förvärvare i samband med en överlåtelse av rörelse fråga befintliga arbetstagare om de vill övergå i anställning till förvärvaren.

#### **4.7 FÖRSÄKRING**

Entreprenören ansvarar i egenskap av redare enligt sjölagen (FFS 674/1994) för alla eventuella krav på ersättning med anledning av trafiken. Ifall anbudsgivaren vinner upphandlingen skall denne därför bekosta och införskaffa en tillräcklig ansvarsförsäkring för färjans last och passagerare (s.k. P & I –försäkring).

#### **4.8 SÄKERHET**

För att säkerställa att Entreprenören trafikerar i enlighet med villkoren i avtalet för färjetrafik och ansvarar för eventuella skador som kan uppstå vid utförandet av entreprenaden, skall Entreprenören före upphandlingsavtalet ingås ställa en säkerhet om hundra åttiotusen (180 000) euro till Beställaren. Den av Entreprenören ställda säkerheten skall vara i kraft tre (3) månader efter det att upphandlingsavtalet slutat att gälla. Entreprenören bekostar en eventuell förlängning av säkerheten.

Som säkerhet godtas i första hand en banksättning i Beställarens namn eller en proprieborgen (bankgaranti) i ett solvent penninginstitut eller en solvent försäkringsanstalt.

#### **4.9 KUNDANSVARIG OCH AVTALSMÖTEN**

Anbudsgivaren **ska** utse minst en dedikerad, kundansvarig gentemot den upphandlande enheten. Kundansvarig **ska** vara den upphandlande enhetens kontaktperson med övergripande ansvar för tillämpning av avtalet. Kundansvarig **ska** ha god kännedom om avtalet. Kundansvarig **ska** även ha en ersättare som har god kännedom om avtalet ifall den kundansvarige är frånvarande. Kundansvarige ska delta i regelbundna avtalsmöten som hålls i Mariehamn om inte annat avtalas om.

#### **4.10 MILJÖARBETE**

Anbudsgivaren **ska** ha ett aktivt miljöarbete som innehåller miljöpolicy och miljömål. Redogörelse för anbudsgivarens miljöarbete **ska** lämnas på begäran.

#### **4.11 MILJÖLEDNINGSSYSTEM**

En anbudsgivare **ska** senast tre (3) månader efter trafikstart ha ett av ackrediterad instans certifierat miljöledningssystem enligt ISO 14001-2015, eller motsvarande.

Anbudsgivaren **ska** till anbudet bifoga en plan för hur detta uppnås eller bifoga ett certifikat för redan certifierat system.

#### **4.12 KVALITETSARBETE**

Anbudsgivaren **ska** vid avtalstecknande ha en dokumenterad rutin för kvalitetssäkring. Redovisas på begäran.

#### **4.13 SANKTIONER**

Anbudsgivaren **ska** i anbudet bekräfta att den inte omfattas av sanktioner eller beslut om frysning av tillgångar från Europeiska unionen, Förenta nationerna (FN) eller finska myndigheter. Dokument som bevisar bekräftelsen begärs av det vinnande anbudet.

## Upphandling färjetrafik Åva-Osnäs 2023-2025+ option 2026 och 2027

Anbudspris för trafik med M/S Ådan (ex.Fedjefjord)	utan mervärdesskatt				månader utvärdering	månader utvärdering	månader utvärdering	månader utvärdering	Summa för utvärdering
Anbudsgivare fyller i de gula fälten.	27 tur-retur/vecka	30 tur-retur/vecka	31 tur-retur/vecka	34 tur-retur/vecka					
Månadsersättning 8.5.2023-31.3.2024	0,00 €	0,00 €	0,00 €	0,00 €	1	6	2	2	- €

Utvärderingspris. Skriv in summan i e-avrop. - €

# AVTAL

## FÄRJETRAFIK ÅVA-OSNÄS 2023-2025 + OPTION 2026 OCH 2027

2022-09-27

### Parter:

#### **Beställare:**

Ålands landskapsregering  
FO-nummer: 0145076-7  
PB 1060  
AX-22111 MARIEHAMN  
Åland

#### **Entreprenör:**

XXXXXXXXXXXX  
FO-nummer: XXXXXXXX  
XXXXXXXXXXXX  
XXXXXXXXXXXX  
XXXXXXXXXXXX

## 0 Beställar- och projektinformation

### 0.1 Beställare

Ålands landskapsregering (FO-nummer: 0145076-7)  
PB 1060  
AX-22111 Mariehamn  
Åland

#### Beställarens kontaktperson i avtalsärenden

Kontaktperson: Sten Schauman  
Telefon: 018-25156, 040-1719980  
E-post: sten.schauman@regeringen.ax

#### Beställarens kontaktperson i ärenden som gäller arbetets utförande

Kontaktperson tekniska frågor:

Joel Karlsson  
Telefon: 018-25134, 040-8489848  
E-post: joel.karlsson@regeringen.ax

Kontaktperson tekniska frågor:

Tommy Nordqvist  
Telefon: 018-25155, 045-5267541  
E-post: tommy.nordqvist@regeringen.ax

Kontaktperson kundservice: Sten Schauman

Telefon: 018-25156, 040-1719980  
E-post: sten.schauman@regeringen.ax

Kontaktperson kundservice: Hanna Sommarström

Telefon: 018-25148, 040-0659248  
E-post: hanna.sommarstrom@regeringen.ax

Kontaktperson hamnar Anders Sundblom

Telefon: 018-25145, 0457-3500514  
E-post: anders.sundblom@regeringen.ax

#### Entreprenörens kontaktperson i avtalsärenden

Kontaktperson: XXXXXXXXXXXXXXX

Telefon: XXXXXXXXXXXXXXXX  
E-post: XXXXXXXXXXXXXXXX**Entreprenörens kontaktperson i ärenden som gäller arbetets utförande**

Kontaktperson tekniska frågor:

XXXXXXXXXXXXXXXXXX  
Telefon: XXXXXXXXXXXXXXXX  
E-post: XXXXXXXXXXXXXXXX

Kontaktperson kundservice:

XXXXXXXXXXXXXXXXXX  
Telefon: XXXXXXXXXXXXXXXX  
E-post: XXXXXXXXXXXXXXXX**Mobiltelefon till M/S Ådan:** +358 XXX XXXXXX

En eventuell ändring av kontaktperson eller kontaktuppgifter ska omgående skriftligen meddelas till den andra parten. Mobiltelefonnumret till M/S Ådan får dock inte ändras.

**0.2 Orientering om Beställarens verksamhet**

Ålands landskapsregering är Ålands verkställande myndighet inom de områden där Åland har självstyre enligt självstyrelselagen. Regeringen består av kollektivet av samtliga ministrar under ledning av lantrådet. Regeringen har sitt säte i Självstyrelsegården i Mariehamn varifrån den leder Ålands landskapsförvaltning. Ålands landskapsregerings allmänna förvaltning har till uppgift att biträda landskapsregeringen och dess medlemmar i de ärenden och andra uppgifter som ankommer på landskapsregeringen samt att ge service till allmänheten.

**0.3 Orientering om objektet**

Infrastrukturavdelningen ansvarar för drift, underhåll, nyinvestering, utveckling och servicenivå för de frigående och linstyrda färjelinjerna i skärgårdstrafiken. Infrastrukturavdelningen upphandlar linjerna på drifts- eller totalentreprenad eller driver dem i egen regi. Vid driftentreprenad äger landskapsregeringen fartyget och planerar, genomför och bekostar dockningar av fartygen och entreprenören driver fartyget och står för det löpande underhållet ombord exklusive reservdelar. Vid totalentreprenad äger redaren fartyget och står för alla kostnader förutom bunkern.

Denna upphandling gäller driftentreprenad av M/S Ådan som ska börja trafikera mellan Åva och Osnäs.

Fartyget kan flyttas till en annan linje i Ålands landskapsregerings skärgårdstrafik.

# 1 Uppdraget

## 1.1 Definition av uppdraget

### 1.1.1 Omfattning

Entreprenören ska bedriva färjetrafik mellan Åva-färjhamn i Brändö kommun på Åland och Osnäs-färjhamn i Gustavs kommun i fasta Finland. Entreprenören ska under avtalstiden trafikera enligt de av Beställaren fastställda turlistorna. Entreprenaden utgör en driftentreprenad, där Beställaren tillhandahåller färjan M/S Ådan (tidigare M/S Fedjefjord IMO 9236767), och Entreprenören ansvarar för bemanningen, det löpande underhållet ombord exklusive reservdelar. Beställaren står för bränslekostnaderna men entreprenören kan få en bränslebonus om den lyckas trafikera på ett bränslesnålt sätt. Landskapsregeringen äger fartyget och planerar, genomför och bekostar dockningar. Under avtalstiden innehar Entreprenören det fulla redaransvaret för trafiken.

### 1.1.2 Avtalstid och option

Detta avtal planeras starta 8.5.2023 och fortgår i tjugotre (23) månader till 31.3.2025 med option om förlängning i ett plus ett år. Vid avtalslutet slutar avtalet att gälla utan föregående uppsägning.

Beställaren ska skriftligt deklarerat den första optionen om ett års förlängning senast 30.04.2024. Ifall den första optionen har tagits, finns en andra option, om ett års förlängning, som ska skriftligen deklarerat senast 30.04.2025.

[Exakta datum skrivs in i slutliga avtalet]

### 1.1.3 Tillägg och ändringar

Alla tillägg och/eller ändringar till avtalet, kräver parternas samtycke och ska ske skriftligen.

### 1.1.4 Uppdragsgenomgång

Uppdraget inleds med ett "Startmöte", vilket syftar till att gå igenom avtalets omfattning och rutinerna kring genomförandet och uppföljningen.

## 1.2 Genomförande

### 1.2.1 Lagar och förordningar

Vid utförande av entreprenaden ska Entreprenören följa direkt tillämpliga rättsakter från Europeiska Unionen, lagar och förordningar samt tillämpliga bestämmelser utfärdade av finska och åländska myndigheter.

### 1.2.2 Språkligt krav

I och med att landskapet Åland är enspråkigt svenskt ska tjänsten utföras på svenska i både tal och skrift. Entreprenören och Entreprenörens personal ska utföra de tjänster som omfattas av uppdraget på svenska.

Produkter, tjänster, fakturor, ev. utbildning och dokumentation som omfattas av detta avtal ska vara på svenska. Alla anvisningar om säkerhetsutrustning samt övrig information ombord på fartyget ska vara på svenska.

Brytande av ovanstående språkkrav är ett väsentligt avtalsbrott som ger Beställaren rätt till förtida uppsägning av avtalet enligt avtalets punkt 9, rubricerad uppsägning av avtalet. För att avgöra om ett väsentligt avtalsbrott föreligger (om persons kunskaper i svenska) har Beställaren rätt att kräva intyg av vilket framgår att Entreprenören eller dess arbetstagare uppfyller minst nivå B1 i svenska enligt den europeiska referensramen CEFR (eller motsvarande).

### **1.2.3 ISM-krav**

Entreprenören bär under avtalstiden det fulla ISM-ansvaret för M/S Ådan (International Safety Management Code). Beställaren ska under avtalstiden förse Entreprenören med nödvändig dokumentation rörande fartyget och dess underhåll.

### **1.2.4 Bedrivande av färjetrafik mellan Åva och Osnäs**

Entreprenören ska oavbrutet året runt transportera passagerare, gods (rullande last) och fordon mellan Åva-färjhamn och Osnäs-färjhamn. En planerad turlista och en ruttkarta över färjelinjen Åva-Osnäs är bifogad detta avtal (Bilaga 1). Körtiden mellan Åva-färjhamn och Osnäs-färjhamn ska i öppet vatten vara enligt den planerade turlistan.

Vid svåra isförhållanden på linjen Åva-Osnäs ersätts M/S Ådan av M/S Knipan. Då drivs M/S Knipan av den entreprenör som driver Södra linjen, var M/S Knipan ingår i avtalet. Entreprenaden för detta avtal fortgår under tiden och Entreprenören för M/S Ådan ska göra underhållsarbeten på M/S Ådan i Åva tills isförhållanden lättar och M/S Ådan kan återuppta trafiken.

Entreprenörens ska organisera kundservice för personer med funktionsnedsättning.

#### **1.2.4.1. Provkörning**

Före M/S Ådan överlämnas till Entreprenören ska Entreprenören och Beställaren genomföra en provkörning. Vid provkörningen ska Beställaren bedöma ifall Entreprenören och Entreprenörens personal klarar av att manövrera fartyget. Beställaren och Entreprenören ansvarar för sina egna kostnader med anledning av provkörningen.

#### **1.2.4.2. Kundenkäter**

Entreprenören ska kontinuerligt utföra kundenkäter i syfte att förbättra kundupplevelsen. Resultaten av enkäterna ska rapporteras till Beställaren.

### **1.2.5 Redovisning och meddelanden**

#### **1.2.5.1 Redovisning av antalet körda turer, passagerare och fordon**

Under avtalstiden ska Entreprenören redovisa (i) antalet körda turer (både ordinarie turer och beställningsturer) och (ii) datum och tidpunkt för när turen kördes. Under avtalstiden ska Entreprenören redovisa antalet passagerare, fordon och fordonstyp och antalet efterlämnade



fordon per tur (dvs. personbilar, lastbilar, bussar, traktorer, bil och husvagn, husbilar, cyklar, motorcyklar och övriga fordon). Redovisningen ska månadsvis sammanställas i XLS-format och per e-post översändas till nominerad person (fornamn.efternamn@regeringen.ax Telefon +358-18-25000) senast den 10:e varje månad. Den 10:e januari varje år ska Entreprenören även översända en årlig redovisning, där det totala antalet passagerare, fordon/fordonstyp och antalet efterlämnade fordon per kalendermånad och år framgår.

Bifogat detta avtal finns en mall för hur redovisningen av körda turer, antalet passagerare, fordon/ fordonstyper och antalet efterlämnade fordon ska se ut (Bilaga 2). Beställaren förbehåller sig rätten att ändra redovisningssystemet.

### **1.2.5.2 Meddelanden om driftsstopp, inställda turer, försenade turer och avvikelserrapporter**

Eventuella driftsstopp, inställda turer och försenade turer ska omgående meddelas per e-post och telefon till Beställarens kontaktpersoner och Ålandstrafiken info@alandstrafiken.ax, +358-18-25600 samt vid behov M/S Odin tfn: 040 4840 352, M/S Alfågeln tfn: 040 768 2108, M/S Ejdern 0400 229 260 och M/S Knipan tfn: 0400 229 261. Meddelandet till Beställaren ska innehålla en detaljerad motivering av orsaken till eventuella driftsstopp, inställda turer eller förseningar samt en redogörelse av vilka turer som påverkats eller framöver kommer att påverkas. Entreprenören ska även skicka till Beställaren en avvikelserapport gällande haverier eller nära på situationer enligt sitt ISM-system över händelsen. För att undvika merkostnader för Beställaren samt underlätta passagerarnas möjligheter att planera sina resor, är det av yttersta vikt att Beställaren och Ålandstrafiken erhåller detaljerad samt uppdaterad information om trafiken samt att Entreprenören följer beställarens checklista vid trafikstörning (Bilaga 3).

Trafiken på hela norra- och tvärgående linjen fungerar som en kedja. Entreprenören ska därför informera övriga fartyg inom trafiksystemet över eventuella förseningar och i vissa fall kan det medföra att en färja ska invänta en annan för att få en smidig trafik. I dessa fall kan turlistan frångås och viten för försening utfaller inte.

### **1.2.5.3 Maskin- och miljörapporter**

Entreprenören ska senast den 10:e varje månad översända fartygets maskinrapport och miljörapport. Bifogat finns en mall för hur maskinrapporten ska se ut (Bilaga 4). Entreprenören ska aktivt använda fartygets underhållsprogram Star.

## **1.2.6. Villkor gällande fartygets drift och trafik**

### **1.2.6.1. Information om fartyget och fastställande av hennes skick**

Bifogat detta avtal finns en GA Plan för M/S Ådan. Fartyget seglar under åländsk flagg.

Beställaren ska före fartyget överlämnas till Entreprenören tillse att fartyget är i gott sjövärdigt skick speciellt vad gäller skrov, maskin och utrustning. Beställaren ska även tillse att alla erforderliga certifikat för fartyget är i kraft vid överlämnandet samt att alla underhållsåtgärder som ska göras enligt underhållssystemet Star är utförda och de åtgärder som nationella myndigheter krävt är utförda.

Före överlämnandet av fartyget ska en (1) representant utsedd av Beställaren och en (1) representant utsedd av Entreprenören tillsammans undersöka och fastställa fartygets skick. De två utsedda representanterna ska sedan tillsammans skriftligen avtala om fartygets skick. Beställaren och Entreprenören ansvarar för sina egna kostnader med anledning av undersökningen.

Entreprenören ska före fartyget återlämnas till Beställaren tillse att fartyget är i gott sjövärdigt skick speciellt vad gäller skrov, maskin och utrustning. Entreprenören ska även tillse att alla erforderliga certifikat för fartyget är i kraft vid återlämnandet samt att alla underhållsåtgärder som nationella myndigheter krävt är utförda.

Före återlämnandet av fartyget ska en (1) representant utsedd av Beställaren och en (1) representant utsedd av Entreprenören tillsammans undersöka och fastställa fartygets skick. De två utsedda representanterna ska sedan tillsammans skriftligen avtala om fartygets skick. Beställaren ska vid denna undersökning skriftligen anmärka på eventuella fel som Entreprenören ska åtgärda före återlämnandet av fartyget. Beställaren och Entreprenören ansvarar för sina egna kostnader med anledning av undersökningen.

#### **1.2.6.2 Tid och plats för överlämnandet och återlämnandet**

Beställaren ska överlämna och Entreprenören ska mottaga M/S Ådan senast kl. XX.XX den XX.XX.2023 [exakt datum skrivs in i slutliga avtalet]. Överlämnandet ska ske i Möckelö eller annat avtalat ställe.

Entreprenören ska återlämna och Beställaren ska mottaga M/S Ådan senast kl. XX.XX den XX.XX.2025. Om Beställaren utnyttjar optionen eller optionerna förlängs återlämnandet med motsvarande tid. Återlämnandet ska ske i överenskommen färjhamn på linjen.

#### **1.2.6.3 Inventarier**

Före överlämnandet av fartyget till Entreprenören ska en (1) representant utsedd av Beställaren och en (1) representant utsedd av Entreprenören tillsammans upprätta fullständiga inventarielistor över lös utrustning, redskap, verktyg, reservdelar, andra tillbehör och förbrukningsmaterial (d.v.s. smörjoljor, proviant, målfärg, trossar m.m.). Beställaren och Entreprenören ansvarar för sina egna kostnader med anledning av upprättandet av inventarielistorna.

Entreprenören får under uppdragstiden fritt använda utrustning, redskap, verktyg, reservdelar och andra tillbehör som fanns ombord på färjan vid överlämnandet. Beställaren ska ersätta utrustning, redskap, verktyg, reservdelar och andra tillbehör som blivit såpass utslitna att de inte kan användas. Entreprenören ansvarar för och bekostar utbyte av utrustning, redskap, verktyg, reservdelar och andra tillbehör som förorsakats av Entreprenörens försumlighet, oaktsamhet eller bristande underhåll. Endast original reservdelar för huvudmotorer, hjälpmotor och propelleraggat m.m. får användas.

Före återlämnandet av färjan ska en (1) representant utsedd av Beställaren och en (1) representant utsedd av Entreprenören tillsammans upprätta fullständiga inventarielistor över

färjans lösa utrustning, redskap, verktyg, reservdelar, andra tillbehör och förbrukningsmaterial (dvs. smörjoljor, proviant, målfärg, trossar m.m.). Beställaren ska vid denna undersökning skriftligen anmärka på eventuella åtgärder som Entreprenören ska utföra före återlämnandet av färjan. Beställaren och Entreprenören ansvarar för sina egna kostnader med anledning av upprättandet av inventarielistorna. Eventuella skillnader i inventarielistorna vid återlämnande jämfört med vid övertagande, ska regleras i den sista fakturan för månadsersättning.

Entreprenören bär det fulla ansvaret för all egen utrustning som används eller tas ombord på fartyget.

#### **1.2.6.4 Underhåll, reparationer och torrdockningar av fartyget**

Definitioner:

Löpande underhåll:

Allt arbete ombord som på förhand kan planeras in och är tim- eller tidsbaserat, eller baserat på tillståndskontroll.

Underhåll:

Arbete som på förhand förväntas kunna förutses men inte är löpande underhåll.

Reparationer:

Arbete som inte omfattas av ovan definierade löpande underhåll och underhåll eller som kan anses bero på försummelse eller bristfälligt utfört löpande underhåll och underhåll eller kan anses bero på besättningens agerande eller bristande agerande.

Felsökning som föranleder en reparation ska Entreprenören bekosta och utföra om inget annat har avtalats om.

Extraordinära reparationer:

Arbete som inte omfattas av löpande underhåll, underhåll och reparationer och som är oförutsedda och inte orsakade av besättningens agerande eller bristande agerande.

Felsökning som föranleder en extraordinär reparation ska Beställaren bekosta och utföra om inget annat har avtalats om.

Under avtalstiden ansvarar Entreprenören och står för personalkostnaderna för det löpande underhållet, underhållet och reparationer av fartyget. Det löpande underhållet, underhållet och reparationerna ska skötas i enlighet med god branschpraxis samt rekommendationer och krav från nationella myndigheter och tillverkare. Entreprenören ansvarar för att fartyget, bortsett från normalt slitage, hålls i samma skick som vid överlämnandet. Beställaren bekostar reservdelarna både till arbeten som Entreprenören ska utföra och arbeten som Beställaren ska utföra.

Beställaren bekostar och utför halning av huvudmotorer och hjälpmotorer samt extraordinära reparationer.

Fartygets löpande underhåll, underhåll och reparationer ska redovisas och skötas enligt Beställarens anvisningar i underhållssystemet Star. I det löpande underhållet inkluderas således bl.a. underhåll av all nödutrustning såsom nödraketer, brandsläckare, skeppsapotek, livräddningsutrustning, SWL-klassning av lyftanordningar, underhåll av färjans målade ytor samt städning av alla utrymmen ombord. Livflottarnas underhåll bekostas av beställaren.

Som en del av det löpande underhållet ska Entreprenören även ansvara för inköp av förbrukningsmaterial såsom

- filter
- penslar
- städmaterial
- målfärg för löpande underhåll
- trossar
- lampor samt lysrör m.m.

Beställaren bekostar smörjoljor.

Entreprenören ska senast den 10:e varje månad översända separata redogörelser per e-post till Beställaren gällande vidtagna löpande underhållsåtgärder under föregående månad och rekommendationer rörande behovet av reparationer av fartyget. Under uppdragstiden ska även en (1) representant utsedd av Beställaren och en (1) representant utsedd av entreprenören inspektera och dokumentera fartygets skick. Beställaren har även rätt att när som helst inspektera fartyget utan att på förhand anmäla detta till Entreprenören.

Beställaren ansvarar för och bekostar fartygets alla torrdockningar och extraordinära reparationer under torrdockningar som inte är förorsakade av bristande löpande underhåll eller försumlighet eller oaktsamhet av Entreprenören. Ifall torrdockningar, reparationer och extraordinära reparationer förorsakats av Entreprenörens försumlighet, oaktsamhet eller bristande löpande underhåll eller underlåtenhet att meddela Beställaren om behovet av reparationer är Entreprenören ersättningsskyldig gentemot Beställaren för alla kostnader hänförliga till torrdockningar, reparationer och extraordinära reparationer av fartyget och dess utrustning. En anmälning rörande behovet av reparationsåtgärder fråntar inte Entreprenören ansvaret för löpande underhåll, underhåll och reparationer av den i fråga varande utrustningen.

Entreprenören ansvarar för leverans samt hämtning av fartyget vid översyner och dockningar till och från av Beställaren angiven plats. Platsen kommer alltid att vara belägen inom en radie av 120 sjömil från färjelinjen.

När fartyget är taget ur trafik, har Entreprenören ordinarie bemanning ombord för att utföra och bistå i reparationsåtgärder och andra åtgärder som utförs på fartyget.

Vid dockningar och översyner ska Entreprenören tillhandahålla lunch, kaffe och middag för av Beställaren anlitate underentreprenörer eller anställda som är ombord och utför arbeten beställda av Beställaren. För sådan förplägnad kan Entreprenören erhålla högst 13 euro per måltid. Kaffet ska ingå i kostnaden. Beställaren ska informera Entreprenören om antalet sådana personer minst två dagar i förväg.

Entreprenören ska ombesörja avlägsnande av bevaxning på fartygsbotten när behovet finns i samråd med Beställaren. Syftet är att nå en så bra bränsleekonomi som möjligt. Beställaren bekostar bottenborstningen.

#### **1.2.6.4.1. Tillsatsmedel till smörjoljan**

Beställaren ska ha möjlighet att använda tillsatsmedel till smörjoljan till fartyget. Syftet är att förbättra bränsle-ekonomin. Beställaren bekostar tillsatsmedlet men Entreprenörens personal ska utföra arbetet med att dosera det och informera Beställaren om behov av mera tillsatsmedel samt kontinuerligt föra dialog om användandet.

#### **1.2.6.5 Caféet**

Entreprenören ska sköta caférörelsen, mathållningen åt personalen och städningen av utrymmena ombord på M/S Ådan. I städningen ingår även toaletterna som ska hållas rena och städade. Öppethållningstiderna för caférörelsen ska vara regelbundna och anpassade till beläggningen samt till gällande turlista för M/S Ådan. Passagerarna ska erhålla god service vid tidiga morgonturer, lunchturer och sena kvällsturer. Öppethållningstiden ska åtminstone vara femtiosex (56) timmar per vecka under perioden 1.5 – 15.8 och trettiotvå (35) timmar per vecka resterande del av året. Gällande öppethållningstider ska framgå i cafeterian och meddelas Beställaren.

Vid behov kan öppethållningstiderna för caférörelsen ändras i samband med eventuella ändringar av turlistan eller avsevärda ändringar i beläggningen för vissa turer. En eventuell ändring av öppethållningstiderna görs genom överenskommelse med Beställarens kontaktperson.

Entreprenören bekostar och ansvarar för alla inköp av varor som behövs för caférörelsen. Entreprenören ska åtminstone erbjuda sedvanligt cafésortiment såsom smörgåsar, kaffebröd, godis, läsk, en saftprodukt, kaffe och te till försäljning i cafeterian.

Beställaren uppbär ingen hyra för de utrymmen som behövs för caférörelsen. Alla inkomster från caférörelsen tillfaller Entreprenören.

Entreprenören ska se till att det finns turlistor och broschyrer framsatta på anvisade platser i cafeterian. Entreprenören beställer kostnadsfritt turlistor och broschyrer från Ålandstrafiken och Visit Åland.

Entreprenören ska iakttä en god passagerarservice. Eventuella klagomål vad gäller caférörelsen ska diskuteras och åtgärdas tillsammans med Beställaren.

#### **1.2.6.6 Biljettförsäljning**

Under avtalstiden ansvarar Entreprenören för biljettförsäljningen enligt beställarens beslut om avgifter och bokningsregler (Bilaga 6) på plats vid Osnäs-färjhamn. Under högsäsong har Entreprenören extra personal för att sköta biljettförsäljningen. Beställaren tillhandahåller avgiftsfritt utrustning för biljettförsäljningen. Entreprenören ska, för Beställarens räkning, utföra försäljningen av biljetter i enlighet med de av Beställaren fastställda avgifterna. Beställaren tar i nuläget inte ut någon personavgift utan endast avgifter för olika fordonstyper. Trots att årskortsinnehavare inte erlägger en avgift ska dessa erhålla en biljett. Beställaren kommer att kontrollera biljettförsäljningsstatistiken mot redovisningen av antalet fordon. Entreprenören bär det fulla ansvaret för en korrekt biljettförsäljning.

Entreprenören ska betala inkomna medel från biljettförsäljningen i efterhand senast den 10:e varje månad. Betalningen sker till ett av Beställaren anvisat bankkonto. Entreprenören ska även separat redovisa inkomna medel från biljettförsäljningen. Redovisningen ska månadsvis sammanställas i XLS-format och per e-post översändas till Beställaren senast den 10:e varje månad. Ur redovisningen ska man tydligt kunna utläsa vem som tagit betalt. Den 10:e september varje år ska Entreprenören också översända en sammanställning för perioden 1.9 – 31.8. där inkomna medel från biljettförsäljningen per kalendermånad och hela tidsperioden klart framgår.

Beställaren förbehåller sig rätten att ändra biljettförsäljningssystemet och avgifterna. Vid en ändring av biljettförsäljningssystemet eller avgifterna har Entreprenören inte rätt till någon extra ersättning.

#### **1.2.6.7 Grundlig städning**

Entreprenören ansvarar för och bekostar en grundlig städning av fartyget minst två (2) gånger per år.

I den grundliga städningen ingår åtminstone städning av väggar och golv samt att bona golven i passagerarsalongerna. Tidpunkten för den grundliga städningen ska ske i samråd med Beställaren och får inte påverka trafiken och passagerarna. Entreprenören ansvarar för städning av fartyget efter att fartyget varit taget ur trafik, för dockning och översyn, före trafiken återupptas. Beställaren ansvarar dock för uppkommet behov av grovstädning till följd av varvsarbeten och översynsarbeten, begränsat till avspolning av fartygsdäck och fartygssidor samt dammsugning och avtorkning av durkar och skott inombords.

#### **1.2.6.8 Reservfärja**

Beställaren bekostar och ansvarar för tillhandahållandet av en reservfärja på linjen Åva-Osnäs. Vid oförutsedda haverier och driftsstopp som beror på Entreprenörens försumlighet, oaktsamhet eller bristande löpande underhåll eller bristande underhåll eller underlåtenhet att meddela Beställaren om behovet av reparationer av fartyget, är Entreprenören ersättningskyldig för alla Beställarens kostnader vad gäller tillhandahållandet av en reservfärja.

#### **1.2.6.9 Certifikat**

Entreprenören ansvarar för att besiktningarna beställs och utförs. Alla certifikat ansvarar Entreprenören för. Alla originalcertifikat ska finnas ombord på fartyget. Arbetspråket ombord är svenska enligt bemanningscertifikatet och kan inte ändras.

### **1.2.6.10 Bränslekostnader och bränslebonus**

Under avtalstiden ansvarar Beställaren för bränslekostnaderna. Entreprenören ska införskaffa bränsle från Beställarens leverantör. Bunkringen av bränsle ska ske i Osnäs eller annan lämplig hamn direkt till fartyget. Entreprenören ska efter varje bunkring skicka bunkerkvittot till Beställaren.

Entreprenören får en månatlig bränslebonus om den lyckas att köra ekonomiskt och spara bränsle. Bonusen är den konsumtion som M/S Ådan har som är mindre än 200 liter/h. Bonusen räknas med priset 0,7 euro/liter. Tomgångskörning tillåts inte. Räkne-exempel: Månadens medelförbrukning är 160 liter/h för huvudmaskinerna under gång och färjan har gått 202 h den månaden:  $0,7 \text{ euro/liter} \times (200 \text{ liter/h} - 160 \text{ liter/h}) \times 202 \text{ h} = 5\,656 \text{ euro}$ .

Bonusen är dimensionerad efter följande data:

M/S Ådans medelförbrukning vid 10,4 knop på 19 mätningar: 140 l/h +/- 10 pct

M/S Ådans medelförbrukning vid 11,9 knop på 19 mätningar: 180 l/h +/- 10 pct

Åva-Osnäs avstånd 6,4 nm

Körtid i minuter Åva-Osnäs med 10,4 knop och 4 minuter för acc., retar. och angöring: 40,9

Körtid i minuter Åva-Osnäs med 11,9 knop och 4 minuter för acc., retar. och angöring: 36,3

M/S Viggens totala körtid på Åva-Osnäs inklusive ersättande körning på Hummelvik-Torsholma, vilket är likande trafik som Svinö-Degerby:

2018: 2532 h

2019: 2481 h

2020: 2722 h

2021: 2822 h

Eftersom bränslebonusen inte kan uppnås vid körning i is eller vid körning på Svinö-Degerby räknas ett medeltal från de tre tidigare månaderna som bonus för körning i is eller på Svinö-Degerby.

Parterna kommer gemensamt överens om tidpunkten för när iskörningen ska börja räknas och när man återgår till öppet vatten.

### **1.2.6.11 Begränsningar av trafiken**

Under avtalstiden ska Entreprenören trafikera mellan Åva- och Osnäs-färjhamn i enlighet med villkoren i detta avtal och de av Beställaren fastställda turlistorna. All annan trafik med fartyget under avtalstiden är förbjuden. Beställaren kan dock flytta fartyget till annan linje.

### **1.2.6.12. Nödtransporter och försörjningsberedskap**

Entreprenören har en skyldighet att köra enskilda nödtransporter samt utföra transport i samband med försörjningsberedskap. Vid sådana situationer erhåller Entreprenören full kompensation för alla redovisade merkostnader med anledning av transporter. Eventuella nödtransporter får endast beställas av alarmcentralen.



### **1.2.6.13 Extra avgångar**

Beställaren och Entreprenören kan ingå ett särskilt avtal för extra avgångar som inte omfattas av turlistan och som inte utgör nödtransporter.

### **1.2.6.14. M/S Ådan ersätter M/S Skarven**

Under M/S Skarvens dockningar och översyner, ca 2 veckor per år, ska Entreprenören trafikera med M/S Ådan på Svinö-Degerbylinjen som har en avvikande turlista. Entreprenören får då betalt enligt detta avtal plus de påvisade tilläggskostnaderna för mera personal.

## **1.2.7. Tekniska krav och teknisk information**

### **1.2.7.1 Färjhamnarna i Åva och Osnäs**

Bifogat detta avtal finns ritningar på färjhamnarna samt färjfästena i Åva och Osnäs samt Svinö och Degerby (Bilaga 7).

Under avtalstiden ansvarar Entreprenören för alla skador som uppstår på färjhamnarna samt färjfästena i Åva och Osnäs (bortsett från normalt slitage). Alla skador ska meddelas Beställaren genast då skador uppstår på färjfästen så att en öppen dialog om färjfästens skick kan föras.

Före överlämnandet av färjan till Beställaren ska en (1) representant utsedd av Beställaren och en (1) representant utsedd av Entreprenören tillsammans undersöka färjhamnarna samt färjfästena på linjen. De två utsedda representanterna ska sedan tillsammans skriftligen avtala om färjhamnarnas samt färjfästernas skick. Beställaren och Entreprenören ansvarar för sina egna kostnader med anledning av undersökningen.

Före återlämnandet av färjan till Beställaren ska en (1) representant utsedd av Beställaren och en (1) representant utsedd av Entreprenören tillsammans undersöka färjhamnarna samt färjfästena på linjen. De två utsedda representanterna ska sedan tillsammans skriftligen avtala om färjhamnarnas samt färjfästernas skick. Beställaren ska vid denna undersökning skriftligen anmärka på eventuella skador på färjhamnarna och färjfästena som Entreprenören ska åtgärda före återlämnandet av fartyget. Beställaren och Entreprenören ansvarar för sina egna kostnader med anledning av undersökningen.

### **1.2.7.2 Krav på utrustning ombord på fartyget**

Entreprenören ansvarar för att fartyget är utrustade med en GSM-telefon för att ta emot beställningar samt datorer med programmen Excel och Word. Entreprenören tar under avtalstiden över kostnadsansvaret för mobiltelefonabonnemangen kopplade till fartyget.

### **1.2.7.3 Krav på skyltar**

Entreprenören ska tillse att fartyget har tydliga och synliga skyltar på svenska som informerar passagerarna om att alla eventuella krav på ersättning hänförliga till trafiken riktas mot Entreprenören i egenskap av redare.

## **1.2.8. Hamnavgifter, miljöledning, avfallshantering och kostnader för el m.m.**



Beställaren uppbär ingen hamnavgift för färjhamnarna på linjen. Entreprenören har även en avgiftsfri tillgång till el vid färjhamnarna. Entreprenören ska planera sitt arbete enligt hållbarhetsprinciper och minimera totala energiåtgången. Entreprenören bekostar och ansvarar själv för all avfallshantering hänförlig till entreprenaden samt för införskaflande/tömning av det vatten som behövs för att utföra entreprenaden. Entreprenören ansvarar för och bekostar även spillolje- och bilsvattenhanteringen i enlighet med Entreprenörens miljöpolicy.

Entreprenören ska senast tre (3) månader efter trafikstart ha ett av ackrediterad instans certifierat miljöledningssystem enligt ISO 14001 eller motsvarande för färjan.

### **1.2.9. Behövliga tillstånd**

Entreprenören ska under avtalstiden inneha erforderliga tillstånd som behövs för att utföra entreprenaden.

Entreprenören ska under avtalstiden inneha en rätt att bedriva näring i landskapet Åland.

Entreprenören ska under avtalstiden vara införd i förskottsuppbörsregistret och arbetsgivarregistret enligt lagen om förskottsuppbörd (FFS 1118/1996) samt i registret över mervärdesskattskyldiga enligt mervärdesskattelagen (FFS 1501/1993) eller motsvarande i ett annat land.

### **1.2.10 Försäkringar**

Entreprenören ansvarar i egenskap av redare enligt sjölagen (FFS 674/1994) för alla eventuella krav på ersättning med anledning av trafiken. Entreprenören ska under avtalstiden bekosta och inneha en ansvarsförsäkring för färjans last och passagerare (s.k. P & I – försäkring).

Beställaren har en Kasko-försäkring för M/S Ådan med en självrisk om femtiotusen (50 000) euro.

Beställaren och Entreprenören ska skriva in varandra som medförsäkrade i respektives försäkringar.

### **1.2.11 Entreprenörens personal**

Entreprenören handhar som arbetsgivare den personal som används vid utförandet av entreprenaden. Entreprenören ska vid utförande av entreprenaden följa tillämpliga arbetsrättsliga bestämmelser.

Entreprenörens personal ska inneha behövliga tillstånd och intyg samt en tillräcklig utbildning och behörighet för att sköta de uppgifter som hör till entreprenaden.

Entreprenörens personal ska vara enhetligt klädd och försedda med Entreprenörens logotyp, så att passagerare klart uppfattar att Beställaren inte ansvarar för personalen.

Entreprenören ska på kontoret ha minst en person för att ansvara för det löpande underhållet, underhållet och reparationer. Personen ska ha övermaskinmästarbrev eller maskinmästarbrev med minst 5 års sjötjänstgöring.

Entreprenören och Entreprenörens personal ska alltid iaktta god passagerarservice och följa Beställarens policy för kundservice (Bilaga 8). Eventuella klagomål från Beställaren och passagerare ska omgående åtgärdas.

Entreprenören uppmärksammas på att det på ombordarbete inte är möjligt att tillämpa lagstiftning samt kollektivavtal som gäller landbaserade arbetsförhållanden.

#### **1.2.11.1 Överlåtelse av rörelse**

Entreprenören ska beakta sina skyldigheter, enligt 1 kap. 10 § i lagen om sjöarbetsavtal (FFS 756/2011), vilken är uppdaterad (FFS 390/2017), gentemot befintlig personal. Enligt dessa bestämmelser skall en förvärvare i samband med en överlåtelse av rörelse fråga befintliga arbetstagare om de vill övergå i anställning till förvärvaren. Entreprenörens ska dokumentera proceduren.

#### **1.2.12 Möten under avtalet**

Under avtalstiden hålls regelbundna möten för avtalsuppföljning.

Entreprenören ska delta på möten med personal som är nominerad för kontakt i avtalsfrågor samt har behörighet att fatta beslut gällande entreprenörens åtaganden.

Plats för möten är Mariehamn eller ombord på fartyget om inte annat besluts om.

#### **1.2.13 Beställarens granskning**

Beställaren har rätt att granska entreprenörens arbete.

### **1.3 Ändring av turlistan**

Åva-Osnäs:

Beställaren förbehåller sig rätten att vid behov under avtalstiden ändra turlistan för färjetrafiken på linjen mellan Åva-färjhamn och Osnäs-färjhamn. Beställaren förbehåller sig även rätten att flytta fartyget till en annan linje i Ålands landskapsregerings skärgårdstrafik. Trafiken enligt turlistan kommer dock aldrig att börja tidigare än kl. 06.30 eller avslutas senare än kl. 22.30. Begränsningen gäller dock inte vid nödtransporter och avtalade extra avgångar eller som ersättande fartyg för M/S Skarven på Svinö-Degerbylinjen.

Entreprenören har inte rätt till någon extra ersättning vid en ändring av turlistan.

## **2 Avtalshandlingar**

För detta avtal gäller handlingar enligt nedan. Handlingarna kompletterar varandra. Förekommer i handlingarna mot varandra stridande uppgifter eller föreskrifter, gäller de inbördes i nedan angiven ordning, om inte omständigheterna uppenbarligen föranleder annat:

1. Tillägg till detta avtal
2. Detta avtal
3. Frågor och svar under anbudstiden

## **3 Organisation**

### **3.1 Entreprenörens organisation**

Entreprenören ska kontinuerligt redovisa för hur sin organisation ser ut och vilka personernas ansvarsområden är.

### **3.2 Underentreprenör**

Entreprenören svarar för underentreprenörens arbete i alla led som för sitt eget. Underentreprenör som Entreprenören behöver anlita för utförande av sitt uppdrag ska skriftligen godkännas av Beställaren. Vid underlåtenhet att inhämta sådant medgivande föreligger rätt till vite samt hävning av avtalet.

Entreprenören ska kontrollera att underentreprenör fullgör sina skyldigheter enligt lag och avtal, till exempel avseende momsregistrering, inbetalning av socialförsäkringsavgifter och skatter. Kontrollen ska utföras årligen. Beställaren förbehåller sig rätten att ta del av Entreprenörens avtal med eventuella underentreprenörer.

## **4 Sekretess**

Bägge parter förbinder sig att hemlighålla konfidentiellt material och konfidentiell information som de med anledning av detta avtal erhåller från varandra. Som konfidentiellt material och konfidentiell information avses både muntliga och skriftliga uppgifter som enligt lag är sekretessbelagda. Det betraktas inte som sekretessbrott om uppgifter lämnas ut till myndigheter eller andra organ på grundval av förpliktande myndighetsbestämmelser.

Bägge parter ska tillse att personer inom parternas organisationer och eventuella externa konsulter som erhåller tillgång till konfidentiell information är medvetna om att den konfidentiella informationen är sekretessbelagd. Bägge parter ska även tillse att dessa personer följer sekretessbestämmelserna i detta avtal såsom om de vore parter till avtalet.

Entreprenören får inte använda detta avtal eller Beställarens namn i marknadsföring. Entreprenören får dock utnyttja detta avtal som referens vid inlämnande av anbud till andra upphandlande enheter.

Enligt lagstiftningen om offentliga handlingar är uppdragssumman och uppdragshandlingarna offentliga efter att uppdragsavtalet har ingåtts.

## **5 Debiteringsgrunder**

### **5.1 Ersättning**

Den fasta ersättningen per kalendermånad, exklusive mervärdesskatt, är:

Avtalstid	27	30	31	34	antal tur/retur
-----------	----	----	----	----	-----------------

per vecka

8.5.2023 – 31.3.2024 =      xxxxx    xxxxx    xxxxx    xxxxx      euro per  
kalendermånad. För maj 2023 räknas månadsersättningen enligt formeln:  
månadsersättning/31\*(31-7)

Beställaren kan även välja 28, 29, 32 eller 33 antal tur/returer per vecka och då räknas ersättningen linjärt mellan närmast prissatta antal veckoturer. T.ex. om Entreprenören prissatt 27 veckoturer till 95000 euro och 30 veckoturer till 100 000 euro och Beställaren vill ha 29 veckoturer blir priset 98 333,33 euro.

Ersättningen indexjusteras första gången i april 2024 och sedan årligen efter trafikårets slut enligt förtjänstnivåindex som publiceras på statistikcentralens hemsida [www.stat.fi](http://www.stat.fi). och enligt beräknas enligt formeln

$$ME_n = ME_{\text{anbud}} \times (F_n/F_{n-1})$$

Där

$ME_n$  = Månadsersättning år n

$ME_{\text{anbud}}$  = Månadsersättning i anbudet

$F_{n-1}$  = Statistikcentralens förtjänstnivåindex 2015=100, näringsgrenindelning 49-51  
Transport, alla löntagare totalt, år 2022 andra kvartalets index

$F_n$  = Statistikcentralens förtjänstnivåindex 2015=100, näringsgrenindelning 49-51  
Transport, alla löntagare totalt, år n första kvartalets index

Då detta dokument skrivs har  $F_{n-1}$  värdet 111,6 på [www.stat.fi](http://www.stat.fi) med en asterisk att det är preliminärt tal.

Enligt 58§ mervärdesskattelagen (FFS 1501/1993) är tjänsten som detta avtal avser ej mervärdesskattepliktig.

## 5.2. Bränslebonus

Efter varje kalendermånad räknas entreprenörens eventuella bränslebonus enligt punkt 1.2.6.10. och den faktureras med följande månads månadsersättning.

## 5.3 Särskilda ersättningar

Inga särskilda ersättningar debiteras. Entreprenören har ej rätt att ta ut någon faktureringsavgift.

## 5.4 Kostnadsfördelning

Tredje parts leverantörer ska instrueras i god tid så att fakturorna hamnar rätt från början. Detta för att undvika vidarefakturering mellan parterna.

## 5.5 Avdrag från ersättning

Vid en inställd avgång eller en avgång som försenas med över femton (15) minuter kan Beställaren göra ett avdrag om femhundra (500) euro på den fasta ersättningen per kalendermånad.

Vid oförutsedda haverier – som inte beror på Entreprenörens försumlighet, bristande löpande underhåll eller Entreprenörens underlåtenhet att meddela Beställaren om behovet av reparationer på fartyget – görs inget avdrag på den fasta ersättningen per kalendermånad på grund av inställda eller försenade avgångar.

Avdrag görs inte p.g.a. förseningar orsakade av tredje part eller väder eller förseningar förorsakade av passagerares intresse för att ha en smidig trafik.

### **5.6 Avtalsvite**

För varje påbörjat dygn som Entreprenören inte trafikerar enligt detta avtal har Beställaren rätt till ett avtalsvite motsvarande en tjugondel (1/20) av månadsersättningen nämnd i punkt 5.1. Avtalsvite får tas ut för högst femton (15) dagar. Rätten till avtalsvite gäller utöver Beställarens rätt till avdrag från ersättningen per kalendermånad enligt punkt 5.4.

Beställaren har rätt att erhålla ett avtalsvite om femhundra (500) euro för varje enskilt fall som Entreprenören inte fullgör sina förpliktelser enligt detta avtal på grund av skäl som beror på Entreprenören.

Beställaren har rätt att i första hand dra av eventuella avtalsviten från månadsersättningen nämnd i punkt 5.1.

## **6 Betalningar**

### **6.1 Betalningsvillkor**

Betalning till Entreprenören sker i följande månad mot faktura senast den 25:e varje kalendermånad, under förutsättning att fakturan varit Beställaren till handa senast tjugo (20) dagar före förfallodagen. En förutsättning för att fakturan ska kunna betalas är att fakturan är korrekt.

Varken fakturerings- eller expeditionskostnader får förekomma.

Dröjsmålsränta erläggs enligt vad som stadgas i räntelagen (FFS 340/2002). Om fakturan är ofullständig eller felaktig så får dröjsmålsränta inte debiteras.

### **6.2 Faktureringsvillkor**

Fakturan ska ställas ut till:

Ålands landskapsregering  
Infrastrukturavdelningen  
Flöde: Upphandling frigående  
PB 2050

AX-22111 MARIEHAMN  
Åland

På fakturan ska det tydligt stå vilken månad som faktureras samt namnet på avtalet "Färjetrafik Åva-Osnäs ÅLR 2022/XXXX".

Om den 25:e infaller en helgdag, gäller närmast följande vardag.

I första hand ska e-faktura användas.  
E-faktura (enbart i Finvoice-standard):

E-faktura adress: FI8720323800001432  
Operatör: Nordea  
Förmedlarens kod: NDEAFIHH

PDF-fakturor kan sändas till:  
Adress: faktura@regeringen.ax.

Fakturan ska uppfylla de krav på fakturainnehåll som ställs i mervärdesskattelagen (FFS 1501/1993), 209b§.

### **6.3 Ålands särställning avseende hantering av mervärdesskatt**

Åland har en särställning inom EU och betraktas som tredje land i skattehänseende. Åland hör inte till EU:s mervärdesskatte- eller punktskatteområde. Däremot hör Åland tillsammans med Finland till EU:s tullunion. Ålands särställning utanför EU:s skatteområde innebär att en skattegräns uppstår mellan Åland och EU. Detta innebär i praktiken att varutrafiken befrias från avsändarområdets skatter och därefter uppbärs destinationsområdets skatter och avgifter.

### **6.4 Reklamationsrätt**

Betalning av faktura innebär inte att Beställaren avstått från rätten att påtala fel eller brister i produktens/tjänstens utförande.

### **6.5 Rätt att hålla inne betalningar**

Ifall Entreprenören – trots ett skriftligt meddelande från Beställaren – inte fullgör sina förpliktelser enligt detta avtal, får Beställaren hålla inne betalningen till Entreprenören. Rätten att hålla inne betalning gäller endast vid skäl som beror på Entreprenören och fram till dess Entreprenören fullgjort sina förpliktelser enligt detta avtal.

## **7 Säkerheter**

För att säkerställa att Entreprenören trafikerar i enlighet med villkoren i detta avtal och ansvarar för eventuella skador som kan uppstå vid utförandet av entreprenaden, ska Entreprenören ställa en säkerhet om hundra åttiotusen (180 000) euro till Beställaren. Säkerheten ska även kunna användas för obetalda räkningar som uppstått från

Entreprenörens köp från Ålands landskapsregerings Verkstads- och lagerenhet. Den av Entreprenören ställda säkerheten ska vara i kraft tre (3) månader efter det att detta avtal slutat att gälla. Ifall Beställaren utnyttjar optionen att förlänga avtalstiden bekostar Entreprenören en förlängning av säkerheten.

Som säkerhet godtas i första hand en bankinsättning i Beställarens namn eller en proprieborgen i ett solvent penninginstitut eller en solvent försäkringsanstalt.

## **8 Särskilda bestämmelser**

Entreprenören ansvarar för att erforderliga tillstånd för genomförande av uppdraget införskaffas.

Entreprenören ska senast när upphandlingsavtalet ingås inneha en rätt att bedriva näring i landskapet Åland, se 4 § i landskapslag (1996:47) om rätt att utöva näring.

Entreprenören ska ha en sådan ekonomisk och finansiell situation att denne klarar av att fullgöra uppdraget och etablera ett långvarigt leverantörsförhållande med den upphandlande enheten.

Entreprenören ska uppfylla lagen om Beställarens utredningsskyldighet och ansvar vid anlitanande av utomstående arbetskraft (FFS 1322/2006).

Entreprenören ska innan avtalet tecknas visa att de är registrerade i tillämpliga företagsregister genom att:

1. överlämna en utredning som visar huruvida Entreprenören är införd i förskottsuppbördsregistret och arbetsgivarregistret samt i registret över mervärdesskattskyldiga eller motsvarande från annat land samt
2. överlämna ett handelsregisterutdrag eller motsvarande från annat land.

Entreprenören ska innan avtalets tecknande styrka att denne har betalt sina skatter och socialförsäkringsavgifter, eller ha en uppgjord betalningsplan angående obetalda sådan, genom att:

3. överlämna ett intyg över betalda skatter från skattemyndigheten i Entreprenörens registrerade hemort eller ett intyg över skatteskuld eller en utredning om att en betalningsplan angående skatteskulden har gjorts upp samt
4. överlämna ett intyg över tecknande av pensionsförsäkringar samt över betalning av pensionsförsäkringsavgifter eller en utredning om att betalningsplan har gjorts upp.

Entreprenören ska innan avtalet undertecknas intyga att den följer tillämpliga arbetsrättsliga bestämmelser genom att:

5. överlämna en utredning om vilket kollektivavtal som ska tillämpas på arbetet eller om de centrala anställningsvillkoren för personalen.

Entreprenören ska innan avtalet undertecknas intyga att den uppfyller kraven på arbetsplatshälsövård genom att:

6. överlämna ett intyg att ett avtal om arbetsplatshälsövård för företagets personal finns. I intyget ska tydligt framgå vilket företag som tillhandahåller arbetsplatshälsövården samt referensperson.

För utländska företag ska motsvarande ovanstående (3-6) uppgifter bevisas.

Intyg 3 och 4 ska dessutom lämnas årligen.

Samtliga intyg och utredningar ovan ska inte vara äldre än 3 månader.

## 9 Uppsägning av avtalet

Bägge parter har rätt att säga upp detta avtal med omedelbar verkan, ifall den andra parten på ett väsentligt sätt har brutit mot sina förpliktelser eller det är uppenbart att ett väsentligt avtalsbrott kommer att inträffa. Om avtalsbrottet kan rättas till, får en part säga upp avtalet endast när brottet är återkommande eller när den part som gjort sig skyldig till avtalsbrottet inte rättat till brottet inom avtalad tid eller skälig tid efter det att den andra parten meddelat avtalsbrottet skriftligen. Som väsentligt avtalsbrott avses bland annat att Entreprenören inte trafikerar enligt detta avtal under en tidsperiod överstigande femton (15) dagar. Som väsentligt avtalsbrott avses även om Beställaren eller Entreprenören, trots ett skriftligt meddelande, inte erlagt betalning för en klar och ostridig faktura senast sextio (60) dagar räknat från förfallodagen.

Beställaren har rätt att säga upp detta avtal med omedelbar verkan, ifall Entreprenören uppfyller någon av de utslutningsgrunder som finns uppräknade i 80 § och 81 § i lagen om offentlig upphandling (FFS 1397/2016), av en sanktion införd av Europeiska unionen (EU) eller Förenta nationerna (FN) eller av en finsk eller åländsk myndighets sanktion eller beslut om frysning av tillgångar, även om grunden skulle ha uppstått efter att avtalsförhållandet har inletts. Ifall avtalet sägs upp har Entreprenören rätt att få full betalning för tjänster utförda innan uppsägning. Entreprenören har däremot ingen rätt att erhålla någon annan ersättning med anledning av att avtalet upphör att gälla.

Beställaren har rätt att säga upp detta avtal med omedelbar verkan, om Entreprenörens ekonomiska eller andra omständigheter har förändrats så väsentligt att det är sannolikt att Entreprenören inte kommer att kunna fullgöra sina förpliktelser. Innan Beställaren säger upp avtalet är denne dock skyldig att underrätta Entreprenören om att avtalet kan komma att sägas upp ifall Entreprenören inte inom en skälig tid visar att denne kan fullfölja avtalet.

Beställaren har rätt att säga upp detta avtal med omedelbar verkan, om upphandlingsbeslutet upphävs av domstol. Entreprenören har i så fall ingen rätt att erhålla någon ersättning med anledning av att avtalet upphör att gälla.



Vid en totalförlust av M/S Ådan eller ifall fartyget blir obrukbart, har Beställaren rätt att säga upp detta avtal med omedelbar verkan. Entreprenören har i så fall ingen rätt att erhålla någon ersättning med anledning av att avtalet upphör att gälla.

I och med att landskapet Åland är enspråkigt svenskt ska Entreprenören och Entreprenörens personal som utföra alla de tjänster (inklusive kundservicepolicyn) som omfattas av denna anbudsförfrågan på svenska. För att avgöra om ett väsentligt avtalsbrott föreligger har Beställaren rätt att kräva intyg av vilket framgår att Entreprenören eller dess anställda som utför tjänsten uppfyller minst nivå B1 i svenska enligt den europeiska referensramen CEFR (eller motsvarande). Alla anvisningar, skyltning om säkerhetsutrustning samt övrig information till passagerarna ombord på färjan ska finnas och kunna ges på svenska. Brytande av ovanstående språkkrav är ett väsentligt avtalsbrott som ger Beställaren rätt till förtida uppsägning av avtalet. Ifall avtalet sägs upp har Entreprenören rätt att få full betalning för tjänster utförda innan uppsägning. Entreprenören har däremot ingen rätt att erhålla någon annan ersättning med anledning av att avtalet upphör att gälla.

## 10 Överföring

Ingendera part har rätt att överlåta detta avtal eller de rättigheter eller förpliktelser som baserar sig på detta avtal utan den andra partens på förhand givna skriftliga samtycke.

## 11 Avgörande av meningsskiljaktigheter

På detta avtal tillämpas finsk lagstiftning samt åländsk lag till de delar landskapet Åland har egen lagstiftningsbehörighet.

Tvister om giltigheten, tolkningen och tillämpningen av detta avtal samt om extra arbeten och kostnader för dem ska, om parterna inte på egen hand kan förlikas, liksom angelägenheter som gäller tvister om indrivningen av tillgodohavanden till följd av avtalet, föras till Ålands tingsrätt för avgörande. Om parterna enas om det kan ärendet även avgöras genom skiljemannaförfarande.

## 12 Force majeure

Bägge parter äger åberopa underlåtenhet att fullgöra avtalet, om dess fullgörande förhindras eller väsentligen försvåras till följd av omständigheter utanför parts kontroll såsom krig, mobilisering, politiska oroligheter, eldsvåda, naturhändelse, extrema väderförhållanden eller arbetskonflikter. För att ha rätt att åberopa en sådan omständighet ska en part omgående skriftligen meddela den andra parten och inom sju (7) dagar förse den andre parten med en skriftlig utredning om hur omständigheten påverkar fullgörandet av förpliktelser enligt detta avtal.

Medför omständighet som avses ovan att detta avtal ej skäligen kan fullgöras, äger vardera parten skriftligen med omedelbar verkan säga upp avtalet utan särskild ersättning till den del avtalets fullgörande på ovannämnda grund förhindrats. Beställaren har även, så länge en åberopad omständighet råder, rätt att anlita någon annan Entreprenör ifall detta är nödvändigt och möjligt.

### 13 Biståndsskyldighet vid byte av entreprenör

När Entreprenören byts ut är denne skyldig att bistå Beställaren med att överföra förpliktelserna i detta avtal till den nya Entreprenören. Entreprenören har rätt att erhålla ersättning för de merkostnader Entreprenören kan visa har samband med ett byte av Entreprenör.

Biståndsskyldigheten börjar redan innan detta avtal slutat att gälla, när det har sagts upp i förtid eller när Beställaren meddelat att denne kommer att starta en ny upphandling av de tjänster som omfattas av entreprenaden. Biståndsskyldigheten fortgår högst sex (6) månader efter det att detta avtal slutat att gälla.

### 14 Datum och underskrift

Detta avtal har upprättats i två likalydande original, ett för vardera parten.

Mariehamn den \_\_\_ / \_\_\_ 2022

För Ålands landskapsregering

För Entreprenörens namn Ab

\_\_\_\_\_  
Xxxxx Xxxxxxx Minister

\_\_\_\_\_  
xxxxx xxxxxxxxx VD

\_\_\_\_\_  
Xxxx Xxxxxxxx Upphandlare

#### Bilagor

- Bilaga 1. Turlista och ruttkarta över färjelinjen Åva-Osnäs
- Bilaga 2. Mall för redovisningen av körda turer, antalet passagerare, fordon/fordonstyper och antalet efterlämnade fordon
- Bilaga 3. Beställarens checklista vid trafikstörning
- Bilaga 4. Mall för maskinrapport
- Bilaga 5. GA Plan för M/S Ådan
- Bilaga 6. Beställarens beslut om avgifter och bokningsregler
- Bilaga 7. Ritningar och beskrivningar på färjhamnarna och färjfästen i Åva och Osnäs samt Svinö och Degerby
- Bilaga 8. Policy för kundservice

05 Planerad turlista ÅLR 2022/6492

Norra linjen 16.1-30.4.2023 & 4.10.2023-14.1.2024		
Osnäs (Gustavs) - Åva (Brändö)		
Veckodag	Osnäs	Åva
Måndag	10:15 <sup>B)</sup>	10:55 <sup>E)</sup>
	13:35	14:15 <sup>A)</sup>
	16:35	17:15 <sup>E)</sup>
	19:40	20:20 <sup>A)</sup>
Tisdag	06:45	07:25 <sup>A)</sup>
	11:05	11:50 <sup>E)</sup>
	13:35	14:15 <sup>A)</sup>
	19:40	20:20 <sup>A)</sup>
Onsdag	06:45	07:25 <sup>A)</sup>
	11:05	11:50 <sup>E)</sup>
	13:35	14:15 <sup>A)</sup>
	16:35	17:15 <sup>E)</sup>
Torsdag	06:45	07:25 <sup>A)</sup>
	13:35	14:15 <sup>A)</sup>
	16:35	17:15 <sup>E)</sup>
	19:40	20:20 <sup>A)</sup>
Fredag	06:45	07:25 <sup>A)</sup>
	13:35	14:15 <sup>A)</sup>
	15:55	16:35 <sup>E)</sup>
	19:40	20:20 <sup>A)</sup>
Lördag	06:45	07:25 <sup>A)</sup>
	12:45	13:25 <sup>A)</sup>
	15:55	16:35 <sup>E)</sup>
	18:35	19:20 <sup>A)</sup>
Söndag	11:05	11:45 <sup>A)</sup>
	14:35	15:20 <sup>E)</sup>
	16:35	17:20 <sup>A)</sup>
	19:05	19:50 <sup>E)</sup>
	21:05	21:45 <sup>E)</sup>

Norra linjen 16.1-30.4.2023 & 4.10.2023-14.1.2024		
Åva (Brändö) - Osnäs (Gustavs)		
Veckodag	Åva	Osnäs
Måndag	07:10	07:50
	12:30 <sup>A)</sup>	13:15
	15:05 <sup>E)</sup>	15:45
	17:35 <sup>E B)</sup>	18:15
	21:20 <sup>A)</sup>	22:00
Tisdag	08:30 <sup>A)</sup>	09:10
	12:30	13:15
	15:05 <sup>A)</sup>	15:45
	21:20 <sup>A)</sup>	22:00
Onsdag	08:30 <sup>A)</sup>	09:10
	12:30	13:15
	15:05 <sup>A)</sup>	15:45
	17:30 <sup>E)</sup>	18:15
	21:20 <sup>A)</sup>	22:00
Torsdag	08:30 <sup>A)</sup>	09:10
	15:05 <sup>A)</sup>	15:45
	17:30 <sup>E)</sup>	18:15
	21:20 <sup>A)</sup>	22:00
Fredag	08:30 <sup>A)</sup>	09:10
	15:05 <sup>A)</sup>	15:45
	17:30 <sup>E)</sup>	18:15
	20:30 <sup>E)</sup>	21:15
Lördag	08:30 <sup>A)</sup>	09:10
	14:45 <sup>A)</sup>	15:30
	17:30 <sup>E)</sup>	18:15
Söndag	10:15	10:55
	12:30 <sup>A)</sup>	13:15
	15:40 <sup>E)</sup>	16:20
	18:10 <sup>A)</sup>	18:50
	20:05 <sup>E)</sup>	20:45

Norra linjen 1.5-8.6 & 16.8-3.10 2023		
Osnäs (Gustavs) - Åva (Brändö)		
Veckodag	Osnäs	Åva
Måndag	10:15 <sup>B)</sup>	11:00 <sup>E)</sup>
	13:35	14:15 <sup>A)</sup>
	16:35	17:15 <sup>E)</sup>
	19:40	20:20 <sup>A)</sup>
Tisdag	06:45	07:25 <sup>A)</sup>
	11:05	11:50 <sup>E)</sup>
	13:35	14:15 <sup>A)</sup>
	16:35	17:15 <sup>E)</sup>
	19:40	20:20 <sup>A)</sup>
Onsdag	06:45	07:25 <sup>A)</sup>
	11:05	11:50 <sup>E)</sup>
	13:35	14:15 <sup>A)</sup>
	16:35 <sup>1)</sup>	17:15 <sup>E)</sup>
	19:40	20:20 <sup>A)</sup>
Torsdag	06:45	07:25 <sup>A)</sup>
	13:35	14:15 <sup>A)</sup>
	16:35	17:15 <sup>E)</sup>
	19:40	20:20 <sup>A)</sup>
Fredag	06:45	07:25 <sup>A)</sup>
	11:05	11:50 <sup>E)</sup>
	13:35	14:15 <sup>A)</sup>
	15:55	16:35 <sup>E)</sup>
	19:40	20:20 <sup>A)</sup>
Lördag	06:45	07:25 <sup>A)</sup>
	12:45	13:25 <sup>A)</sup>
	15:55	16:35 <sup>E)</sup>
	18:35	19:20 <sup>A)</sup>
Söndag	11:05	11:45 <sup>A)</sup>
	14:35	15:20 <sup>E)</sup>
	16:35	17:20 <sup>A)</sup>
	19:05	19:50 <sup>E)</sup>
	21:05	21:45 <sup>E)</sup>

Norra linjen 1.5-8.6 & 16.8-3.10 2023		
Åva (Brändö) - Osnäs (Gustavs)		
Veckodag	Åva	Osnäs
Måndag	07:10	07:50
	12:30 <sup>A)</sup>	13:15
	15:05 <sup>E)</sup>	15:45
	17:30 <sup>E B)</sup>	18:15
	21:20 <sup>A)</sup>	22:00
Tisdag	08:30 <sup>A)</sup>	09:10
	12:30	13:15
	15:05 <sup>A)</sup>	15:45
	17:30 <sup>E)</sup>	18:15
	21:20 <sup>A)</sup>	22:00
Onsdag	08:30 <sup>A)</sup>	09:10
	12:30	13:15
	15:05 <sup>A)</sup>	15:45
	17:30 <sup>E)</sup>	18:15
	21:20 <sup>A)</sup>	22:00
Torsdag	08:30 <sup>A)</sup>	09:10
	15:05 <sup>A)</sup>	15:45
	17:30 <sup>E)</sup>	18:15
	21:20 <sup>A)</sup>	22:00
Fredag	08:30 <sup>A)</sup>	09:10
	12:30	13:15
	15:05 <sup>A)</sup>	15:45
	17:30 <sup>E)</sup>	18:15
	20:30 <sup>E)</sup>	21:15
Lördag	08:30 <sup>A)</sup>	09:10
	14:45 <sup>A)</sup>	15:30
	17:30 <sup>E)</sup>	18:15
Söndag	10:15	10:55
	12:30 <sup>A)</sup>	13:15
	15:40 <sup>E)</sup>	16:20
	18:10 <sup>A)</sup>	18:50
	20:05 <sup>E)</sup>	20:45

Norra linjen 9.6-15.8.2023		
Osnäs (Gustavs) - Åva (Brändö)		
Veckodag	Osnäs	Åva
Måndag	10:15 <sup>B)</sup>	10:55 <sup>E)</sup>
	13:35	14:15 <sup>A)</sup>
	15:55	16:35 <sup>E)</sup>
	19:40	20:20 <sup>A)</sup>
Tisdag	06:45	07:25 <sup>A)</sup>
	11:05	11:50 <sup>E)</sup>
	13:35	14:15 <sup>A)</sup>
	16:35	17:15 <sup>E)</sup>
	19:40	20:20 <sup>A)</sup>
Onsdag	06:45	07:25 <sup>A)</sup>
	11:05	11:50 <sup>E)</sup>
	13:35	14:15 <sup>A)</sup>
	16:35	17:15 <sup>E)</sup>
	19:40	20:20 <sup>A)</sup>
Torsdag	06:45	07:25 <sup>A)</sup>
	11:05	11:50 <sup>E)</sup>
	13:35	14:15 <sup>A)</sup>
	15:55	16:35 <sup>E)</sup>
	19:40	20:20 <sup>A)</sup>
Fredag	06:45	07:25 <sup>A)</sup>
	09:15 <sup>c)</sup>	09:55
	13:35	14:15 <sup>A)</sup>
	15:55	16:35 <sup>E)</sup>
	19:40	20:20 <sup>A)</sup>
Lördag	07:05	07:50 <sup>A)</sup>
	12:45	13:25 <sup>A)</sup>
	15:55	16:35 <sup>E)</sup>
	18:35	19:20 <sup>A)</sup>
Söndag	07:05	07:50 <sup>A)</sup>
	09:55	10:35 <sup>E)</sup>
	12:45	13:25 <sup>A)</sup>
	15:30	16:10
	18:35	19:20 <sup>A)</sup>
	21:40	22:20 <sup>E)</sup>

Norra linjen 9.6-15.8.2023		
Åva (Brändö) - Osnäs (Gustavs)		
Veckodag	Åva	Osnäs
Måndag	08:30 <sup>A)</sup>	09:10
	12:30	13:15
	15:05 <sup>A)</sup>	15:45
	17:30 <sup>E B)</sup>	18:15
	21:30 <sup>A)</sup>	22:10
Tisdag	08:30 <sup>A)</sup>	09:10
	12:30	13:15
	15:05 <sup>A)</sup>	15:45
	17:30	18:15
	21:20 <sup>A)</sup>	22:00
Onsdag	08:30 <sup>A)</sup>	09:10
	12:30	13:15
	15:05 <sup>A)</sup>	15:45
	17:30 <sup>E)</sup>	18:15
	21:20 <sup>A)</sup>	22:00
Torsdag	08:30 <sup>A)</sup>	09:10
	12:30	13:15
	15:05 <sup>A)</sup>	15:45
	17:30 <sup>E)</sup>	18:15
	21:20 <sup>A)</sup>	22:00
Fredag	08:30 <sup>A)</sup>	09:10
	10:00 <sup>c)</sup>	10:40
	15:05 <sup>A)</sup>	15:45
	17:30 <sup>E)</sup>	18:15
	20:35 <sup>E)</sup>	21:15
Lördag	09:00 <sup>A)</sup>	09:45
	14:30 <sup>A)</sup>	15:10
	17:30 <sup>E)</sup>	18:10
	20:35 <sup>A)</sup>	21:15
Söndag	09:00 <sup>A)</sup>	09:40
	11:10 <sup>E)</sup>	11:55
	14:30 <sup>A)</sup>	15:10
	16:30 <sup>E)</sup>	17:10
	20:30 <sup>A)</sup>	21:15

<sup>B)</sup> Bränsletransport till Brändö måndag kl. 10:15 från Osnäs. Retur från Brändö måndag kl. 17:30. Transport av farligt gods endast mot bokning senast onsdag kl. 12:00 hos Ålandstrafiken. Max 20 passagerare medtas på bränsletur.  
<sup>A)</sup> Kombinerar med m/s Alfågeln i Torsholma.  
<sup>E)</sup> Kombinerar med m/s Ejdern i Torsholma. Bilväg mellan Åva och Torsholma ca 20 km. Fordon ska vara klara att köra ombord senast 10 minuter före annonserad avgångstid i starthamn.

<sup>B)</sup> Bränsletransport till Brändö måndag kl. 10:15 från Osnäs. Retur från Brändö måndag kl. 17:30. Transport av farligt gods endast mot bokning senast onsdag kl. 12:00 hos Ålandstrafiken. Max 20 passagerare medtas på bränsletur.  
<sup>A)</sup> Kombinerar med m/s Alfågeln i Torsholma.  
<sup>E)</sup> Kombinerar med m/s Ejdern i Torsholma. Bilväg mellan Åva och Torsholma ca 20 km. Fordon ska vara klara att köra ombord senast 10 minuter före annonserad avgångstid.

<sup>B)</sup> Bränsletransport till Brändö måndag kl. 10:15 från Osnäs. Retur från Brändö måndag kl. 17:35. Transport av farligt gods endast mot bokning senast onsdag kl. 12:00 hos Ålandstrafiken. Max 20 passagerare medtas på bränsletur.  
<sup>A)</sup> Kombinerar med m/s Alfågeln i Torsholma.  
<sup>E)</sup> Kombinerar med m/s Ejdern i Torsholma. Bilväg mellan Åva och Torsholma ca 20 km. Fordon ska vara klara att köra ombord senast 10 minuter före annonserad avgångstid.

**Helger etc:**

- 1.1 Lördagstrafik som startar med avg. 12:45 från Osnäs och avslutas med avg. 17:30 från Åva.
- 2.1 Söndagsstrafik med start 11:05 från Osnäs.
- 15.4 Fredagstrafik som startar med avg. 13:35 från Osnäs och avslutas med avg. 17:30 från Åva.
- 16.4 Lördagstrafik som avslutas med avg. 17:30 från Åva
- 17.4 Söndagstrafik som startar med avg. kl. 11:05 från Osnäs och avslutas med avg. kl. 19:05 från Osnäs.
- 18.4 Söndagstrafik
- 19.4 Tisdagstrafik som startar med avg. kl. 08:30 från Åva.
- 24.12 Lördagstrafik som avslutas med avgången 17:30 från Åva.
- 25.12 Söndagstrafik som inleds med start kl. 11:05 från Osnäs och avslutas med avgången 18:10 från Åva.
- 26.12 Måndagstrafik som inleds med start kl 10:15 från Osnäs.
- 31.12 Lördagstrafik som avslutas med avgången 17:30 från Åva.
- 1.1 Söndagstrafik som startar med avg. kl. 11:05 från Osnäs

**Helger etc:**

- 24.6 Fredagstrafik som avslutas med avg. 19:40 från Osnäs
- 25.6 Lördagstrafik med start kl. 09:00 från Åva.

# Bilaga 06 Redovisning av statistik ÅLR 2022/6495

## M/S Viggan Brändö-Osnäslinjen 2017

Månad	Pass	Personbil	Lastbil	Buss	Trailer	Bil-husv.	Husbil	Cykel	Mc	Övriga	Efterlämn	Fordon tot	Nyttolast	Pass	Fordon
Januari	2 463	1 100	263	0	2	2	5	0	0	7	0	1 379	2 651	17 %	25 %
Februari	2 072	945	123	0	4	2	8	0	0	25	0	1 107	6 077	-5 %	-3 %
Mars	2 461	1 172	141	0	13	1	15	2	0	22	0	1 366	2 239	-25 %	-11 %
April	4 388	1 734	179	3	57	4	25	0	5	65	0	2 072	3 265	23 %	16 %
Maj	6 512	2 076	204	41	86	16	42	119	38	55	18	2 677	3 951	-10 %	-8 %
Juni	8 215	2 541	176	31	39	17	111	421	153	83	0	3 572	4 203	-11 %	-3 %
Juli	13 810	3 812	161	30	60	58	275	1519	389	35	37	6 339	4 994	0 %	1 %
Augusti	9 413	2 600	209	53	83	14	133	638	189	48	0	3 967	5 923	-7 %	-4 %
September	4 973	2 032	239	10	124	7	43	24	22	33	6	2 534	5 289	-10 %	3 %
Oktober	4 186	1 723	228	7	65	2	24	0	1	45	3	2 095	4 769	4 %	3 %
November	2 939	1 929	365	0	28	2	9	0	0	28	0	2 361	4 063	-4 %	46 %
December	2 946	1 289	175	1	30	0	5	0	0	10	0	1 510	3 261	-7 %	-36 %
<b>S-a 2017</b>	<b>64 378</b>	<b>22 953</b>	<b>2 463</b>	<b>176</b>	<b>591</b>	<b>125</b>	<b>695</b>	<b>2 723</b>	<b>797</b>	<b>456</b>	<b>64</b>	<b>30 979</b>	<b>50 685</b>	<b>-4 %</b>	<b>-0 %</b>
<b>S-a 2016</b>	<b>67 212</b>	<b>23 403</b>	<b>2 426</b>	<b>276</b>	<b>104</b>	<b>76</b>	<b>657</b>	<b>2 741</b>	<b>915</b>	<b>478</b>	<b>49</b>	<b>31 076</b>	<b>50 467</b>		
<b>Differens</b>	<b>-2 834</b>	<b>-450</b>	<b>37</b>	<b>-100</b>	<b>487</b>	<b>49</b>	<b>38</b>	<b>-18</b>	<b>-118</b>	<b>-22</b>	<b>15</b>	<b>-97</b>	<b>218</b>		

Pass 17	Ford. 17	Pass 16	Ford. 16
365	276	2 098	1 103
-107	-33	2 179	1 140
-809	-164	3 270	1 530
813	282	3 575	1 790
-703	-239	7 215	2 916
-977	-128	9 192	3 700
33	45	13 777	6 294
-680	-176	10 093	4 143
-561	85	5 534	2 449
152	70	4 034	2 025
-126	744	3 065	1 617
-234	-859	3 180	2 369
<b>-2 834</b>	<b>-97</b>	<b>67 212</b>	<b>31 076</b>

## M/S Viggan Brändö-Osnäslinjen 2018

Månad	Pass	Personbil	Lastbil	Buss	Trailer	Bil-husv.	Husbil	Cykel	Mc	Övriga	Efterlämn	Fordon tot	Nyttolast	Pass	Fordon
Januari	2 430	1 087	210	1	21	0	10	0	0	15	0	1 344	3 664	-1 %	-3 %
Februari	2 103	957	174	1	20	1	8	0	0	23	0	1 184	3 185	1 %	7 %
Mars	1 836	935	107	1	20	2	6	0	0	9	0	1 080	1 867	-25 %	-21 %
April	2 910	1 255	167	1	45	1	13	4	1	48	0	1 535	2 918	-34 %	-26 %
Maj	6 169	2 133	243	33	75	3	43	152	32	75	0	2 789	5 205	-5 %	4 %
Juni	8 575	2 574	185	38	41	14	116	533	147	120	1	3 768	5 423	4 %	5 %
Juli	13 374	3 654	215	28	33	40	214	1578	328	75	16	6 165	5 506	-3 %	-3 %
Augusti	9 438	2 923	208	57	63	14	142	683	200	47	0	4 337	5 132	0 %	9 %
September	2 704	843	228	4	66	2	50	48	26	30	8	1 297	1 828	-46 %	-49 %
Oktober	4 081	1 796	257	2	29	6	130	2	0	46	0	2 268	4 728	-3 %	8 %
November	3 522	1 697	294	2	26	2	10	2	0	35	0	2 068	5 189	20 %	-12 %
December	2 816	1 312	184	1	0	0	2	0	0	0	0	1 499	3 186	-4 %	-1 %
<b>S-a 2018</b>	<b>59 958</b>	<b>21 166</b>	<b>2 472</b>	<b>169</b>	<b>439</b>	<b>85</b>	<b>744</b>	<b>3 002</b>	<b>734</b>	<b>523</b>	<b>25</b>	<b>29 334</b>	<b>47 831</b>	<b>-7 %</b>	<b>-5 %</b>
<b>S-a 2017</b>	<b>64 378</b>	<b>22 953</b>	<b>2 463</b>	<b>176</b>	<b>591</b>	<b>125</b>	<b>695</b>	<b>2 723</b>	<b>797</b>	<b>456</b>	<b>64</b>	<b>30 979</b>	<b>50 685</b>	<b>-4 %</b>	<b>0 %</b>
<b>Differens</b>	<b>-4 420</b>	<b>-1 787</b>	<b>9</b>	<b>-7</b>	<b>-152</b>	<b>-40</b>	<b>49</b>	<b>279</b>	<b>-63</b>	<b>67</b>	<b>-39</b>	<b>-1 645</b>	<b>-2 854</b>		

Pass 18	Ford. 18	Pass 17	Ford. 17
-33	-35	2 463	1 379
31	77	2 072	1 107
-625	-286	2 461	1 366
-1 478	-537	4 388	2 072
-343	112	6 512	2 677
360	196	8 215	3 572
-436	-174	13 810	6 339
25	370	9 413	3 967
-2 269	-1 237	4 973	2 534
-1 105	173	4 186	2 095
583	-230	2 939	2 361
-130	-11	2 946	1 510
<b>-4 420</b>	<b>-1 645</b>	<b>64 378</b>	<b>30 979</b>

## M/S Viggan Brändö-Osnäslinjen 2019

Månad	Pass	Personbil	Lastbil	Buss	Trailer	Bil-husv.	Husbil	Cykel	Mc	Övriga	Efterlämn	Fordon tot	Nyttolast	Pass	Fordon
Januari	2 348	1 092	236	0	9	0	9	0	0	26	9	1 381	3 199	-3 %	3 %
Februari	1 989	957	141	0	12	0	7	0	0	20	0	1 137	2 407	-5 %	-4 %
Mars	2 716	1 210	105	0	18	0	5	0	0	21	0	1 359	1 811	48 %	26 %
April	2 534	1 108	149	2	65	3	9	1	2	8	2	1 347	2 582	-13 %	-12 %
Maj	5 613	2 219	212	20	68	5	68	111	19	75	0	2 797	5 012	-9 %	0 %
Juni	8 624	2 722	183	26	52	16	127	510	210	76	8	3 922	4 873	1 %	4 %
Juli	12 465	3 721	207	24	52	36	221	1539	426	92	11	6 318	2 955	-7 %	2 %
Augusti	9 431	2 808	175	165	29	13	167	598	210	58	3	4 223	4 789	-0 %	-3 %
September	4 752	1 921	177	15	82	5	37	40	25	24	3	2 326	4 057	76 %	79 %
Oktober	3 726	1 738	241	0	58	2	23	4	0	27	0	2 093	5 093	-9 %	-8 %
November	2 736	1 349	247	3	23	2	2	0	0	21	32	1 647	4 753	-22 %	-20 %
December	2 366	1 144	181	0	19	0	12	0	0	13	0	1 369	3 494	-16 %	-9 %
<b>S-a 2019</b>	<b>59 300</b>	<b>21 989</b>	<b>2 254</b>	<b>255</b>	<b>487</b>	<b>82</b>	<b>687</b>	<b>2 803</b>	<b>918</b>	<b>444</b>	<b>59</b>	<b>29 919</b>	<b>45 025</b>	<b>-1 %</b>	<b>2 %</b>
<b>S-a 2018</b>	<b>59 958</b>	<b>21 166</b>	<b>2 472</b>	<b>169</b>	<b>439</b>	<b>85</b>	<b>744</b>	<b>3 002</b>	<b>734</b>	<b>523</b>	<b>25</b>	<b>29 334</b>	<b>47 831</b>	<b>-4 %</b>	<b>0 %</b>
<b>Differens</b>	<b>-658</b>	<b>823</b>	<b>-218</b>	<b>86</b>	<b>48</b>	<b>-3</b>	<b>-57</b>	<b>-199</b>	<b>184</b>	<b>-79</b>	<b>34</b>	<b>585</b>	<b>-2 806</b>		

Pass 19	Ford. 19	Pass 18	Ford. 18
-82	37	2 348	1 344
-114	-47	2 103	1 184
880	279	1 836	1 080
-376	-188	2 910	1 535
-556	8	6 169	2 789
49	154	8 575	3 768
-909	153	13 374	6 165
-7	-114	9 438	4 337
2 048	1 029	2 704	1 297
-355	-175	4 081	2 268
-786	-421	3 522	2 068
-450	-130	2 816	1 499
<b>-658</b>	<b>585</b>	<b>59 958</b>	<b>29 334</b>

## M/S Viggan Brändö-Osnäslinjen 2020

Månad	Pass	Personbil	Lastbil	Buss	bil +släp	Bil-husv.	Husbil	Cykel	Mc	Övriga	Efterlämn	Fordon tot	Nyttolast	Pass	Fordon
Januari	2 076	1 027	171	0	25	0	2	2	0	11	0	1 238	3 199	-13 %	-10 %
Februari	2 054	1 041	129	0	13	0	6	0	0	11	0	1 200	2 407	3 %	6 %
Mars	2 080	956	128	0	12	0	6	0	0	24	0	1 126	2 203	-23 %	-17 %
April	2 024	1 077	167	0	47	0	15	3	2	15	0	1 326	3 065	-20 %	-2 %
Maj	3 751	1 816	192	0	58	3	37	21	7	71	0	2 205	3 790	-33 %	-21 %
Juni	8 229	2 941	196	7	42	16	103	510	140	110	0	4 065	4 849	-5 %	4 %
Juli	12 993	4 080	189	11	47	40	291	1429	276	122	0	6 485	5 398	4 %	3 %
Augusti	9 395	3 214	166	19	30	16	194	694	198	107	0	4 638	4 346	-0 %	10 %
September	4 999	2 227	303	1	125	8	77	20	38	11	1	2 810	3 523	5 %	21 %
Oktober	4 097	1 946	209	1	55	6	63	14	2	66	1	2 362	4 514	10 %	13 %
November	3 022	1 474	216	0	5	3	16	0	0	76	0	1 790	4 035	10 %	9 %
December	2 872	1 346	180	0	10	0	14	0	0	26	0	1 576	3 367	21 %	15 %
<b>S-a 2020</b>	<b>57 592</b>	<b>23 145</b>	<b>2 246</b>	<b>39</b>	<b>469</b>	<b>92</b>	<b>824</b>	<b>2 693</b>	<b>663</b>	<b>650</b>	<b>2</b>	<b>30 821</b>	<b>44 696</b>	<b>-3 %</b>	<b>3 %</b>
<b>S-a 2019</b>	<b>59 300</b>	<b>21 989</b>	<b>2 254</b>	<b>255</b>	<b>487</b>	<b>82</b>	<b>687</b>	<b>2 803</b>	<b>918</b>	<b>444</b>	<b>59</b>	<b>29 919</b>	<b>45 025</b>	<b>-4 %</b>	<b>0 %</b>
<b>Differens</b>	<b>-1 708</b>	<b>1 156</b>	<b>-8</b>	<b>-216</b>	<b>-18</b>	<b>10</b>	<b>137</b>	<b>-110</b>	<b>-255</b>	<b>206</b>	<b>-57</b>	<b>902</b>	<b>-329</b>		

Pass 20	Ford. 20	Pass 19	Ford. 19
-272	-143	2 348	1 381
65	63	1 989	1 137
-636	-233	2 716	1 359
-510	-21	2 534	1 347
-1 862	-592	5 613	2 797
-395	143	8 624	3 922
528	167	12 465	6 318
-36	415	9 431	4 223
247	484	4 752	2 326
371	269	3 726	2 093
286	143	2 736	1 647
506	207	2 366	1 369
<b>-1 708</b>	<b>902</b>	<b>59 300</b>	<b>29 919</b>

## M/S Viggan Brändö-Osnäslinjen 2021

Månad	Pass	Personbil	Lastbil	Buss	bil +släp	Bil-husv.	Husbil	Cykel	Mc	Övriga	Efterlämn	Fordon tot
-------	------	-----------	---------	------	-----------	-----------	--------	-------	----	--------	-----------	------------

Månad	Pass	Personbil	Lastbil	Buss	bil +släp	Bil+husv.	Husbil	Cykel	Mc	Övriga	Efterlämn.	Fordon tof	Nyttolast
Januari	2 202	1 775	187	0	9	1	17	0	0	10	0	1 999	2 694
Februari	2 152	1 061	133	0	11	0	17	0	0	14	0	1 236	2 053
Mars	2 707	1 281	144	0	15	6	21	0	1	35	0	1 503	2 592
April	4 408	1 931	268	0	53	7	48	8	0	34	0	2 349	2 969
Maj	5 855	2 084	175	22	56	4	125	108	55	102	0	2 731	2 543
Juni	9 917	2 809	153	39	66	20	262	698	195	463	0	4 705	5 692
Juli	13 217	3 918	137	14	86	58	393	1311	371	55	0	6 343	5 939
Augusti											0	0	
September											0	0	
Oktober											0	0	
November											0	0	
December											0	0	
S-a 2022	40 458	14 859	1 197	75	296	96	883	2 125	622	713	0	20 866	24 482
S-a 2021	66 055	25 399	1 981	77	460	147	1 288	3 262	891	609	11	34 114	43 559
Differens	-25 597	-10 540	-784	-2	-164	-51	-405	-1 137	-269	104	-11	-13 248	-19 077

## 07 Mall för redovisning ÅLR 2022/6492

M/S VIGGEN

Veckodag:	fredag
Datum:	1 juli

NORRA LINJEN  
2022

Avgångsti	Osnäs	Åva	Anmärkning		Avgångsti	Åva	Osnäs	Anmärkning	
06:45	Last	Loss	L/M	fterlämnac	08:30	Last	Loss	L/M	fterlämnade
Pass	10	10			Pass	50	50		
P-bil	6	6			P-bil	20	20		
L-bil/LT		0			L-bil/LT	2	2	34	
Buss		0			Buss		0		
Trailer		0			Trailer	1	1	5	
Bil+husv.		0			Bil+husv.		0		
Husbil		0			Husbil	3	3		
Cyklar		0			Cyklar	2	2		
Mc		0			Mc	1	1		
Övriga	1	1			Övriga		0		

Skriv in datum i formatet DD-MM-YYYY i ruta F2.

Avgångsti	Osnäs	Åva	Anmärkning		Avgångsti	Åva	Osnäs	Anmärkning	
-	Last	Loss	L/M	fterlämnac	-	Last	Loss	L/M	fterlämnade
Pass		0			Pass		0		
P-bil		0			P-bil		0		
L-bil/LT		0			L-bil/LT		0		
Buss		0			Buss		0		
Trailer		0			Trailer		0		
Bil+husv.		0			Bil+husv.		0		
Husbil		0			Husbil		0		
Cyklar		0			Cyklar		0		
Mc		0			Mc		0		
Övriga		0			Övriga		0		

Avgångsti	Osnäs	Åva	Anmärkning		Avgångsti	Åva	Osnäs	Anmärkning	
13:35	Last	Loss	L/M	fterlämnac	15:05	Last	Loss	L/M	fterlämnade
Pass	99	99			Pass	62	62		
P-bil	21	21			P-bil	21	21		
L-bil/LT	2	2	35		L-bil/LT		0		
Buss	1	1	14		Buss		0		
Trailer	1	1	5		Trailer	1	1	10	
Bil+husv.		0			Bil+husv.		0		
Husbil		0			Husbil	2	2	14	
Cyklar	6	6			Cyklar	5	5		
Mc		0			Mc		0		
Övriga		0			Övriga		0		

Avgångsti	Osnäs	Åva	Anmärkning		Avgångsti	Åva	Osnäs	Anmärkning	
15:55	Last	Loss	L/M	fterlämnac	17:30	Last	Loss	L/M	fterlämnade
Pass	45	45			Pass	20	20		
P-bil	17	17			P-bil	4	4		
L-bil/LT	1	1	9		L-bil/LT	1	1	10	
Buss		0			Buss		0		
Trailer		0			Trailer		0		
Bil+husv.		0			Bil+husv.		0		
Husbil		0			Husbil		0		
Cyklar	5	5			Cyklar		0		
Mc	2	2			Mc		0		
Övriga		0			Övriga		0		

Avgångsti	Osnäs	Åva	Anmärkning		Avgångsti	Åva	Osnäs	Anmärkning	
19:40	Last	Loss	L/M	fterlämnac	20:30	Last	Loss	L/M	fterlämnade
Pass	66	66			Pass	4	4		
P-bil	26	26			P-bil	2	2		
L-bil/LT		0			L-bil/LT		0		
Buss		0			Buss		0		
Trailer		0			Trailer		0		
Bil+husv.		0			Bil+husv.		0		
Husbil		0			Husbil		0		
Cyklar		0			Cyklar	1	1		
Mc	4	4			Mc		0		
Övriga		0			Övriga		0		

Avgångsti	Osnäs	Åva	Anmärkning		Avgångsti	Åva	Osnäs	Anmärkning	
-	Last	Loss	L/M	fterlämnac	-	Last	Loss	L/M	fterlämnade
Pass		0			Pass		0		
P-bil		0			P-bil		0		
L-bil/LT		0			L-bil/LT		0		
Buss		0			Buss		0		
Trailer		0			Trailer		0		
Bil+husv.		0			Bil+husv.		0		
Husbil		0			Husbil		0		
Cyklar		0			Cyklar		0		
Mc		0			Mc		0		

Övriga		0			Övriga		0		
--------	--	---	--	--	--------	--	---	--	--

Avgångstid	Osnäs	Åva	Anmärkning		Avgångstid	Åva	Osnäs	Anmärkning	
-	Last	Loss	L/M	fterlämnad	-	Last	Loss	L/M	fterlämnade
Pass		0			Pass		0		
P-bil		0			P-bil		0		
L-bil/LT		0			L-bil/LT		0		
Buss		0			Buss		0		
Trailer		0			Trailer		0		
Bil+husv.		0			Bil+husv.		0		
Husbil		0			Husbil		0		
Cyklar		0			Cyklar		0		
Mc		0			Mc		0		
Övriga		0			Övriga		0		

Avgångstid	Osnäs	Åva	Anmärkning		Avgångstid	Åva	Osnäs	Anmärkning	
-	Last	Loss	L/M	fterlämnad	-	Last	Loss	L/M	fterlämnade
Pass		0			Pass		0		
P-bil		0			P-bil		0		
L-bil/LT		0			L-bil/LT		0		
Buss		0			Buss		0		
Trailer		0			Trailer		0		
Bil+husv.		0			Bil+husv.		0		
Husbil		0			Husbil		0		
Cyklar		0			Cyklar		0		
Mc		0			Mc		0		
Övriga		0			Övriga		0		

Avgångstid	Osnäs	Åva	Anmärkning		Avgångstid	Åva	Osnäs	Anmärkning	
-	Last	Loss	L/M	fterlämnad	-	Last	Loss	L/M	fterlämnade
Pass		0			Pass		0		
P-bil		0			P-bil		0		
L-bil/LT		0			L-bil/LT		0		
Buss		0			Buss		0		
Trailer		0			Trailer		0		
Bil+husv.		0			Bil+husv.		0		
Husbil		0			Husbil		0		
Cyklar		0			Cyklar		0		
Mc		0			Mc		0		
Övriga		0			Övriga		0		

Totalt för dagen	Osnäs	Åva	Anmärkning		Totalt för dagen	Åva	Osnäs	Anmärkning	
Last	Last	Loss	L/M	fterlämnad	Last	Last	Loss	L/M	fterlämnade
Pass	220	220		0	Pass	136	136		0
P-bil	70	70		0	P-bil	47	47		0
L-bil/LT	3	3	44	0	L-bil/LT	3	3	44	0
Buss	1	1	14	0	Buss	0	0	0	0
Trailer	1	1	5	0	Trailer	2	2	15	0
Bil+husv.	0	0	0	0	Bil+husv.	0	0	0	0
Husbil	0	0	0	0	Husbil	5	5	14	0
Cyklar	11	11		0	Cyklar	8	8		0
Mc	6	6		0	Mc	1	1		0
Övriga	1	1	0	0	Övriga	0	0	0	0
<b>Totalt</b>			63	0	<b>Totalt</b>			73	0
<b>För tullen</b>	<b>2</b>				<b>För tullen</b>	<b>7</b>			

MASKINRAPPORT										VIGGEN		År: 2022		Mån: Januari											
										2 x HM kW		1320		0,82											
										2 x Hjm kW		170													
Working hours / Körtider								Fuel consumption / Förbrukningar				Total													
Dat	HM 1		HM 2		Hjm 1	Hjm 2	HM (L)	HM kg/h	Hjm	Panna	Förbr. (l)	Rest. f.f.m	Lubricating oil bunker/ SMÖRJOLJEFÖRBRUKNING										BUNKERING		
	tim	min	tim	min	tim	min	tim	min	tim	min	tim		min	L-10	SHPD	H46	H68	P-100	SHC	L10	L46	TP30	P150	Rest	Brännolja Intag
Transp	69406	26	69405	33	65824,77	72593,19							1887	335	470	368	307	40	253	69	28	30	f.f.m	23 568	
Ti	1	3	16	3	16	5:41																			
On	2	8	3	8	3	9:30	2:29	1300	66,2		1200	2 500													
To	3	7	48	7	48	7:57	10:51	1300	68,3			1 300													
Fr	4	6	50	6	50	10:18		1100	66,0			1 100													
Lö	5	8	42	8	40	0:00	12:39	1227	57,9			1 227													
Sö	6	6	45	6	45	10:18	0:00	950	57,7			950													48 009
Må	7	6	40	6	40	9:25	0:00	1000	61,5			1 000													
Ti	8	5	30	5	30	6:50	2:40	900	67,1			900													
On	9	3	25	9	10	18:55	6:35	1200	78,2		600	1 800													
To	10	6	55	7	55	8:55	12:20	1300	71,9			1 300													
Fr	11	7	5	7	0	11:00	0:00	1200	69,9			1 200													
Lö	12	7	57	7	57	0:00	12:24	1524	78,6			1 524													
Sö	13	6	22	6	22	10:07	0:00	1268	81,7			1 268													
Må	14	4	55	6	36	0:00	9:26	1119	79,7		1050	2 169													
Ti	15	5	59	6	0	9:22	0:00	1047	71,6			1 047													
On	16	8	50	8	50	10:38	14:45	1582	73,4			1 582													
To	17	7	39	7	26	10:39	12:06	1567	85,2			1 567													
Fr	18	6	20	6	19	0:12	10:46	1318	85,4			1 318													
Lö	19	7	55	7	55	11:40		1600	82,9		700	2 300													
Sö	20	5	50	5	50		9:45	1300	91,4			1 300													
Må	21	5	50	5	50	8:50		1400	98,4			1 400													
Ti	22	5	15	5	15		14:00	1100	85,9			1 100													
On	23	8	32	8	32	9:35	13:56	1600	76,9			1 600													
To	24	7	5	7	5	7:58	9:50	1700	98,4			1 700													
Fr	25	6	20	6	20	10:00		1300	84,2		1000	2 300													
Lö	26	8	32	8	31	0:00	12:36	1279	61,5			1 279													
Sö	27	6	46	6	45	2:41	7:55	1047	63,5			1 047													
Må	28	6	39	6	38	1:46	7:56	1064	65,7			1 064													
Ti	29	6	33	6	32	9:35	0:00	1043	65,4		800	1 843													
On	30	0	0	0	0	9:50	15:37	259	#####			259													
To	31	8	34	8	34	12:14	10:08	1473	70,5			1 473													
Sum-m	185	1072	195	954									brukning	225	39	0	20	6	0	8	0	0	0	Erhåll	48 009
m->h	17	52	15	54	223,93	208,73							Summa	1662	296	470	348	301	40	245	69	28	30	Summ	71 577
Mån	202	52	210	54	223:56	208:44	Medeltal	#####	#####	891,67	1386,03		Intag											Förbrn	42 967
Sum-a	69608	78	69615	87																					
m->h	1	18	1	27																					
Total	69609	18	69616	27	66048,70	72801,92		37617	#####	0	5350	42967	Aterstär	1662	296	470	348	301	40	245	69	28	30	Aterst	28 610

Anteckningar över utförda reparationer, filterbyten diverse viktiga anteckningar.	
1	Månadsskiftat pumpar. Maskinrutiner.
2	Fyllt hylsa 8L L10. Maskinrutiner. IDEA.
3	Maskinrutiner. IDEA.
4	Fyllt hjm1 1L SHPD. Fyllt hm1 15L L10. Maskinrutiner. IDEA.
5	Fyllt hjm1 1L SHPD. Fyllt hm2 15L L10. Maskinrutiner. IDEA.
6	Felsökt bogvisirets skalkningsindikeringar; bytt en induktiv givare.
7	Monterat nytt ställdon på HV-2, felsökt och beställt ny regulator.
8	IDEA
9	IDEA
10	IDEA. Jobbat med överbordventil, HM2 tryckgivare och HJM2 elfel.
11	IDEA
12	Mch-bytesdag
13	Idea och maskinrutiner. Bytt Bb smo-termostat på Hm1 p.g.a högre smotemp, nu U.A . 60 liter L10T/SAE40 i Hm1
14	Idea och maskinrutiner. Byte av startmotor på Hm1
15	Idea och maskinrutiner.
16	Idea och maskinrutiner
17	Idea och maskinrutiner. Fyllt 2 liter SHPD i Hjm (1 i Hjm1 och 1 i Hjm2)
18	
19	vaskat i mr, smort rodermaskin, ersatt trasigt spolhandtag i byssan.
20	Maskinrutiner. IDEA.
21	Maskinrutiner. IDEA.
22	Maskinrutiner. IDEA, ae 2 kopplat ur mätare och monterat manuella.
23	fyllt smo hm 1 o 2, fyllt 1 ltr till ae 1.
24	Maskinrutiner. IDEA, kört iland GW/BW.
25	Maskinrutiner. IDEA.
26	Idea och maskinrutiner. Testade att byta startmotor på Hjm 2, men effelet kvarstår dock fortfarande
27	Idea och maskinrutiner
28	Idea och maskinrutiner
29	Idea och maskinrutiner
30	Maskinrutiner, Idea. Fyllt 50 liter L10 SAE40 i Hm 1 och 25 liter i Hm 2.
31	Idea och maskinrutiner



## 08b Mall för miljörapport ÅLR 2022/6492

Januari

	Oljeavfall liter	Toalettavfall m3	Fast oljeavfall Kg	Plaster Kg	Kartong Kg	Papper Kg	Kompost. Kg	Glas Kg	Metall Kg	Blandavfall Kg
1										
2										
3		9,5			5					30
4										
5										
6										
7										
8										
9										
10			1							
11										
12										
13										
14										
15					7					30
16										
17										
18					4					25
19										
20										
21										
22										
23										30
24		10,0								
25										
26					5					30
27										
28										
29										
30										30
31										
<b>Summa</b>	<b>0</b>	<b>19,5</b>	<b>1</b>	<b>0</b>	<b>21</b>	<b>0</b>	<b>0</b>	<b>0</b>	<b>0</b>	<b>175</b>

Datum	Hm+Hjm	kg	kg/t	g/kWh	g/kWh	g/kWh	
	Liter	CO2	Sox	Nox	CO & HC	PM	kWh
1	550	1 474	0,12	31,63	1 375,00	740,11	2 750
2	2 500	6 700	0,53	143,75	6 250,00	3 364,13	12 500
3	1 300	3 484	0,27	74,75	3 250,00	1 749,35	6 500
4	1 100	2 948	0,23	63,25	2 750,00	1 480,22	5 500
5	1 227	3 288	0,26	70,55	3 067,50	1 651,11	6 135
6	950	2 546	0,20	54,63	2 375,00	1 278,37	4 750
7	1 000	2 680	0,21	57,50	2 500,00	1 345,65	5 000
8	900	2 412	0,19	51,75	2 250,00	1 211,09	4 500
9	1 800	4 824	0,38	103,50	4 500,00	2 422,17	9 000
10	1 300	3 484	0,27	74,75	3 250,00	1 749,35	6 500
11	1 200	3 216	0,25	69,00	3 000,00	1 614,78	6 000
12	1 524	4 084	0,32	87,63	3 810,00	2 050,77	7 620
13	1 268	3 398	0,27	72,91	3 170,00	1 706,28	6 340
14	2 169	5 813	0,46	124,72	5 422,50	2 918,71	10 845
15	1 047	2 806	0,22	60,20	2 617,50	1 408,90	5 235
16	1 582	4 240	0,33	90,97	3 955,00	2 128,82	7 910
17	1 567	4 200	0,33	90,10	3 917,50	2 108,63	7 835
18	1 318	3 532	0,28	75,79	3 295,00	1 773,57	6 590
19	2 300	6 164	0,48	132,25	5 750,00	3 095,00	11 500
20	1 300	3 484	0,27	74,75	3 250,00	1 749,35	6 500
21	1 400	3 752	0,29	80,50	3 500,00	1 883,91	7 000
22	1 100	2 948	0,23	63,25	2 750,00	1 480,22	5 500
23	1 600	4 288	0,34	92,00	4 000,00	2 153,04	8 000
24	1 700	4 556	0,36	97,75	4 250,00	2 287,61	8 500
25	2 300	6 164	0,48	132,25	5 750,00	3 095,00	11 500
26	1 279	3 428	0,27	73,54	3 197,50	1 721,09	6 395
27	1 047	2 806	0,22	60,20	2 617,50	1 408,90	5 235
28	1 064	2 852	0,22	61,18	2 660,00	1 431,77	5 320
29	1 843	4 939	0,39	105,97	4 607,50	2 480,03	9 215
30	259	694	0,05	14,89	647,50	348,52	1 295
31	1 473	3 948	0,31	84,70	3 682,50	1 982,14	7 365
<b>Summa</b>	<b>42 967</b>	<b>115 152</b>	<b>9 023</b>	<b>2 363</b>	<b>107 418</b>	<b>57 819</b>	<b>214 835</b>
	Hm+Hjm	kg	kg/t	g/kWh	g/kWh	g/kWh	
<b>Totalt för året</b>	<b>42 967</b>	<b>115 152</b>	<b>9 023</b>	<b>2 363</b>	<b>107 418</b>	<b>57 819</b>	<b>214 835</b>

Liter to kWh 0.2 liter = 1 kWh

Diesel energy content	38,29 MJ/L	
Carbon Monoxide	HC & CO	0,35 g/kWh 2stroke
		0,50 g/kWh 4stroke
Oxides of Nitrogen	NOx	0,0115 11 g/kWh 1100 rpm 12 g/kWh 750-1100 rpm
Carbon dioxide	CO2	2,68 kg/l MGO
Sulphur %	S	0,01
Particulate emission	PM	0,27 g/kWh
Sulphur dioxide	SO2 or Sox	0,21 kg/t MGO 21 x %S kg SO2 per ton fuel oil

Particulate emission factor in g/kWh = 0.26 + 0.081 · S + 0.103 · S<sup>2</sup> Where S is the sulphur content in %

While CO2 and SOX and partly PM are proportional to the amount of fuel burned and the sulphur content respectively the remaining emissions HC, CO and NOX vary largely with engine load.

**VISUAL INDICATORS**

- Smoke colour Source
- Black Soot (carbon particles)
- Blue Combustion of lubrication or cylinder oil
- White Water vapour
- Brown NO2

Since the vast majority (95-97%) of all SOX is SO2 the SOX emission from the ship can be estimation as follows:

S + O2 → SO2 Since the molecular weights of S and SO2 are 32.07 and 64.07 respectively the SO2 emission in tons can be calculated as follows [1]: Fuel burned [ton] · (sulphur content [mass%] / 100) · (64.07/32.07) [1] Where 64.07 is the molecular weight of one SO2 atom and 32.07 is the molecular weight of one sulphur atom.

The calculations are based on the molecular weight of carbon, oxygen and CO2.

The molecular weights are for the three reactants respectively: 12.01, 16.00, and 44.01. The conversion factor can be found from the carbon content and the basic reaction: C + O2 → CO2 If e.g. the carbon content of the fuel oil is 86% by mass the conversion factor CF can be found from the following: 86% · (44.01/12.01) = 3.15



**MIHITYSTODISTUS - BEMANNINGSCERTIFIKAT**

Liikenne- ja viestintävirasto vahvistaa alla mainitun aluksen miehtyksen laivaväestä ja aluksen turvallisuusjohtamisesta annetun lain (1687/2009) mukaisesti.

SUOMI  
FINLAND

Transport- och kommunikationsverket fastställer nedan nämnda fartygs bemanning enligt lagen om fartygspersonal och säkerhetsorganisation för fartyg (1687/2009).

Aluksen nimi/Fartygets namn <b>FEDJEFJORD</b>		Kotipaikka/Hemort Bergen	
Tunnuskirjaimet/ Signalbokstäver	Traficom-numero/ Traficom-nummer 489680	IMO-numero/ IMO-nummer 9236767	Rekisterinnumero/ Registernummer
LLPA			
Aluksen tyyppi/Fartygstyp Passagerarfartyg		Bruttovetoisuus/Bruttodräktighet (ITC 1969) 2232	
Koneiston automaatioaste/Maskineriets automationsgrad Obemannad		Kokonaisheho/Total effekt (kW) 1650 kW	
Liikennealue/Trafikområde Fartområde II			
Toimi / Befattning	Pätevyyskirja / Behörighetsbrev		Henkilöitä / Personer
Befälhavare	Översyrmän		1
Vaktman, däck	Vaktman, däck		2
Maskinchef	Vaktmaskinmästare		1
		Yhteensä / Sammanlagt	4
<p>Huomautukset / Anmärkningar</p> <p>Bemanningen ska under alla omständigheter vara sådan att säkerhetsutrustningen och samtliga uppgifter som föreskrivs i fartygets alarmlista kan skötas.</p> <p>Körtiden kan vara högst 14h, om bestämmelserna om arbets- och vilotider så tillåter.</p> <p>Vaktsyrmansbrev och 36 månaders sjöjänst som däcksbefäl (alt. 24 månader om 12 månader varit som översyrmän) är godtagbart för befälhavaren.</p> <p>Maskinchefen ska ha minst 12 månader sjöjäntstgöring som maskinmästare.</p> <p>Fartygets arbetspråk är svenska.</p> <p>En av besättningsmedlemmarna ska inneha hygienkompetensintyg och ha praktiska färdigheter att tillreda mat.</p>			

Todistus on voimassa  
 Detta certifikat gäller

\*\*\* n/a \*\*\*

Helsingfors 24.05.2021

Santeri Luukka  
 Överinspektör



Nro/Nr

TRAFICOM/228054/05.01.13.07/2021

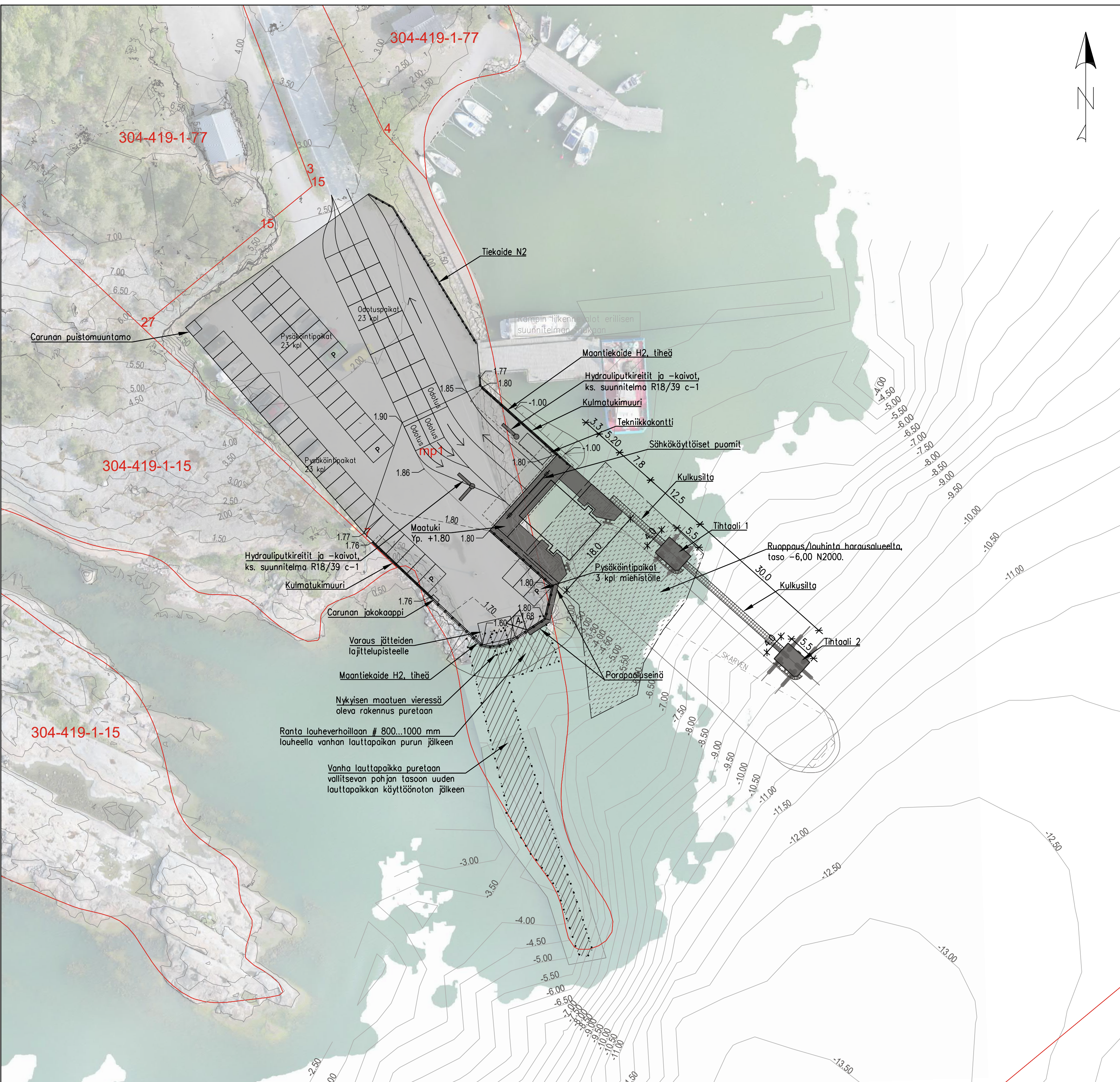



**Selitteet:**

-  Uudet rakenteet
-  Purettavat rakenteet
-  Liikennealue, päällyste uusitaan koko alueelta.  
Laajennuksien päällysrakenteet:
 

Päällyste	AB 16	50 mm
Profilointi	KaM #0...16 mm	50 mm
Kantava	KaM #0...55 mm	250 mm
Yht.		≥ 350 mm
-  Ruoppaus/louhinta

Työnaikaiset järjestelyt esitetty suunnitelmassa R18/39 a-2

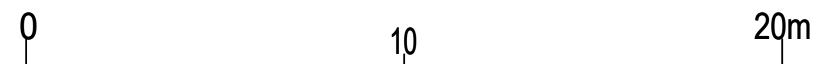

B	13.12.2021	Rampin puomi ja liikennevalot päivitetty toteutuman mukaan	M.Simonen	H.Hekkala
A	24.8.2021	Porapaaluseinän jatke lisätty	M.Simonen	H.Hekkala
MERKKI	PVM	MUUTOS	TEHNYT	TARKASTANUT

**HANKE** **VUOSNAISTEN AHVENANMAAN LIIKENTEEN LAUTTAPAikka**

SILLAN NIMI JA KUNTA **VUOSNAISTEN LAUTTARANTA, KUSTAVIN KUNTA**  
 TYYPPI **ALUESUUNNITELMA**

JM VA	-	HL	-
KUORMA	LM1 NCCI 1-24/2017 / RIL201-3-2013	KORKEUS	-
KORKEUS-KOORDINAATTIJÄRJESTELMÄ	ETRS-GK21 - N2000	VINOUS	-



Taitorakenteiden suunnittelu		AFRY Finland Oy	Varsinais-Suomen ELY-keskus	
SUUNN.	30.4.2020	M.Johansson	TARK./HYV.	13.8.2020 Jari Nikki
TARK.	30.4.2020	J.Tuikka	Väylävirasto	
HYVÄKS.	30.4.2020	H. Hekkala	TARK.	13.8.2020 Heikki Liija
Geotekninen suunnittelu		AFRY Finland Oy	HYV.	13.8.2020 Heikki Liija
TARK.	30.4.2020	H. Hekkala	GEOHYV	
MITTAK.	1:500		PIIR. NRO	R18/39 a-1



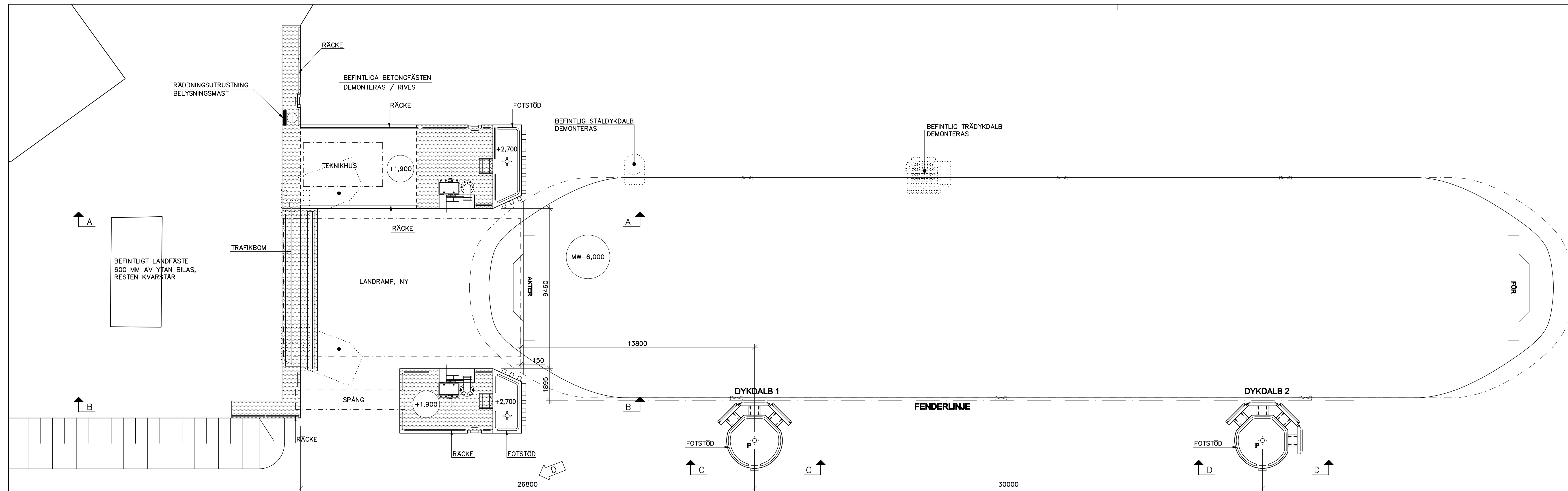

11 Ådan Degerby ÅLR 2022/6492

**A - A**

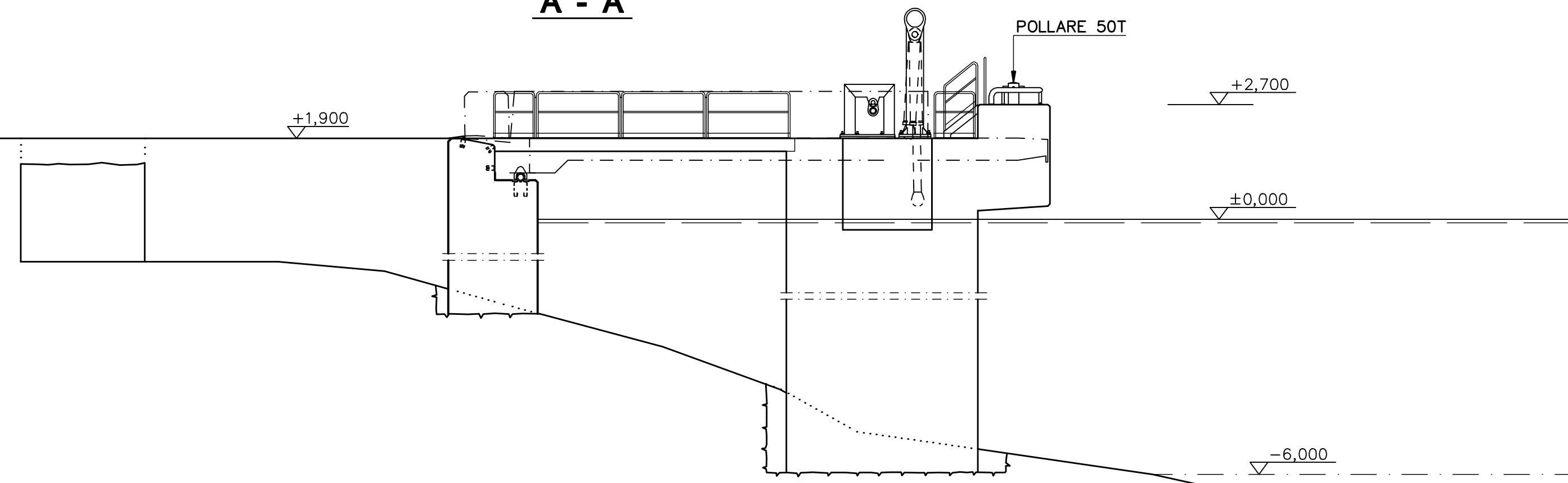

**B - B**

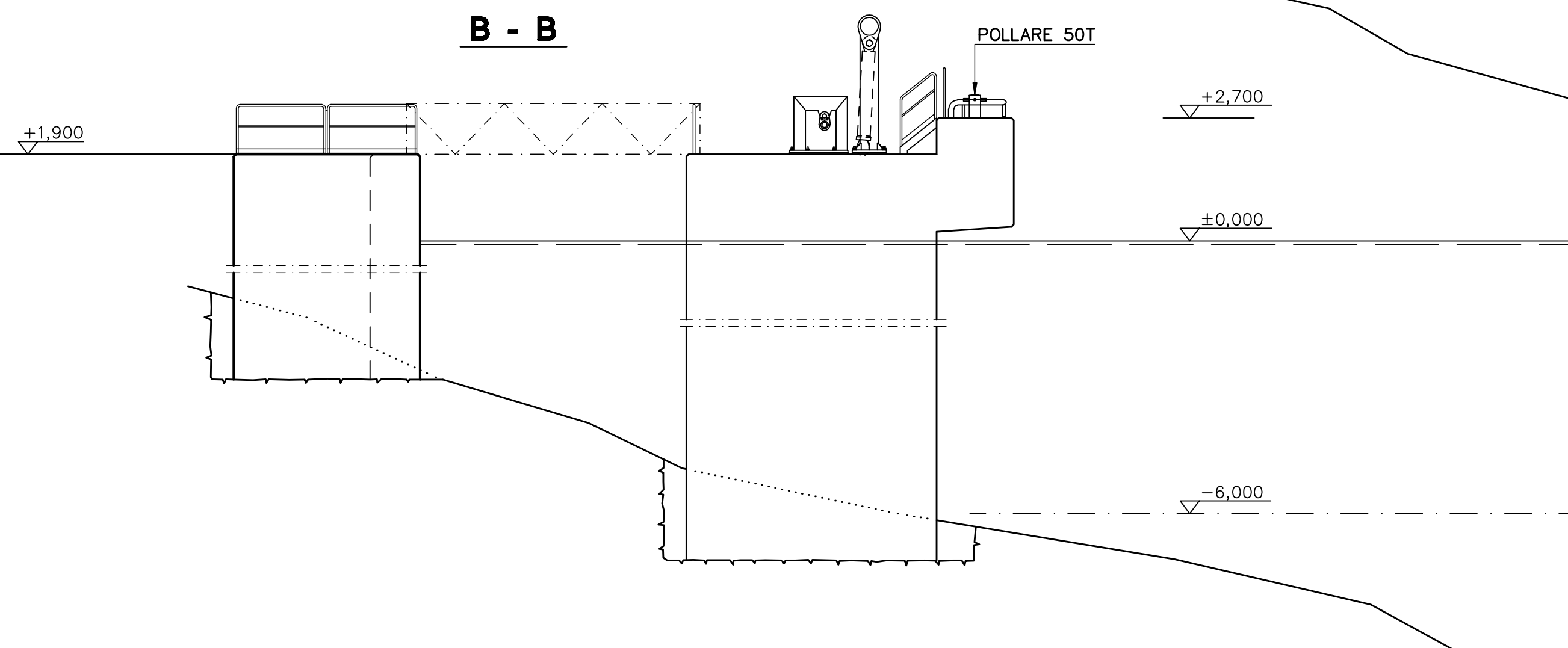

**C - C**

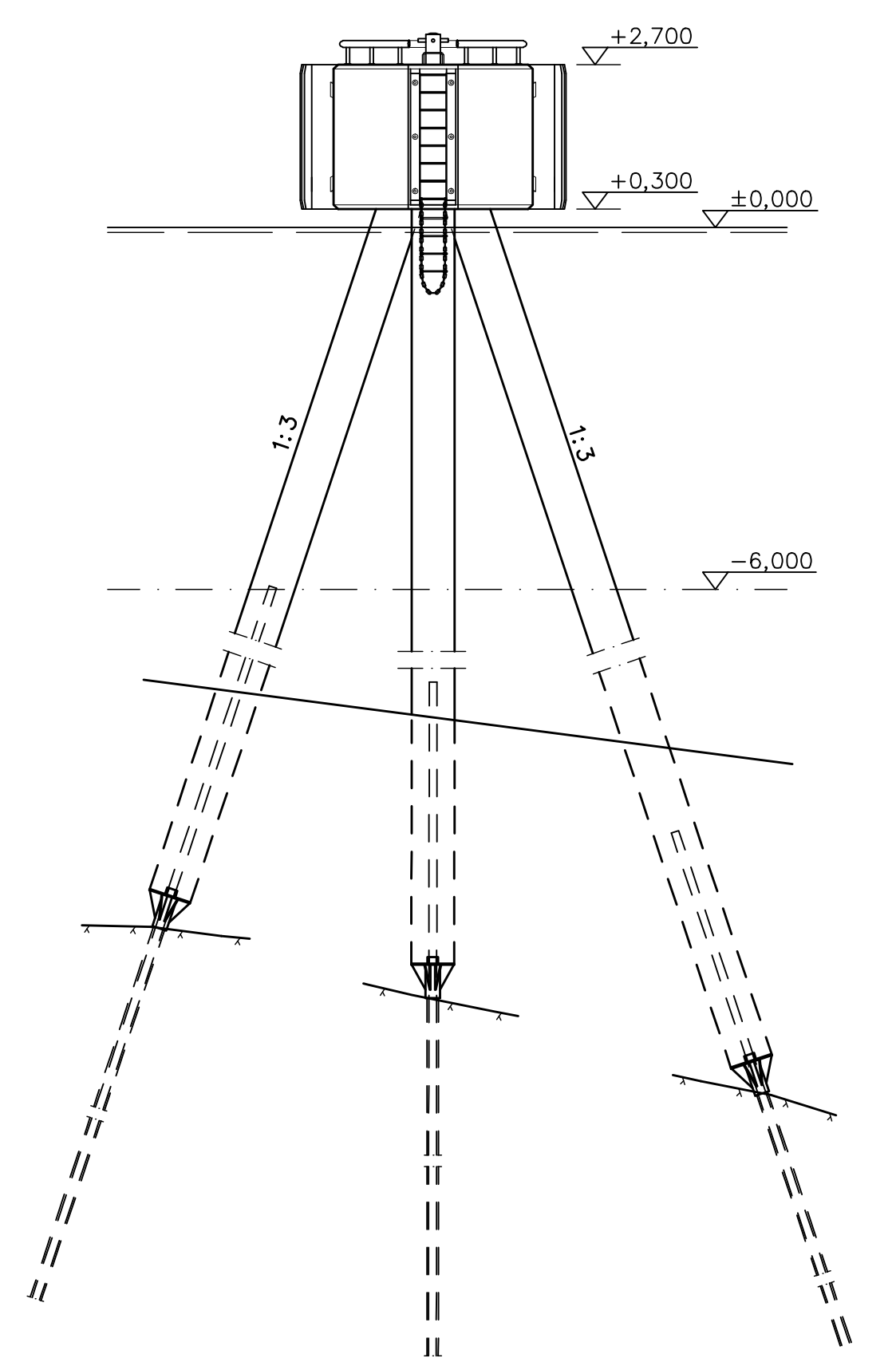

**D - D**

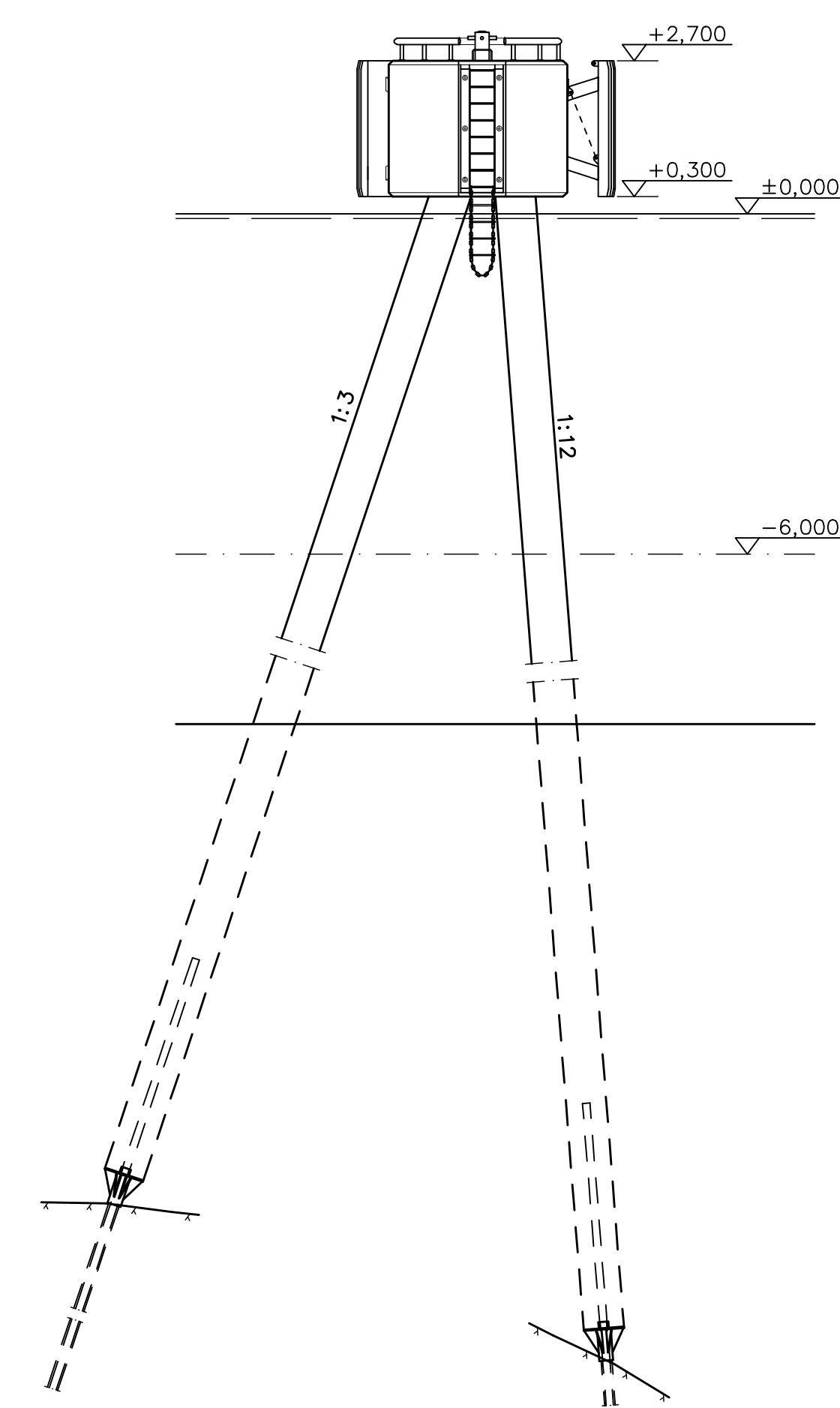

**RITNINGSFÖRTECKNING:**

1692 100	SITUATIONSPLAN, ENTREPRENADGRÄNSER	1:500
1692 101	HUVUDRITNING	1:100
1692 102	RIVNINGSPÅN	1:50
1692 103	FORMRITNING	1:50
1692 104	SEKTIONER 101-101 OCH 102-102	1:20
1692 105	SEKTION 103-103	1:20
1692 106	SEKTION 104-104	1:20
1692 107	SEKTION 105-105	1:20
1692 201	DYKDALB 1 OCH 2, FRONTVYER	1:50
1692 202	DYKDALB 1 OCH 2	1:20
1692 203	BETONGKONSTRUKTION, MÅTT OCH ARMERING PLAN, SKÄRNINGAR	1:20
1692 204	DYKDALBER 1 OCH 2, KAJSTEGE	1:10
1692 205	DYKDALBER 1 OCH 2, STÄLPÄLAR	1:10
1692 206	POLLARE 30T OCH 50T	1:10
1692 207	FÖRANKRINGSSTAG	1:10

HÖJDER ENLIGT HÖJDSYSTEMET N60

**ARBETSRTITNING**

D	MÄTTÄNDRING	S-LN	01 09 08
C	MÄTTÄNDRING	S-LN	28 08 08
B	ARBETSRTITNING, MÄTTÄNDRING	S-LN	30 07 08
A		S-LN	02 05 08

Skicka: Antal. Ans.

Byggnadsobjektets namn o. adress

ÅLANDS LANDSKAPSREGERING

DEGERBY, FÖGLÖ

FÄRRELÄGE

**Nord-engineering**

Enkeltgatan 7 o B Tel: 02-2513322

20100 ÅBO Fax: 02-2502642

15.02.2008

Ritningens innehåll

HUVUDRITNING

1:100

Ritad KR

Kontrollat JH

Godkänt

1692 101 D



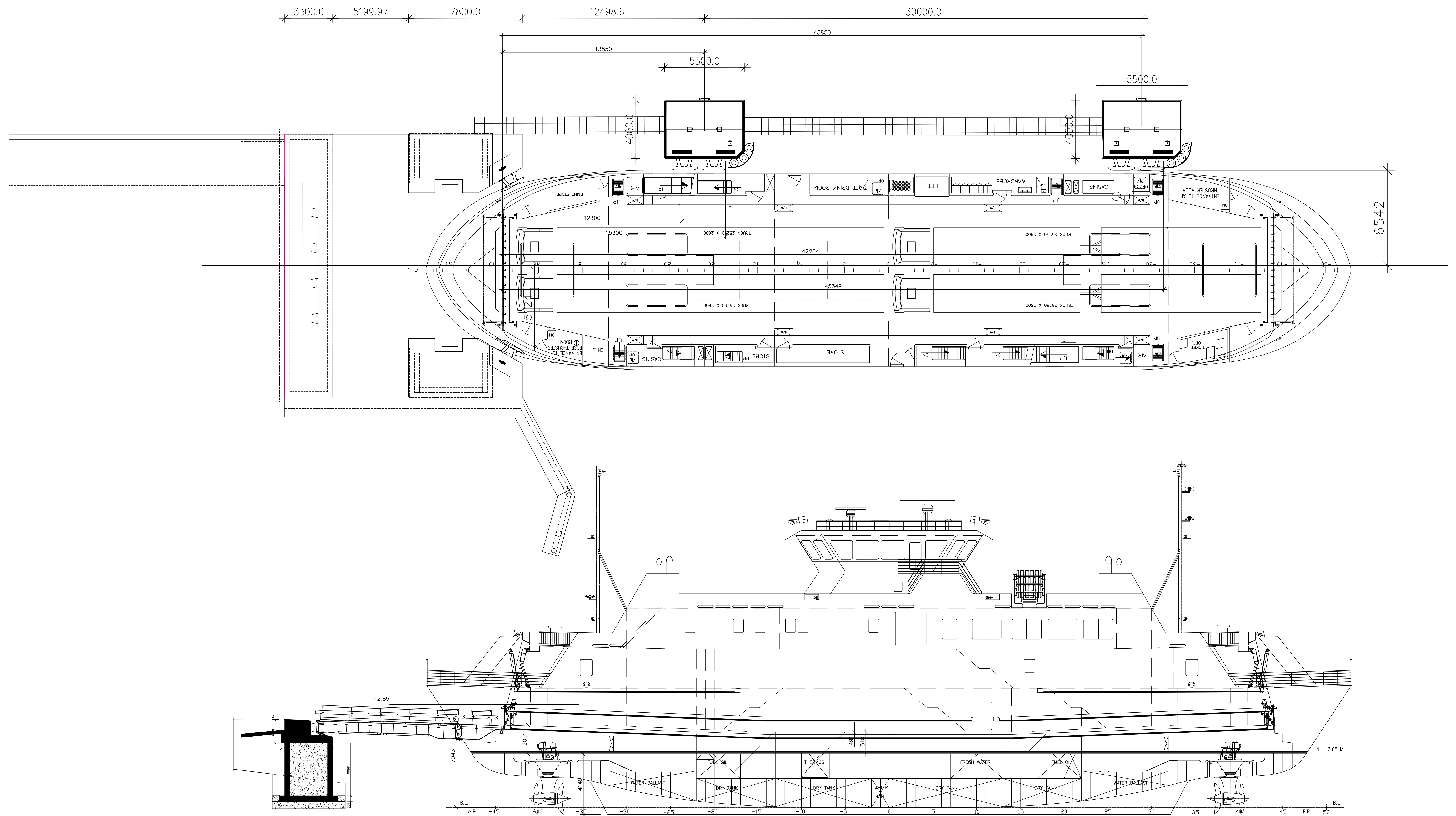

11 Adan Osnäs färjaste ALR 2022/6492		SIGNATUR	DATUM
REV	ANTAL	RENDERINGEN AVSER	
ARBETE		RITNINGENS HÄLL OCH SKALA	
FEDJEFJORD		PLAN	
Osnäs färjaste		SEKTIONER	
Gustavs		1:100	
Alands Landskapsregering		RITAT	GRANSKAT
PB 1060, AX-21111 MARJUNAVI Tel: 018-22000 Fax: 018-33790 www.regeringen.ax/trafik		PLANERAT	SOCKNAT
DIREKTOR/ARBETSNUMMER ALR 2022/XXXX		RITNINGNUMMER	
DATUM 17.03.2022		1	

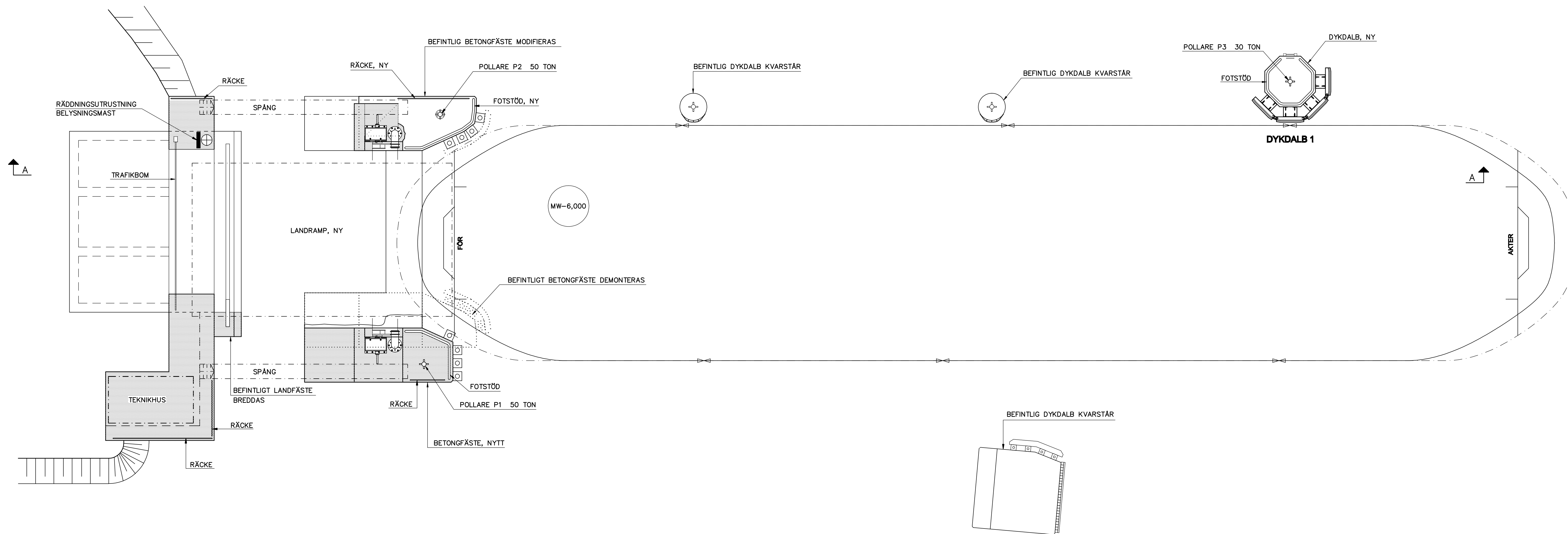

**A-A**

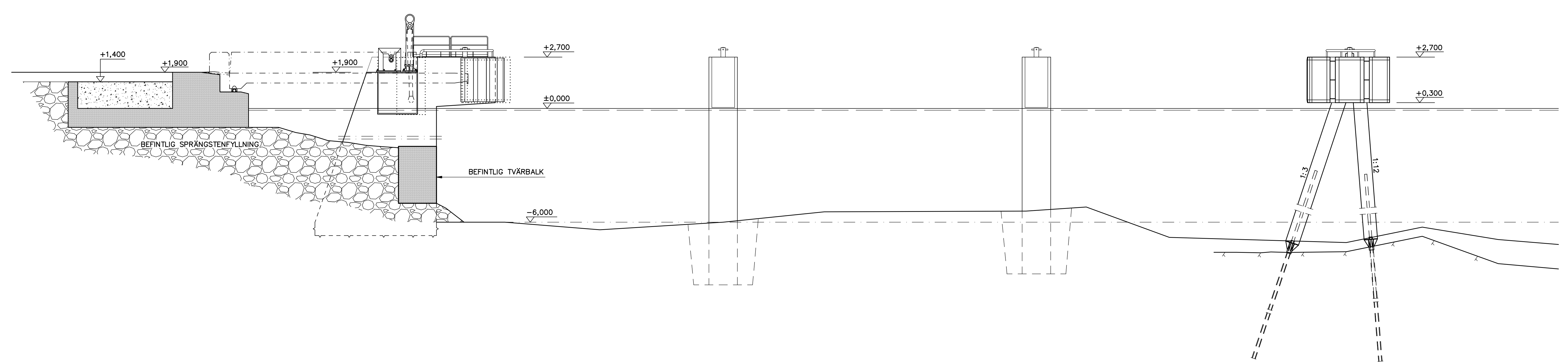

RITNINGSFÖRTECKNING:

1691 100	SITUATIONSPLAN, ETREPRENADGRÄNSER	1:500
1691 101	HUVUDRITNING	1:100
1691 102	RIVNINGSPÅN	1:50
1691 103	SPRÄNG- OCH SCHAKTPLAN	1:100
1691 104	FORMRITNING	1:50
1691 105	SEKTIONER 101-101 OCH 102-102	1:20
1691 106	SEKTIONER 103-103 OCH 104-104	1:20
1691 107	SEKTION 105-105	1:20
1691 108	SEKTION 106-106	1:20
1691 109	SEKTION 107-107	1:20
1691 110	SEKTIONER 108-108 OCH 109-109	1:20
1691 201	DYKDALB, FRONTTYPER	1:50
1691 202	DYKDALB, SKÄRNINGAR	1:20, 1:10
1691 203	DYKDALB, BETONGKONSTRUKTION	1:20
1691 204	DYKDALB, STÄLPÄLAR	1:10
1691 205	DYKDALB, POLLARE 30T	1:10
1691 206	DYKDALB, ANKARSTAG	1:10
1691 207	DYKDALB, KAJSTEGE	1:10
1691 208	FOTSTÖD	1:10

HÖJDER ENLIGT HÖJDSYSTEMET N60

**ARBETSRTNING**

11 Ådan Svinö ÅLR 2022/6492

B	ARBETSRTNING	S-LN	12 06 08
A	MÄTTÄNDNING	S-LN	02 05 08

Byggnadsprojekta namn o. adress

ÅLANDS LANDSKAPSREGERING	Rivningens innehåll	Skala
SVINÖ	HUVUDRITNING	1:100
FÄRRELÄGE		

	Ritad	KR
	Kontrollerad	SR
Eriksgatan 7 a B 20100 ÅBO 15 02 2008	Tel. 02-2513322 Fax. 02-2502642	1691 101 B



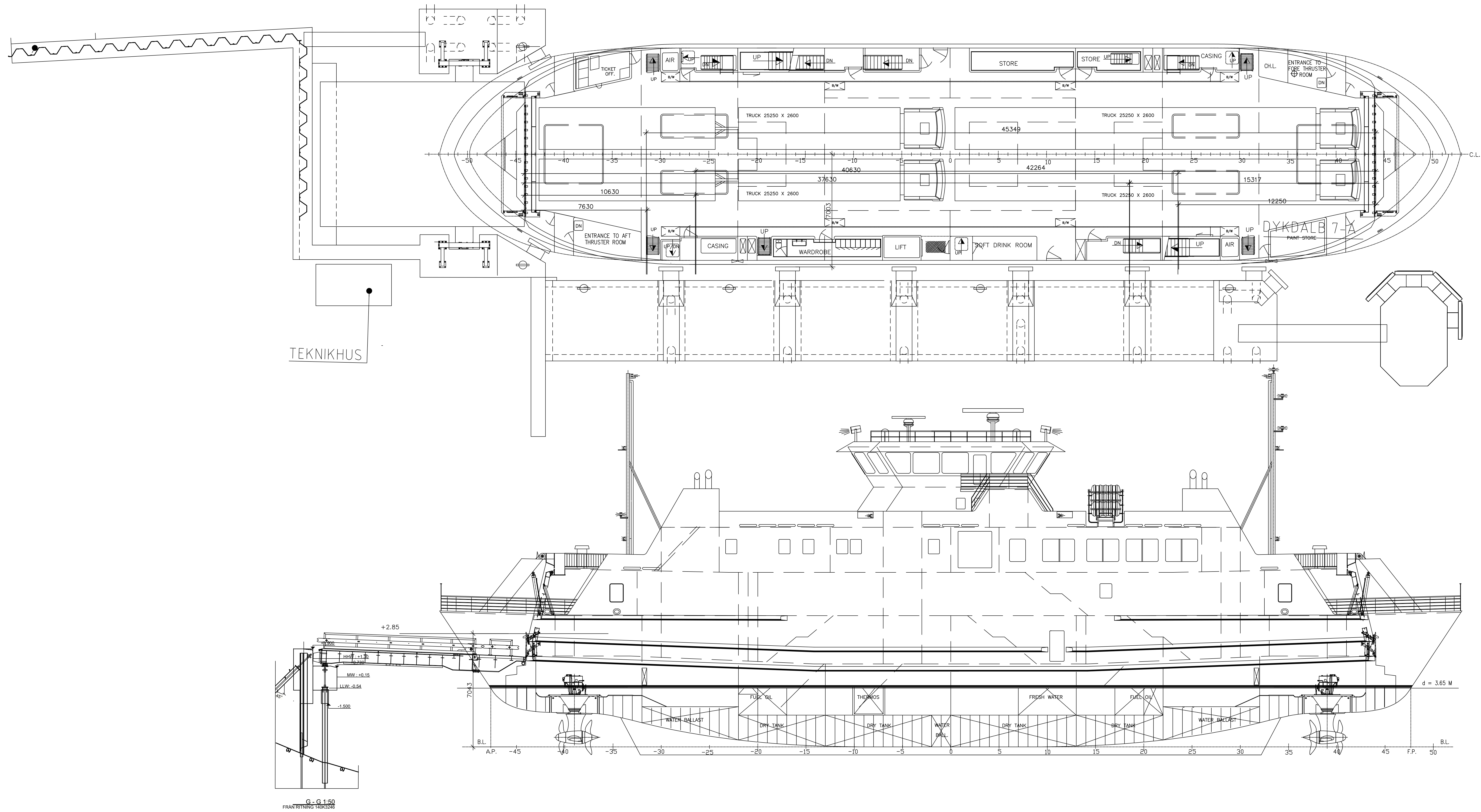

TEKNIKHUS

G.C.1.50  
FRÅNTRITNING TRUSSOR

11 Adan Ava färjefäste ÅLR 2022/6492			
REV.	ANTAL	RENDERINGEN AVSER	SIGNATUR
ARBETE		RITNINGENS HÄLL OCH SKALA	
FEDJEFJORD		PLAN	
Åva färjefäste		SEKTIONER	
Brändö		1:100	
Ålands Landskapsregering		RTAT	GRANSKAT
Ålands Landskapsregering PB 1060, ÅX-21111 MARJAMÄN Tel: 018-22500 Fax: 018-23790 www.regeringen.ax/trafik		PLANERAT	SOCKNAT
DIREKTÖR/ARBETSNUMMER		ÅLR 2022/XXXX	RITNINGSNUMMER
DATUM		17.03.2022	1

KOORDINATSYSTEM  
 PLANSYSTEM ETRS-GK20  
 HÖJDSYSTEM N2000  
 TECKENFÖRKLARING

— FASTIGHETSGRÄNS  
 - - - - - ENTREPRENADGRÄNS

R

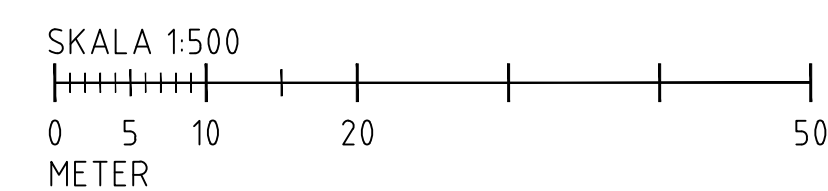
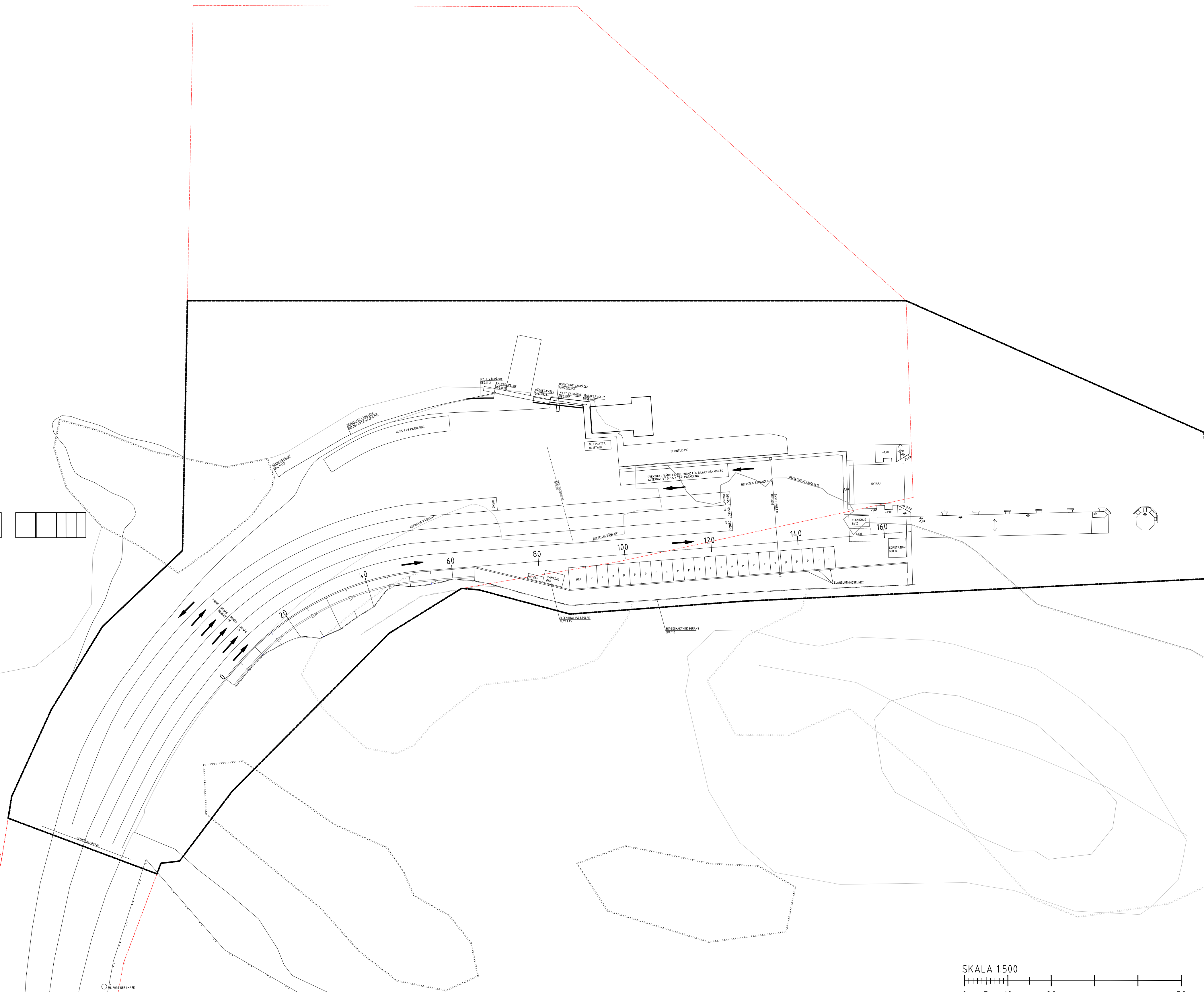

11 Åva färjefäste ÅLR 2022/6492

A	VAGRÄCKEN	2021.05.11	GG
BET	ÄNDRINGEN AVSER	DATUM	SIGN

BYGGHANDLING



DEAB Konsult  
 Kärnbölev 16  
 AX-22150 Jomala  
 +358 405265467  
 www.deab.ax



UPPDRAG NR 8211  
 RITAD/KONSTRUERAD AV LR  
 DATUM 2021.09.30  
 ANSVARIG Dan Engblom  
 ÅLR2021/2208  
 Datum 2021.09.30  
 ÅLR Ritningsnummer 100T0001  
 Ritningsstatus BYGGHANDLING

UPPDRAG NR 8211	RITAD/KONSTRUERAD AV LR	HANDLAGGARE Dan Engblom
DATUM 2021.09.30	ANSVARIG Dan Engblom	
ÅVA FÄRJFASTE		
Översiktskarta		
Sektion 0/000 - 0/160		
SKALA 1:500	NUMMER A1	BET A
100T0001		



