

Protokoll fört vid enskild föredragning

Infrastrukturavdelningen
Vägnästbyrån, I3

Beslutande
Minister
Christian Wikström

Föredragande
Bro- och hamningenjör
Anders Sundblom

Justerat
Omedelbart

Nr 3

Utbyte av Askörsbron, avtal och entreprenad
ÅLR 2023/343

Beslut

Landskapsregeringen beslöt begära in anbud på utbyte av bro 34, Askörsbron i Brändö kommun, enligt anbudsförfrågan i bilaga 1 I323E03.

Det beräknade värdet på byggnadsentreprenaden överstiger inte det av Europeiska kommissionen fastställda tröskelvärdet om 5 350 000 euro vilket medför att upphandlingen genomförs enligt Ålands landskapsregerings beslut (2019:113) gällande vissa upphandlingar. I enlighet med 4 § sker upphandlingen genom ett förenklat förfarande.

Upphandlingen med tillhörande anbudshandlingar kommer att publiceras på landskapsregeringens elektroniska upphandlingsverktyg www.e-avrop.com och på hemsidans elektroniska anslagstavla www.regeringen.ax/anslagstavla samt i Tidningen Åland och Nya Åland.

Kostnaderna påförs anslag 976000, infrastrukturinvesteringar.

Motivering

Den befintliga Askörsbron har både beständighets- och bärighetsproblematik och är i behov av utbyte. Landskapsregeringen konstaterar att arbetena är så omfattande att en upphandling behöver göras.

Bakgrund

Infrastrukturavdelningen ansvarar för drift och underhåll av det åländska trafiksystemet som består av ca 640 km allmän väg, ca 42 km gång- och cykelväg, 78 broar, 25 hamnar och färjefästen samt ett antal bryggor.

Reinvesteringar i broar är en förutsättning för att i framtiden kunna tillgodose det åländska samhällets transportbehov. Bron måste ersättas för att säkerställa ett fortsatt säkert och fungerande trafiksystem.

Anbudsfrågan – Utbyte av bro 34, Askörsbron i Brändö kommun

Härmed utbjuds att inkomma med anbud avseende en byggnadsentreprenad för utbyte av bro 34, Askörsbron i Brändö kommun, enligt till denna anbudsfrågan bifogade handlingar. Till upphandlingen hörande dokument framgår av bilaga Handlingsförteckning.

Sista inlämningsdag är den **16.3.2023**. Anbud som lämnats in för sent beaktas inte, oavsett orsak.

Anbudet ska vara giltigt minst tre (3) månader efter sista inlämningsdag. Om en besvärprocess inleds i domstol förlängs anbudets giltighetstid automatiskt tills processen är slut och domstolens beslut är verkställt. Anbudshandlingar lämnas på anbudsgivarens ansvar.

För att kunna lämna in ett anbud krävs att anbudsgivaren skapar ett användarkonto på www.e-avrop.com. Därefter söks upphandlingen upp genom att ange sökord "**Utbyte av bro 34, Askörsbron**" och sedan väljs den upphandling där Ålands landskapsregering står som organisation. Anbudet lämnas sedan in via detta verktyg. Anbud inlämnade i något annat format kommer att förkastas.

Kontaktperson Bro- och hamningenjör Anders Sundblom, tel: +358 18 25145, email: anders.sundblom@regeringen.ax.

Mariehamn den 19.1.2023

Anders Sundblom, Bro- och hamningenjör

Utbyte av bro 34, Askörsbron, Brändö kommun

Handlingsförteckning FU

- 0.1 Anbudsförfrågan
- 0.2 Upphandlingsföreskrift (UF)
 - 1. Entreprenadavtal RT 80260 SV, MALL (bifogas ej)
 - 2. Allmänna avtalsvillkor för byggnadsentreprenader YSE 1998 (bifogas ej)
 - 3. Entreprenadprogram Samverkansbroarna, Askör
 - 4. Anbudsformulär inkl. tim och enhetsprislista
 - 5. Mät- och ersättningsregler MER Anläggning 17 (bifogas ej)
 - 6. Mängdförteckning
 - 6.2 Mängdförteckning Utbyte av bro 34, Askörsbron
 - 7. Teknisk beskrivning
 - 7.3 Teknisk Beskrivning Bro Utbyte av bro 34, Askörsbron
 - 7.4 Teknisk Beskrivning Väg Utbyte av bro 34, Askörsbron
 - 8. Ritningar
 - 8.3 Ritningar och ritningsförteckning Bro Utbyte av bro 34, Askörsbron
 - 8.4 Ritningar och ritningsförteckning Väg Utbyte av bro 34, Askörsbron
 - 8.5 Ritningar och ritningsförteckning Bergteknik Utbyte av bro 34, Askörsbron
 - 9. Tilläggskontrollplaner och kontrollprogram
 - 9.3 Tilläggskontrollplan stålöverbyggnad Utbyte av bro 34, Askörsbron
 - 9.4 Tilläggskontrollplan borrade stålrörspålar Utbyte av bro 34, Askörsbron
 - 10. Armeringsspecifikation
 - 10.2 Armeringsspecifikationer Utbyte av bro 34, Askörsbron
 - 11. Geotekniska handlingar
 - 11.2 Markteknisk undersökningsrapport inkl. bilagor och ritningar Utbyte av bro 34, Askörsbron
 - 11.3 Utlåtande bergteknik Utbyte av bro 34, Askörsbron
 - 12. PM Rivningsförfarande
 - 12.2 PM Rivningsförfarande Utbyte av bro 34, Askörsbron
 - 13. Riskanalys för vibrationsalstrande arbeten
 - 13.2 Riskanalys för vibrationsalstrande arbeten Utbyte av bro 34, Askörsbron
 - 14. Miljökontrollprogram för Samverkansbroar, Askör
 - 15. Säkerhetsdokument inkl. bilagor
 - 15.2 Säkerhetsdokument inkl. bilagor Utbyte av bro 34, Askörsbron
 - 16. MVR-mätare, säkerhetsmätningar på arbetsplats
 - 17. Säkerhet vid arbete på väg

Upphandlingsföreskrift (UF)
Samverkansbroarna - Utbyte av bro 34,
Askörsbron Brändö kommun, Åland

Förenklat förfarande, under EU:s tröskelvärde för
byggnadsentreprenader

2023.01.12

INNEHÅLL

1	ALLMÄNT OM UPPHANDLINGEN	3
1.1	Upphandlingens omfattning och innehåll	3
1.2	Upphandlingsform	3
1.3	Annonsering	3
1.4	Anbudets innehåll	4
1.5	Förfrågningsunderlagets innehåll och disposition	4
1.6	Avtalsperiod	4
1.7	Upphandlande enhet	4
1.8	Kontaktperson under anbudstiden	4
1.9	Frågor och svar under anbudstiden	4
1.10	Planerad tidplan för upphandlingen	5
2	REGLER FÖR UPPHANDLING OCH ANBUD	5
2.1	Anbudslämnande	5
2.2	Prisuppgifter och andra uppgifter i anbud	5
2.3	Alternativa anbud (sidoanbud)	6
2.4	Anbudsgivarens kontaktuppgifter	6
2.5	Ersättning för anbud	6
2.6	Tilldelningsbesked (delgivning av beslut)	6
2.7	Avslutad upphandling, tecknande av avtal och förbehåll	6
2.8	Hänvisningar till standarder	6
3	BEDÖMNING AV ANBUD	7
3.1	Utvärdering av anbud	7
3.1.1	Ekonomiskt mest fördelaktiga anbudet	7
3.1.2	Motivering till val av anbudsgivare enligt lägsta pris	7
3.1.3	Avbrytande av upphandling	7
4	KRAV PÅ ANBUDSGIVAREN (KVALIFIKATIONSKRAV)	7
4.1	Språk	7
4.2	Anbudsgivaren och eventuella underleverantörer	7
4.3	Uteslutningsgrunder	8
4.4	Teknisk prestationsförmåga och yrkesmässiga kvalifikationer	9
4.5	Ekonomisk och finansiell situation	10
4.6	Beställaransvarslagen	11
4.7	Miljöarbete	12
4.8	Kvalitetsarbete	12
4.9	Arbetsmiljöarbete	12

1 ALLMÄNT OM UPPHANDLINGEN

1.1 UPPHANDLINGENS OMFATTNING OCH INNEHÅLL

Ålands landskapsregering inbjuder härmed anbudsgivare att delta i denna upphandling som avser en byggnadsentreprenad för utbyte av bro nr 34 Askörsbron i Brändö kommun på Åland. Entreprenaden omfattar byggande av en ny samverkansbro i stål och betong med nödvändiga grundförstärknings- grundläggnings- och vägbyggnadsarbeten för både tillfälliga och permanenta vägar enligt till denna upphandling bifogade handlingar. I entreprenaden ingår också att riva en befintlig bro. Bron är en del i Ålands allmänna trafiknät. Uppdraget är en utförandeentreprenad och anbudsgivaren är huvudentreprenör.

Entreprenaden är ett delprojekt i förnyandet av befintligt brobestånd på Åland så att broarna har kapacitet att hantera gällande trafikklaster.

Anbudsgivaren uppmanas att bekanta sig på plats med området. Entreprenaden ligger i Brändö kommun i Ålands nordöstra skärgård. I området finns ledningar som ska vara i drift under entreprenadtiden.

1.2 UPPHANDLINGSFORM

Upphandlingen genomförs i form av ett förenklat förfarande. Det beräknade värdet på upphandling uppgår till ca 4 400 000 euro exklusive moms. Den upphandlande enheten har rätt att avbryta upphandlingen ifall anbudet väsentligt överstiger det beräknade värdet.

Det beräknade värdet för upphandlingen understiger det av Europeiska kommissionen fastställda tröskelvärdet, om 5 382 000 €, för byggnadsentreprenader. Upphandlingen genomförs därför genom ett förenklat förfarande enligt Ålands landskapsregerings beslut (ÅFS 2019:113) gällande vissa upphandlingar.

Upphandlingsformen medger inte förhandling. Anbud kommer således att antas utan föregående förhandling, varför det är av stor vikt att alla krav och villkor enligt denna anbudsfrågan följs och att bästa pris lämnas i anbudet.

1.3 ANNONSERING

Enligt 4 § i Ålands landskapsregerings beslut (ÅFS 2019:113) gällande vissa upphandlingar, nedan upphandlingsbeslutet ska upphandling som huvudregel ske genom förenklat förfarande. Annonsering kommer att ske genom publicering på landskapsregeringens hemsida och i elektroniska upphandlingsverktyget e-Avrop <https://www.eavrop.com/portaler/Ålandsportalen/Default.aspx>

1.4 ANBUDETS INNEHÅLL

Anbudsgivaren **ska** i anbudet visa att de i förfrågningsunderlaget uppställda förutsättningarna och kraven är uppfyllda. Anbudsgivaren **ska** i anbudet förklara sig beredd att teckna avtal i enlighet med bifogat avtal.

Ålands landskapsregering har endast möjlighet att anta anbud som innehåller efterfrågad och fullständig information. Ett anbud som är ofullständigt eller som inte accepterar uppställda förutsättningar och krav kommer inte att beaktas.

1.5 FÖRFRÅGNINGSUNDERLAGETS INNEHÅLL OCH DISPOSITION

Detta dokument är indelat i fyra avsnitt:

1. Allmänt om upphandlingen
2. Regler för upphandling och anbud
3. Bedömning av anbud
4. Krav på anbudsgivaren (kvalifikationskrav).

Förfrågningsunderlaget består av handlingar enligt Bilaga 1 Handlingsförteckning. Anbudsgivaren ansvarar för att denne erhåller ett fullständigt anbudsunderlag.

1.6 AVTALSPERIOD

Tider för entreprenaden framgår av Entreprenadprogram, AFC.4.

1.7 UPPHANDLANDE ENHET

Upphandlande enhet är Ålands landskapsregering FO Nr 0145076-7.

Infrastrukturavdelningen, Vägnätsbyrån verkställer upphandlingen.

1.8 KONTAKTPERSON UNDER ANBUDESTIDEN

Namn: Anders Sundblom, Bro- och hamningenjör, Ålands landskapsregering

E-post: anders.sundblom@regeringen.ax

1.9 FRÅGOR OCH SVAR UNDER ANBUDESTIDEN

Alla förfrågningar som rör anbudshandlingarna **ska** skickas via det elektroniska upphandlingsverktyget e-Avrop, där även svaren publiceras.

Om anbudsgivaren upplever krav i upphandlingsdokumentet som otydligt, orimligt, onormalt kostnadsdrivande eller konkurrensbegränsande i något avseende är det viktigt att kontakta den upphandlande enheten på ovan nämnda sätt på ett så tidigt stadium som möjligt, så att missförstånd kan undvikas.

En komplettering av underlaget rörande detaljer för bron annonseras senast enligt tidplan nedan.

Eventuella frågor om upphandlingen **ska** ställas genom e-Avrop senast 6.3.2023. Svar och andra kompletterande upplysningar lämnas kontinuerligt, dock senast 9.3.2023.

1.10 PLANERAD TIDPLAN FÖR UPPHANDLINGEN

	Aktivitet
26.01.2023	Annonsering av upphandlingen
06.03.2023	Sista dag att ställa frågor, tidsfrist 10 dagar innan anbudstiden går ut
09.03.2023	Sista dag för svar, tidsfrist 7 dagar innan anbudstiden går ut
16.03.2023	Sista dag att lämna anbud
V.11/2023 – V.12/2023	Utvärdering
V.13/2023	Tilldelningsbesked – Delgivning av val av anbudsgivare, besvärstid på 30+3 dagar.
V.18 2023	Avtalstecknande
V.18 2023	Start av avtal

2 REGLER FÖR UPPHANDLING OCH ANBUD

2.1 ANBUDSLÄMNANDE

Elektronisk anbudsinslämning görs via www.e-avrop.com. Anbudsgivaren måste i samband med anbudsinslämning öppna ett konto hos e-Avrop. Detta görs kostnadsfritt. Vid personlig support angående e-Avrop kontakta support@e-avrop.com.

Anbudens giltighetstid:

Anbudet **ska** vara giltigt i tre (3) månader från och med sista anbudsdag. Om en besvärprocess inleds i domstol förlängs anbudets giltighetstid automatiskt tills processen är slut och domstolens beslut har verkställts.

2.2 PRISUPPGIFTER OCH ANDRA UPPGIFTER I ANBUD

Anbudssumma och andra uppgifter för anbudslämnande ska anges i e-Avrop.

Anbudssumman är summan av ifylld mängdförteckning och summan av ifylld enhetspriserförteckning i 4. Anbudsformulär inkl. tim och enhetsprislista.

I upphandlingsdokument 6.2 Mängdförteckning Utbyte av bro 34, Askörsbron ska pris anges. Summan av avgivna priser i mängdförteckningen ska flyttas till anbudsformuläret på avsedd plats. Summan utgör en del av anbudssumman.

I anbudsformuläret anges enhetspriserna som efterfrågas. Enhetspriserförteckningen innehåller fiktiva mängder som endast används för utvärdering av anbudet. Den sammanräknade summan i enhetspriserförteckningen utgör en del av anbudssumman.

Samtliga prisuppgifter ska anges i euro (EUR) exklusive mervärdesskatt.

Anbudsgivaren ska utforma sitt anbud så att det uppfyller gällande bestämmelser om beskattning, miljöskydd, arbetarskydd, arbetsförhållanden och arbetsvillkor.

I anbudspriset ska samtliga nödvändiga kostnader för att genomföra entreprenaden ingå, till exempel administrativa kostnader, arbeten och material för arbetsprestationen samt övriga omkostnader.

2.3 ALTERNATIVA ANBUD (SIDOANBUD)

Anbudsgivaren **ska** basera sitt anbud på de förutsättningar som anges i denna upphandlingsföreskrift. Inga reservationer godkänns.

Alternativa anbud (sidoanbud) accepteras inte.

2.4 ANBUDSGIVARENS KONTAKTUPPGIFTER

Anbudsgivarens kontaktuppgifter **ska** anges i e-Avrop.

2.5 ERSÄTTNING FÖR ANBUD

Ersättning för att upprätta anbud och delta i anbudsprocessen utgår inte.

2.6 TILLDELNINGSBESKED (DELGIVNING AV BESLUT)

Samtliga anbudsgivare kommer att erhålla meddelande om beslut. Meddelandet skickas via e-Avrop i enlighet med anbudsgivarens uppgifter. En rättelse- och besväransvisning bifogas delgivningen.

2.7 AVSLUTAD UPPHANDLING, TECKNANDE AV AVTAL OCH FÖRBEHÅLL

I denna upphandling tillämpas en besvärstid om minst trettio (30) dagar från att tilldelningsbeskedet skickades till anbudsgivarna till att avtal kan tecknas.

Ett bindande avtal förutsätter att ett skriftligt avtal har upprättats vilket är undertecknat av behöriga företrädare för entreprenören och den upphandlande enheten.

Denna upphandling är beroende av beviljande av tillstånd för vattenföretag enligt vattenlagen. Om tillstånd inte beviljas kan denna upphandling avbrytas.

2.8 HÄNVISNINGAR TILL STANDARDER

Om det i denna upphandling förekommer någon hänvisning till standarder, varumärken, patent, produkttyp, ursprung, specifik metod eller produktion, avses härmed att den hänvisningen följs av orden "eller likvärdig".

3 BEDÖMNING AV ANBUD

Anbudet kommer att prövas och utvärderas i tre steg.

1. Kontroll av att kraven på anbudsgivaren uppfylls
2. Prövning av anbudet, kontroll av att alla "ska-krav" uppfylls
3. Utvärdering av anbuderna enligt utvärderingskriterierna

Detta upphandlingsdokument med bilagor innehåller ett antal obligatoriska krav, s.k. ska-krav. Endast de anbud som uppfyller samtliga krav kommer att utvärderas.

3.1 UTVÄRDERING AV ANBUD

3.1.1 Ekonomiskt mest fördelaktiga anbudet

Det anbud som har den lägsta pris (anbudssumman) angivet i anbudsskema och uppfyller kraven ställda på anbudsgivarna i denna upphandling kommer att antas.

3.1.2 Motivering till val av anbudsgivare enligt lägsta pris

Upphandlingen är en utförande entreprenad där en huvudentreprenör upphandlas för uppdraget. I detta dokument ställs det omfattande kvalifikationskrav på anbudsgivarnas kompetens, erfarenhet, teknisk prestationsförmåga och ekonomiska ställning. I övriga handlingar i upphandlingen ställs krav på särskild miljöhänsyn och miljöåtgärder. Sammantaget innebär kravställningen att övriga aspekter, förutom den ekonomiska beaktas i tillräcklig omfattning genom kravställningen.

3.1.3 Avbrytande av upphandling

Upphandlande enhet förbehåller sig rätten att avbryta upphandlingen om det visar sig att upphandlingen blir väsentligt dyrare än beräknat eller om miljötillstånd inte beviljas. Någon ersättning till anbudsgivaren lämnas inte om upphandlingen avbryts.

4 KRAV PÅ ANBUDSGIVAREN (KVALIFIKATIONSKRAV)

4.1 SPRÅK

Åland är ett, officiellt, svenskspråkigt, självstyrt landskap i Finland. Anbud, samtliga avtal och bilagor **ska** upprättas på svenska. All kommunikation med beställaren **ska** ske på svenska. Anbudsgivarens och anbudsgivarens hela personal ska utföra alla de tjänster som omfattas av denna anbudsförfrågan på svenska.

4.2 ANBUDSGIVAREN OCH EVENTUELLA UNDERLEVERANTÖRER

Anbud ska lämnas av en anbudsgivare.

En anbudsgivare har rätt att anlita underleverantörer för att fullgöra sina åtaganden. Användandet av underleverantör begränsar inte anbudsgivarens ansvar som huvudman för fullgörande av kontraktet.

Om anbudsgivaren anlitar underleverantör **ska** anbudet innehålla uppgifter om respektive underleverantörs firma-, FO- eller organisationsnummer, samt vilken del av åtagandet som fullgörs av respektive underleverantör.

Anbud ska lämnas av en anbudsgivare eller av anbudsgivare i grupp. Om anbudsgivaren i sitt anbud anger att en del av kontraktet läggs ut på en underentreprenör begränsar det inte anbudsgivarens ansvar som huvudman för entreprenaden.

4.3 UTESLUTNINGSGRUNDER

A. Anbudsgivare utesluts från deltagande i upphandlingen om denne, eller dess underentreprenörer eller part som genom moderbolagsgaranti är knuten till anbudsgivaren, till exempel har begått något av följande brott eller är misstänkta för något av följande brott:

- skattebedrägeri,
- penningtvätt,
- ockerliknande diskriminering i arbetslivet,
- bedrägeri,
- bestickning,
- deltagande i en organiserad kriminell verksamhet,
- människohandel, eller
- brott som begåtts i terroristiskt syfte.

B. Anbudsgivare kan även uteslutas från upphandlingen om någon av följande grunder föreligger (detta gäller även underentreprenörer eller part som genom moderbolagsgaranti är knuten till anbudsgivaren):

- är försatt i konkurs eller blir upplöst eller har avbrutit sin affärsverksamhet eller har skulder som har reglerats genom ett fastställt ackord, ett saneringsprogram eller genom något annat motsvarande program som grundar sig på lagstiftning,
- är föremål för försättande i konkurs eller upplösning,
- genom en lagakraftvunnen dom har dömts för en lagstridig handling i anslutning till sin yrkesutövning,
- i sin yrkesverksamhet har gjort sig skyldig till en allvarlig förseelse, som kan styrkas av den upphandlande enheten,
- har åsidosatt sin skyldighet att betala skatter eller socialförsäkringsavgifter i Finland eller i etableringslandet, eller
- har lämnat väsentligt oriktiga uppgifter till den upphandlande enheten eller försummat att lämna de uppgifter som krävs.

Anbudsgivaren ska intyga att anbudsgivaren inklusive eventuella underentreprenörer eller part som genom moderbolagsgaranti är knuten till anbudsgivaren inte är föremål för någon av ovanstående omständigheter.

4.4 TEKNISK PRESTATIONSFÖRMÅGA OCH YRKESMÄSSIGA KVALIFIKATIONER

Anbudsgivaren ska ha teknisk prestationsförmåga och yrkesmässiga kvalifikationer för att fullfölja uppdraget.

Anbudsgivare i grupp får redogöra för sina sammanlagda tillbudsstående resurser avseende teknisk prestationsförmåga och yrkesmässiga kvalifikationer. För att säkerställa att ovan nämnda krav uppfylls ska följande redogörelser lämnas in.

Anbudsgivare ska bifoga en kortfattad beskrivning av företaget/organisationen (företags-/organisationsform, branschfarenhet, verksamhet, erfarenhet av liknande uppdrag, omsättning, bemanning, kompetensutveckling etc.).

Anbudsgivare ska bifoga en huvudtidplan för projektet där projektets huvudaktiviteter för projektets huvuddelar framgår. Tidplanen ska minst redovisa följande aktiviteter:

- Etablering
- Temporära vägar
- Grundläggning för brostöd
- Montering av lager
- Formsättning brobana
- Gjutning brobana
- Isoleringsarbeten
- Räckesarbeten
- Fyll mot brostöd
- Vägarbeten
- Rivning av befintlig bro
- Mottagningsbesiktning

Anbudsgivaren ska i Anbudsformuläret lämna minst ett (1) och max fyra (4) referensuppdrag. Referensuppdragen ska enskilt eller sammantaget uppfylla nedanstående krav och avse liknande uppdrag som denna upphandling avser. Den upphandlande enheten beaktar referensuppdrag som slutförts senare än 2012 för att möjliggöra små och medelstora företags deltagande i upphandlingen.

För nystartade företag eller företag som saknar referenser, ska referenser i stället lämnas för de personer som kommer att ansvara för uppdragets genomförande och är knutna till företaget genom avtal eller anställningsavtal vid anbudsfrämmandet. och förutsätter att de personer eller företag som är knutna till de uppdrag som ges som referenser verkligen utför byggnadsentreprenaden. Referensuppdragen ska vara slutförda senare än 2012.

Följande krav ställs på anbudsgivarens referensuppdrag:

- Minst ett (1) av uppdragen ska ha varit brobyggnadsentreprenad av bro med minst två spann över vatten för allmän trafik.
- Minst ett (1) av uppdragen ska ha varit nybyggnad av samverkanskonstruktion av stål och betong.
- Minst ett (1) av uppdragen ska ha innehållit grundläggningsarbeten i vatten med tillfälliga spontkassuner och borrhål eller slagen pålning.
- Minst ett (1) av uppdragen ska ha innehållit vägbyggnadsarbeten av allmän väg

- Vid minst ett (1) av entreprenaduppgifterna ska entreprenören varit Huvudentreprenör.

Anbudsgivaren ska lämna redogörelse om referensens namn, uppdragets tidsperiod, omfattning och innehåll, kontaktperson och kontaktuppgifter. Referenterna kan komma att kontaktas efter sista anbudsdag för att bekräfta uppdraget.

Anbudsgivare ska säkerställa att samtliga personer som kommer att ha direktkontakt med den upphandlande enheten behärskar svenska språket, i tal och i skrift. Alla huvudansvariga och deras ersättare ska ha minst fem (5) års erfarenhet av arbete inom kompetensområdet. Huvudansvarig Platschef/Ansvarig arbetsledare eller Huvudansvarig Arbetschef/Projektchef ska ha genomfört en Gymnasieingenjör-, mellaningenjör- eller högskoleutbildning eller motsvarande utbildning med inriktning bygg eller anläggning.

CV med redogörelse över tillämplig utbildning, erfarenhet och språkkunskaper för de yrkesmässiga kvalifikationer som är kopplade till uppdraget för samtliga centrala personer ska bifogas anbudet. Till centrala personer räknas:

- Huvudansvarig Arbetschef eller Projektchef
- Huvudansvarig Platschef eller Ansvarig Arbetsledare*
- Huvudansvarig för grundläggningsarbeten* (pålning, förankring och grundförstärkning)
- Huvudansvarig för brobyggnadsarbeten*
- Huvudansvarig för vägbyggnadsarbeten*

*) En person kan inneha rollen som Huvudansvarig för flera kompetensområden, dock ska huvudansvaret för dessa fyra kompetensområden delas på minst 2 personer.

4.5 EKONOMISK OCH FINANSIELL SITUATION

Anbudsgivaren ska ha en sådan ekonomisk och finansiell ställning att denne klarar av att fullgöra uppdraget och etablera ett långvarigt leverantörsförhållande med den upphandlande enheten.

Anbudsgivaren ska antingen

1. Uppnå minst riskklass 3 (på en 5-gradig skala) alt. A (där AAA är det bästa) eller motsvarande omdöme hos kreditinstitut. Anbudsgivaren ska bifoga ett intyg, uppgjort av kreditinstitut, över klassificering. Intyget får vara högst tre (3) månader gammalt, räknat från sista dagen att lämna anbud.

eller

2. Om en anbudsgivare saknar klassificering eller har lägre kreditklass än ovan, görs en individuell bedömning för eventuellt godkännande. För att möjliggöra en sådan bedömning, ska till anbudet bifogas en sådan utredning att det kan anses klarlagt att anbudsgivaren har motsvarande ekonomisk stabilitet, samt någon av nedanstående handlingar:

- a) Garanti från moderbolag eller annan part där det klart och tydligt framgår att garanten eller moderbolaget träder in i anbudsgivarens ställe i händelse av att denne inte längre kan fullfölja sina förpliktelser mot den upphandlande enheten. Med förpliktelser avses både finansiellt ansvar och förpliktelse att fullfölja det egentliga åtagandet i avtalet. Sådant intyg ska bifogas anbudet och vara undertecknat av moderbolagets eller garantens firmatecknare. Efterfrågad riskklassificering samt kraven ovan ska i dessa fall på motsvarande sätt redovisas och uppfyllas av garanten
- eller
- b) Företag, även nystartade företag, ska redovisa sin ekonomiska och finansiella situation för att visa att de har tillräcklig ekonomisk och finansiell styrka att fullgöra uppdraget under avtalstiden. Till anbudet ska bifogas ett intyg från bank över att en bankgaranti i enlighet med Entreprenadprogrammet AFC.631 kommer att ges. Anbudsgivaren ska också till anbudet bifoga det senaste bokslutet eller ett revisorsintyg i det fall inget bokslut ännu har upprättats. Av revisorsintyget ska framgå att anbudsgivaren har en ekonomisk plan eller årsbudgetsberäkning av vilken det framgår att anbudsgivaren har en ekonomisk styrka att fullgöra uppdraget under avtalstiden.

Anbudsgivarens medelårsomsättning ska vara minst 2 000 000 €/år beräknat som ett medeltal för de senaste tre årens reviderade bokslut. Om anbudsgivaren är ett konsortium gäller kravet konsortiets sammantagna medelomsättning.

Anbudsgivaren ska vara registrerad i tillämpliga företagsregister.

Anbudsgivaren ska ha betalt sina skatter och socialförsäkringsavgifter, eller visa upp en uppgjord betalningsplan angående obetalda sådana.

Anbudsgivarna ska vid utförande av uppdraget följa tillämpliga arbetsrättsliga bestämmelser så som kollektivavtal, försäkringsskydd för personal, företagshälsovård mm.

Samtliga intyg och utredningar ovan får inte vara äldre än tre (3) månader, räknat från sista dagen att lämna anbud.

Den entreprenör som vinner upphandlingen ska, senast när upphandlingsavtalet ingås, inneha rätt att bedriva näring i landskapet Åland (se 4 § landskapslag (1996:47) om rätt att utöva näring).

Intyg och utredningar ovan får inte vara äldre än tre (3) månader från sista dag att lämna in anbud.

4.6 BESTÄLLARANSVARSLAGEN

Anbudsgivaren ska, i enlighet med lagen om beställarens utredningsskyldighet och ansvar vid anlåtande av utomstående arbetskraft (FFS 1233/2006), före avtalsteckning uppvisa följande dokument:

- 1) en utredning om huruvida företaget är infört i förskottsuppbörsregistret och arbetsgivarregistret enligt lagen om förskottsuppbörd (FFS 1118/1996) samt i registret över mervärdesskattskyldiga enligt mervärdesskattelagen (FFS 1501/1993),
- 2) ett utdrag ur handelsregistret,
- 3) ett intyg över betalda skatter eller ett intyg över skatteskuld eller en utredning om att en betalningsplan angående skatteskulden har gjorts upp,
- 4) ett intyg över tecknade pensionsförsäkringar samt över betalning av pensionsförsäkringsavgifter eller en utredning om att en betalningsöverenskommelse har ingåtts angående pensionsförsäkringsavgifter som förfallit till betalning
- 5) en utredning om vilket kollektivavtal som ska tillämpas på arbetet eller om de centrala anställningsvillkoren, samt
- 6) en utredning om hur företagshälsovården är ordnad för arbetstagarna som är stationerade i Finland.

Om ett utländskt företag är en hyrd arbetstagares arbetsgivare eller är part i ett underentreprenörsavtal, ska företaget lämna uppgifter som motsvarar de uppgifter som avses ovan, i form av registerutdrag eller motsvarande intyg eller på något annat allmänt vedertaget sätt i enlighet med lagstiftningen i företagets etableringsland.

Samtliga intyg och utredningar ovan får inte vara äldre än tre (3) månader, räknat från sista dagen att lämna anbud.

4.7 MILJÖARBETE

Anbudsgivaren ska ha ett aktivt miljöarbete som innehåller miljöpolicy och miljömål. Anbudsgivarens miljöarbete bör ansluta till grundprinciperna för ett system certifierat enligt ISO 14001 eller likvärdigt system.

4.8 KVALITETSARBETE

Anbudsgivaren ska ha ett aktivt arbete för kvalitetsäkringsåtgärder. Anbudsgivarens kvalitetsarbete bör utföras som egenkontroll och ansluta till grundprinciperna för ett system certifierat enligt ISO 9001 eller likvärdigt system.

4.9 ARBETSMILJÖARBETE

Anbudsgivaren ska ha ett aktivt arbete för arbetarskyddsåtgärder. Anbudsgivarens arbetarskyddsarbete ska vara dokumenterat och systematiserat och uppfylla kraven i statsrådets förordning om säkerheten vid byggnadsarbete (FFS 205/2009) samt arbetarskyddslagen (FFS 738/2002).

03 ENTREPRENADPROGRAM

ADMINISTRATIVA FÖRESKRIFTER, AF

Utbyte av bro 34, Askörsbron Brändö kommun, Åland

12.1.2023

INNEHÅLLSFÖRTECKNING

AF	ENTREPRENADPROGRAM (ADMINISTRATIVA FÖRESKRIFTER).....	5
AFA	ALLMÄN ORIENTERING	5
AFA.1	KONTAKTUPPGIFTER.....	5
AFA.11	Byggherre	5
AFA.12	Beställare	5
AFA.13	Projektörer	6
AFA.2	ORIENTERING OM OBJEKTET	6
AFA.3	FÖRKORTNINGAR.....	6
AFC	ENTREPRENADFÖRESKRIFTER VID UTFÖRANDEENTREPRENAD	7
AFC.1	OMFATTNING	7
AFC.11	Kontraktshandlingar	7
AFC.12	Arbetsområde	8
AFC.13	Förutsättningar	8
AFC.14	Skydds- och säkerhetsföreskrifter m m	10
AFC.15	Varor m m	10
AFC.16	Tillstånd m m.....	11
AFC.17	Anmälningar	11
AFC.18	Författningar.....	12
AFC.2	UTFÖRANDE.....	14
AFC.21	Kvalitetsangivelser	14
AFC.22	Kvalitets- och miljöarbete	14
AFC.23	ÄTA-arbeten.....	17
AFC.24	Tillhandahållande av handlingar	17
AFC.26	Information	18
AFC.27	Underrättelser om avvikelser o d	18
AFC.28	Entreprenörens kontroll	18
AFC.3	ORGANISATION.....	19
AFC.31	Beställarens organisation	19
AFC.32	Entreprenörens organisation	20
AFC.33	Möten.....	21

AFC.34	Arbetsledning och anställda	22
AFC.35	Underentreprenörer.....	24
AFC.36	Beställarens kontroll.....	24
AFC.37	Samordning.....	26
AFC.38	Dagbok	27
AFC.4	TIDER	27
AFC.41	Tidplan	27
AFC.42	Igångsättningstid	28
AFC.45	Färdigställandetider.....	29
AFC.46	Förändring av kontraktstiden.....	29
AFC.47	Garantitid	29
AFC.5	ANSVAR OCH AVHJÄLPANDE	29
AFC.51	Vite / Avtalsböter	29
AFC.53	Ansvar mot tredje man	29
AFC.54	Försäkringar.....	30
AFC.6	EKONOMI	30
AFC.61	Ersättning.....	30
AFC.62	Betalning	30
AFC.63	Säkerhet.....	32
AFC.7	BESIKTNINGAR	32
AFC.71	Entreprenadbesiktningar	32
AFC.9	TVISTELÖSNING	32
AFG	ALLMÄNNA ARBETEN OCH HJÄLPMEDEL	33
AFG.1	ETABLERING AV ARBETSPLATS	33
AFG.11	Placering av allmänna hjälpmedel.....	33
AFG.12	Bodar	33
AFG.14	Tillfällig el- och va-försörjning	33
AFG.2	INMÄTNING OCH UTSÄTTNING.....	34
AFG.22	Inmätning	34
AFG.23	Utsättning.....	34
AFG.3	SKYDD M M.....	34
AFG.31	Skydd av arbete och egendom m m	34

AFG.34	Bullerskydd	34
AFG.36	Begränsning av miljöstörande utsläpp.....	35
AFG.4	LEVERANS, TRANSPORT M M	35
AFG.41	Leverans av varor till arbetsplatsen	35
AFG.43	Transport inom arbetsområdet	35
AFG.44	Lyftanordningar	35
AFG.7	UPPVÄRMNING, UTTORKNING OCH VÄDERBEROENDE ARBETEN M M.....	36
AFG.75	Väderberoende arbeten	36
AFG.8	LÄNSHÅLLNING, RENHÅLLNING, RENGÖRING M M	36
AFG.81	Länshållning.....	36
AFG.82	Renhållning	36
AFG.85	Återställande av mark.....	37

	Dokument 03 - ENTREPRENADPROGRAM	Sidnr 5(37)
	Projektnamn Utbyte av bro 34, Askörsbron Brändö kommun, Åland	Handläggare Anders Sundblom
Status FÖRFRÅGNINGSUNDERLAG		Projektnr Dnr: ÅLR2023/343
		Datum 2023-01-12
		Ändr.dat Bet
Kod	Text	
AF	ENTREPRENADPROGRAM (ADMINISTRATIVA FÖRESKRIFTER)	
AFA	ALLMÄN ORIENTERING	
AFA.1	KONTAKTUPPGIFTER	
AFA.11	Byggherre	
	Ålands landskapsregering.	
AFA.112	Upphandlande myndighet	
	Ålands landskapsregering Infrastrukturavdelningen	
	PB 1060 AX- 22100 MARIEHAMN FO-nummer: 0145076-7	
	Handläggare; Anders Sundblom	
AFA.113	Uppdragets omfattning och krav	
	Beskrivning av uppdragets omfattning i korthet är följande	
	Uppdraget är en utförandeentreprenad där entreprenören är Huvudentreprenör.	
	Uppdraget avser en byggnadsentreprenad att byta ut bro nr 34 Askörsbron i sin helhet, inklusive nödvändiga grundförstärknings- och vägbyggnadsarbeten för både permanenta och tillfälliga trafiklösningar. Bron är belägen i Brändö kommun, i Ålands nordöstra skärgård. Bron är en del i Ålands allmänna trafiknät. I uppdraget ingår att bygga ny samverkansbro i stål och betong, tillfälliga vägar för trafik under byggtiden, nya vägar för allmän trafik samt rivning av nuvarande bro.	
AFA.114	Avtalsområde och antal företag	
	Ett (1) företag kommer att kontrakteras.	
AFA.12	Beställare	
	Ålands landskapsregering. Infrastrukturavdelningen PB 1060 AX- 22100 MARIEHAMN	

	Dokument 03 - ENTREPRENADPROGRAM	Sidnr 6(37)
	Projektnamn Utbyte av bro 34, Askörsbron Brändö kommun, Åland	Handläggare Anders Sundblom Projektnr Dnr: ÅLR2023/343 Datum 2023-01-12
Status FÖRFRÅGNINGSUNDERLAG		Ändr.dat Bet
Kod	Text	
	FO-nummer: 0145076-7	
AFA.13	Projektörer	
	Konstruktör; WSP Sverige AB (Stockholm)	
	Väg; DEAB Konsult Projektering AB (Jomala)	
	Geotekniker; Norconsult AB (Göteborg)	
	Externgranskning, konstruktion; Structor Ab (Malmö)	
AFA.151	Nätägare	
	Ålands Elandelslag, +358 (0) 18 39250	
	Ålands Telefonandelslag, +358 (0) 18 41053	
AFA.2	ORIENTERING OM OBJEKTET	
AFA.22	Objektets läge	
	Objektet är beläget i landskapet Åland, Brändö kommun, i nordöstra skärgården. Objektet nås med avgiftsbelagda färjeförbindelser från Hummelvik i Vårdö kommun eller Långnäs i Lumparlands kommun på Åland eller Osnäs (Vuosnainen) i Riket.	
	Arbetsområdet framgår av ritningar i Förfrågningsunderlaget.	
AFA.3	FÖRKORTNINGAR	
	I dessa administrativa eller handlingarna föreskrifter används följande objekt-specifika förkortningar:	
	E	Entreprenör=Leverantör
	B	Beställare=Landskapsregeringen
	AF	Allmänna föreskrifter
	AMA 17	AMA Anläggning 17
	MER 17	MER Anläggning 17, Mät- och ersättningsregler anläggningsarbeten
	TB	Teknisk beskrivning
	MF	Mängdförteckning
	YSE 1998	Allmänna avtalsvillkor för byggnadsentreprenad YSE 1998
	ÄTA-arbete	Ändringsarbete, Tilläggsarbete och Avgående arbete

	Dokument 03 - ENTREPRENADPROGRAM	Sidnr 7(37)
	Projektnamn Utbyte av bro 34, Askörsbron Brändö kommun, Åland	Handläggare Anders Sundblom
Status FÖRFRÅGNINGSUNDERLAG		Projektnr Dnr: ÅLR2023/343
		Datum 2023-01-12
		Ändr.dat Bet
Kod	Text	
AFC	ENTREPRENADFÖRESKRIFTER VID UTFÖRANDEENTREPRENAD	
AFC.1	OMFATTNING	
	<p>Omfattningen i detalj framgår av handlingar angivna i Entreprenadavtal p. 5.</p> <p>Entreprenaden omfattar:</p> <ul style="list-style-type: none"> - Vägbyggnad - Byggnation av tillfälliga vägar - Nybyggnad av en samverkansbro i stål och betong inkl grundläggning - Rivning av befintlig bro i sin helhet - Rivning av tillfälliga vägar. - Återställning av naturmark efter tillfälliga vägar <p>Entreprenaden är en odelad utförandeentreprenad.</p> <p>Entreprenören är <u>Huvudentreprenör</u>.</p> <p>Detta innebär bl.a. att Entreprenören ansvarar för samordningen av arbetena på arbetsplatsen samt samordning av under- och eventuella sidentreprenörers arbeten.</p>	
AFC.11	Kontraktshandlingar	
	Enligt angivna handlingar i Handlingsförteckning Entreprenadavtal p. 5.	
AFC.111	Sammanställning över ändringar i YSE 1998	
	<p>Ändring av bestämmelse i YSE 98 finns införda under följande koder:</p> <p>AFC.632</p> <p>AFC.471</p> <p>Tillägg till bestämmelse i YSE 98 finns införda under följande koder:</p> <p>AFC.54</p> <p>AFC.518</p>	
AFC.115	Uppföljning av avtal	
	<p>En förutsättning för att utföra arbete som Entreprenör eller leverantör åt landskapsregeringen är att denne fullgör sina skyldigheter gentemot stat och kommun. Skulle brist i detta avseende uppdragas äger Beställaren rätt att häva kontrakt, se även AFC.8.</p> <p>Landskapsregeringen äger rätt att kontrollera och följa upp verksamheten. Landskapsregeringen ska för detta ändamål äga tillträde till verksamheten samt att få tillgång till sådana uppgifter om verksamheten som landskapsregeringen anser vara erforderliga.</p>	

	Dokument 03 - ENTREPRENADPROGRAM	Sidnr 8(37)
	Projektnamn Utbyte av bro 34, Askörsbron Brändö kommun, Åland	Handläggare Anders Sundblom
Status FÖRFRÅGNINGSUNDERLAG		Projektnr Dnr: ÅLR2023/343
		Datum 2023-01-12
		Ändr.dat Bet
Kod	Text	
	<p>Landskapsregeringens revisorer ska äga rätt att på samma sätt som i verksamhet i kommunal regi kontrollera och utvärdera verksamheten. Entreprenören förbinder sig att aktivt medverka vid och underlätta deras arbete. Landskapsregeringen kan även uppdra åt fristående konsult, revisor eller dylik att utföra uppföljning, kontroll eller utvärdering.</p> <p>Entreprenören förbinder sig i sådana fall att bereda denne tillträde och insyn i sådan utsträckning att denne kan genomföra sitt uppdrag.</p>	
AFC.12	Arbetsområde	
AFC.121	Arbetsområdets gränser	
	Arbetsområdets gränser och etableringsytor framgår av ritning 3401T0201-02. På ritning benämnt som Entreprenadgräns.	
AFC.122	Syn före påbörjande av arbete	
	Innan arbetet påbörjas ska parterna utföra gemensam syn av arbetsområdet. Beställaren kallar till synen.	
	Syn dokumenteras (protokoll och foton) av bägge parterna. Var och en av parterna står för sina egna kostnader.	
AFC.13	Förutsättningar	
	Entreprenören måste skaffa sig kunskap om vilka lagar, förordningar och bestämmelser som gäller i landskapet Åland, samt lokala bestämmelser i Brändö kommun.	
	Kontraktarbetena ska utföras i enlighet med de anvisningar som ges i detta förfrågningsunderlag.	
	Vid transporter till och från arbetsområdet skall gällande lagar, förordningar och beslut för belastningsrestriktioner följas. Överlast får inte förekomma.	
	Entreprenören ska planera och utföra entreprenaden så att trafiken på tillfälliga vägar kan löpa utan hinder under hela entreprenadtiden fram tills trafiken flyttas över till den nya vägen och bron som förverkligas inom entreprenaden.	
	Entreprenören äger ingen rätt att disponera ytor utanför arbetsområdesgräns utan tillstånd från fastighetsägare. Sådana tillstånd ska vara skriftliga och delges beställaren innan disposition påbörjas.	
	Aktiviteter som medför starka tryckvågor eller mycket undervattens-buller bör planeras så att de infaller utanför lek- och uppväxtperioder för fisk och evertebrater för att minska påverkan på dessa (bullrande aktiviteter bör undvikas mellan 15 april och 31 augusti).	
AFC.131	Uppgifter om sidoentreprenader och andra arbeten	
	Entreprenören (som är huvudentreprenör) är skyldig att utan extra ersättning tåla intrång av sidoentreprenör.	

	Dokument 03 - ENTREPRENADPROGRAM	Sidnr 9(37)
	Projektnamn Utbyte av bro 34, Askörsbron Brändö kommun, Åland	Handläggare Anders Sundblom
Status FÖRFRÅGNINGSUNDERLAG		Projektnr Dnr: ÅLR2023/343
		Datum 2023-01-12
		Ändr.dat Bet
Kod	Text	
	<p>Sidoentreprenörerna är skyldiga att inordna sig under Huvudentreprenörens platsledning och arbetarskydd.</p> <p>I nuläget finns inte några sidoentreprenader inplanerade inom entreprenadtiden.</p> <p>AFC.132 Arbetstider</p> <p>Arbete tillåts generellt under vardagar mellan kl. 0700 - 1900. Behov av arbete utanför detta skall godkännas av Beställaren.</p> <p>AFC.133 Pågående drift eller verksamhet inom och invid arbetsområdet</p> <p>Samtliga ledningsägare enligt ledningssamordningsplanen skall under entreprenadtiden beredas möjlighet att utföra nödvändiga underhållsarbeten inom arbetsområdet.</p> <p>Ledningar allmänt:</p> <p>Markarbeten får inte påbörjas förrän Entreprenör tillsammans med Beställaren träffat samtliga ledningsbolag för genomgång av planerade ledningsarbeten. Entreprenörens förslag till etapputbyggnad och eventuella provisorier måste förankras med Beställare och ledningsägare. Där ej annat framgår skall Entreprenören förutsätta att befintliga ledningar skall vara i drift tills nya system ersatt de gamla.</p> <p>Befintliga ledningar inom och i anslutning till arbetsområdet ska vara i drift under entreprenadtiden alternativt till dess att omkoppling kan ske i entreprenadens genomförande.</p> <p>Entreprenören svarar för att befintliga ledningsanläggningar, som berörs av arbetena, kan hållas i drift under entreprenadtiden och är åtkomliga i normal omfattning.</p> <p>Kända befintliga ledningar finns angivna på ritning 3401T0201 och 3401T0202. Beställaren kommer ombesörja flytt av högspänning och fiber innan entreprenaden startar.</p> <p>AFC.135 Förutsättningar med hänsyn till vägtrafik</p> <p>Arbetsplatsen kommer under kontraktstiden att beröras av genomgående trafik. Hänsyn skall tas till boende i anslutning till arbetsområdet.</p> <p>Trafiken (räddningstjänstens fordon, bil, cykel och gång), skall kunna fortgå förbi arbetsplatserna under hela entreprenadtiden. Trafik skall kunna passera broplatsen under hela entreprenadtiden.</p> <p>Entreprenören övertar väghållarens ansvar för driften av det allmänna vägnätet inkl. trafikdirigering med trafikljus inom arbetsområdet. Av Entreprenören förorsakad nedsmutsning och hinder ska omgående avhjälpas av Entreprenören.</p> <p>Ny bro och väg får inte tas i drift för allmän trafik utan att godkänd besiktning och ett godkännande av Beställaren.</p> <p>Skyddsanordningarna ska Entreprenören redovisa på Trafikanordningsplaner som ska godkännas av Beställaren före arbetenas påbörjande. Separata</p>	

	Dokument 03 - ENTREPRENADPROGRAM	Sidnr 10(37)	
	Projekt Utbyte av bro 34, Askörsbron Brändö kommun, Åland	Handläggare Anders Sundblom	
Projektnr Dnr: ÅLR2023/343			
Datum 2023-01-12			
Status FÖRFRÅGNINGSUNDERLAG		Ändr.dat	Bet
Kod	Text		
	<p>trafikanordningsplaner ska upprättas för arbetsstället (broplatsen). Entreprenören ska tillse att skyddsanordningarna finns på plats under hela entreprenadtiden.</p> <p>För att Entreprenören ska kunna utföra arbeten med schakt för väg, måste Entreprenören utföra trafikomläggningar. Dessa omläggningar får endast göras efter att Entreprenören uppgjort trafikanordningsplan och den godkänns av Beställaren.</p> <p>Trafik- och skyddsanordningar ska utföras enligt "Trafikverket tekniska krav för Arbeta på väg, TRV2012/12863, TDOK 2012:86".</p> <p>Alternativt kan tillämpliga delar av "Liikenne tietyömaalla - , Tienrakennustyömaat" (Trafiken vid vägarbeten) (LO 11/2021) användas". Entreprenören ska tillse att skyddsanordningar finns på plats under hela entreprenadtiden.</p> <p>AFC.137 Förutsättningar med hänsyn till sjöfart</p> <p>Vid Bro nr 34 Askörsbron är vattenområdet som berörs av entreprenaden avstängt för utomstående under entreprenadtiden. Vattenområdet begränsas av entreprenadgränserna angivna på ritning 3401T0201 och 3401T0202. För Entreprenören är arbetsområdet i sjön tillgängligt under hela entreprenadtiden. Beställaren ansvarar för att skyltar som upplyser sjötrafiken om att farleden är avstängt inom arbetsområdet finns på plats under entreprenadtiden. Material avseende skyltpontoner och skyltar mm, tillhandahålls av beställaren.</p> <p>Entreprenörens flytande utrustning som finns i anslutning till projektet ska vara belyst under dygnets mörka timmar. Förtöjningar och ankarlinor ska vara utmärkta med bojar eller flaggor.</p> <p>AFC.14 Skydds- och säkerhetsföreskrifter m m</p> <p>Entreprenören bär ansvaret för ordning och säkerhet på samtliga upplags- och förrådsplatser samt för trafikanordningar, avstängningar och andra skadeförebyggande åtgärder. Inspektion och underhåll av anordningarna skall ske regelbundet</p> <p>AFC.142 Skydds- och säkerhetsföreskrifter vid arbete i anslutning till väg</p> <p>Trafiken på omgivande vägar, körytor och planer skall skyddas mot stenskott, vattenstänk, cementslam mm. Entreprenören skall beakta riskerna för att tredje man skadas vid passage av eller vistelse inom arbetsområdet.</p> <p>AFC.15 Varor m m</p> <p>Projektets tillgångar av godkända schakt- och bergmassor skall utnyttjas i första hand inom området.</p> <p>I entreprenaden tillvaratagna varor (skräp, massor m. m) som inte kan användas för kontraktarbetena, tillfaller Entreprenören och bortskaffas av</p>		

	Dokument 03 - ENTREPRENADPROGRAM	Sidnr 11(37)	
	Projekt Utbyte av bro 34, Askörsbron Brändö kommun, Åland	Handläggare Anders Sundblom	
Projektnr Dnr: ÅLR2023/343			
Datum 2023-01-12			
Status FÖRFRÅGNINGSUNDERLAG		Ändr.dat	Bet
Kod	Text		
	<p>denne, såvida inte varorna enligt MF eller överenskommelse skall förbli Beställarens egendom.</p> <p>AFC.151 Varor från entreprenören</p> <p>Samtliga föreskrivna och använda produkter och fasta byggvaror ska godkännas av Beställaren före användning.</p> <p>Entreprenören äger inte rätt att ändra på i kontraktshandlingar föreskriven vara eller material utan skriftligt medgivande från Beställaren.</p> <p>AFC.16 Tillstånd m m</p> <p>AFC.161 Tillstånd från myndigheter</p> <p>Entreprenören skall söka och bekosta erforderliga myndighetstillstånd för entreprenadarbeten.</p> <p>Beställaren har ansökt om miljö tillstånd för muddring, utfyllnad och ombyggnad av vägbank i samband med utbyte av Askörsbron av Ålands miljö och hälsoskyddsmyndighet (ÅMHM). ÅMHM beräknas bevilja tillstånd under våren 2023.</p> <p>Entreprenaden ska utföras i enlighet med miljö tillstånd och krav i dokument 14. Miljökontrollprogram för Askörsbron.</p> <p>Trafikanordningsplan (TA-Plan) För arbeten som berör trafikanter på allmänna vägar ska entreprenören upprätta TA-plan.</p> <p>Planen ska vara godkänd av Landskapsregeringen innan arbetet får påbörjas.</p> <p>AFC.162 Myndighetsbesiktning</p> <p>Beställaren skall vidta åtgärder om och bekosta sådan besiktning eller kontroll av utfört arbete som föreskrivs i författning eller krävs av en myndighet, om inte annat föreskrivits i kontraktshandlingarna. Se p69 YSE98.</p> <p>AFC.163 Överenskommelser m m</p> <p>Överenskommelser med kringboende eller andra verksamheter som har sitt ursprung i entreprenaden, ska Entreprenören informera Beställaren om. Kopia på avtalet/överenskommelsen ska tillsändas beställaren i god tid före att överenskommelsen träder i kraft.</p> <p>AFC.17 Anmälningar</p> <p>AFC.171 Anmälningar till myndigheter</p> <p>Beställaren anmäler;</p> <ul style="list-style-type: none"> - Startanmälan för vattenföretag till ÅMHM 		

	Dokument 03 - ENTREPRENADPROGRAM	Sidnr 12(37)	
	Projekt Utbyte av bro 34, Askörsbron Brändö kommun, Åland	Handläggare Anders Sundblom	
Projektnr Dnr: ÅLR2023/343			
Datum 2023-01-12			
Status FÖRFRÅGNINGSUNDERLAG		Ändr.dat	Bet
Kod	Text		
<ul style="list-style-type: none"> - Entreprenören är skyldig att anmäla sådana omständigheter som skulle kunna uppkomma vid entreprenadens genomförande och som inte innefattas av anmälan till ÅMHH. - Förhandsanmälan till regionförvaltningsverkets arbetarskyddsinspektör på orten. <p>Entreprenören ombesörjer alla övriga anmälningar till myndigheter i den omfattning som framgår av YSE 1998, lagar och förordningar, samt kommunala bestämmelser.</p> <p>AFC.172 Anmälningar till beställaren</p> <p>Entreprenören skall överlämna en kontaktlista med telefonnummer till ansvariga för entreprenaden, där de även kan nås utanför arbetstid.</p> <p>Vid inträffad olyckshändelse, tillbud eller incident ska Beställaren omgående meddelas. Så snart som möjligt ska även en skriftlig rapport med skiss och eventuella fotografier lämnas till Beställaren.</p> <p>Entreprenören ska till Beställaren fortlöpande uppge namn och organisationsnummer för företag som man avser att anlita som underentreprenör eller -leverantörer.</p> <p>All dokumentation enligt beställansvarslagen ska vara granskade av huvudentreprenören och översändas till Beställaren innan företaget etablerar och påbörjar sina arbeten.</p> <p>För entreprenörens skyldighet att utföra anmälningar, se YSE 1998.</p> <p>AFC.18 Författningar</p> <p>AFC.183 Ansvar för Säkerhet och arbetarskydd / Byggarbetsmiljö</p> <p>Entreprenören fungerar vid byggnadsobjektet som huvudsaklig genomförare (huvudentreprenör), enligt statsrådets förordning om säkerheten vid byggarbeten (FFS 205/2009) och ansvarar för alla skyldigheter för säkerhet vid byggarbeten. Entreprenören ska ansvara och ombesörja arbetsplatsens arbetarskydd och brandbekämpning.</p> <p>Huvudentreprenören är, enligt 52b § arbetarskyddslagen (FFS 738/2002), skyldig att föra en uppdaterad förteckning över de arbetstagare och egenföretagare som arbetar på en gemensam byggarbetsplats (se lagen för förteckningens innehåll). Huvudentreprenören ska senast den femte varje månad överlämna förteckningen till beställaren. Alla företag som verkar på byggarbetsplatsen är skyldiga att lämna uppgifter om sina egna arbetstagare till huvudentreprenören.</p> <p>Entreprenören ska meddela arbetsplatsens arbetarskyddsorganisation för Beställaren. Entreprenören ska utnämna en säkerhetsansvarig person för arbetsplatsen.</p>			

	Dokument 03 - ENTREPRENADPROGRAM	Sidnr 13(37)	
	Projekt Utbyte av bro 34, Askörsbron Brändö kommun, Åland	Handläggare Anders Sundblom	
Projektnr Dnr: ÅLR2023/343			
Datum 2023-01-12			
Status FÖRFRÅGNINGSUNDERLAG		Ändr.dat	Bet
Kod	Text		
<p>På arbetsplatsen efterföljs förutom lagstiftning om arbetarskydd även bestämmelser och anvisningar i följande bilagda dokument enligt handlingsförteckning:</p> <ul style="list-style-type: none"> • Säkerhetsdokument inkl. bilagor • Säkerhetsmätningar på arbetsplats, anvisning/ blankett (MVR-mätning) • Underlag för riskinventering för sprängningsarbeten <p>Särskilt ska Entreprenören iaktta följande föreskrifter om bruk av personlig skyddsutrustning samt bruk av alkohol och narkotiska preparat som är förenade med hot om bötesföreläggande:</p> <p>Bestämmelserna om bruk av personlig skyddsutrustning och förbud mot bruk av narkotiska preparat har beskrivits i avtalsvillkoren som behandlar säkerhet.</p> <p>Entreprenören ansvarar för att han och alla hans Underentreprenörer efterlever dessa bestämmelser enligt den s.k. nolltoleransprincipen. Alla överträdelser av dessa bestämmelser förs omedelbart för projektchefens och arbetsplatschefens kännedom, och antecknas i mån av möjlighet omedelbart i arbetsplatsdagboken och regelmässigt i protokollet från följande arbetsplatsmöte (brott, datum, namn, arbetsgivare, observerats av vem).</p> <p>Överträdelser leder till följande sanktioner:</p> <ol style="list-style-type: none"> 1. För varje enskild överträdelse bötar Entreprenören 250 €. 2. Den som har överträtt bestämmelserna (personen) får en skriftlig varning och personen avstängs från arbetsplatsen för resten av dagen. Ifall samma person överträder bestämmelserna upprepade gånger i samma projekt, blir han avstängd från arbetsplatsen för gott. 3. Ifall en person som misstänks för bruk av alkohol eller narkotiska preparat bestrider överträdelsen och vägrar att delta i blås- eller blodprov utförd av en myndighet, blir han avstängd från Beställarens byggnadsobjekt för gott. <p>Entreprenörens skyldighet är att informera och handha ovannämnda bestämmelser enligt ett sätt som lagen förutsätter, för att främja bruket av personlig skyddsutrustning och förhindra bruk av narkotiska preparat.</p> <p>Entreprenören ska veckovis mäta arbetsplatsens säkerhetsnivå (s.k. MVR-mätning) och därvid använda bilagda "Säkerhetsmätning på arbetsplats"-blankett.</p> <p>AFC.1831 Arbetsmiljöplan / Arbetarskyddsplan</p> <p>Arbetsplatsens arbetarskyddsplan är ett projektbaserat dokument som upprättas av Entreprenören och ingår i Entreprenörens projektplan för entreprenaden.</p> <p>Dokumentet ska visa att Entreprenören har ett systematiskt arbetssätt för att eliminera arbetsmiljörisker, förhindra tillbud, olyckor och ohälsa på arbetsplatsen.</p> <p>Planen ska också visa hur huvudentreprenören samordnar arbetarskydds- och säkerhetsarbetet med under- och sidoentreprenörer.</p>			

	Dokument 03 - ENTREPRENADPROGRAM	Sidnr 14(37)	
	Projekt Utbyte av bro 34, Askörsbron Brändö kommun, Åland	Handläggare Anders Sundblom	
Projektnr Dnr: ÅLR2023/343			
Datum 2023-01-12			
Status FÖRFRÅGNINGSUNDERLAG		Ändr.dat	Bet
Kod	Text		
<p>Arbetskyddsplanen ska ingå som en del av projektplanen för projektet och utgå från Beställarens Säkerhetsdokument med bilagan Riskhanteringsplan. De risker som finns upptagna däri ska Entreprenören ta hänsyn till och arbeta vidare med. Detta genom att arbeta igenom Beställarens definierade risker och ange på vilket sätt man i planeringen tar hänsyn och eliminerar risken. Entreprenören ska kontinuerligt göra riskanalyser och uppdatera Riskhanteringsplanen.</p> <p>AFC.1834 Upplysning om säkerhetskoordinator</p> <p>Säkerhetskoordinator enligt 5 § statsrådets förordning om säkerheten vid byggarbeten (FFS 205/2009) – Utses av beställaren.</p> <p>AFC.2 UTFÖRANDE</p> <p>AFC.21 Kvalitetsangivelser</p> <p>Material ska uppfylla kraven i finsk standard som överensstämmer med europeisk standard eller likvärdigt och de regler som anges i Förfrågningsunderlaget/Bygghandlingen i övrigt.</p> <p>Där det i beskrivning eller på ritning anges ett material gäller detta för anbudet. Saknas kvalitetsangivelser i Förfrågningsunderlaget ska överenskommelse träffas med Beställaren före inköp eller arbetets utförande.</p> <p>Entreprenören ska genom sin egenkontroll visa Beställaren att arbetenas utförande och materialen motsvarar kraven som ställs i avtalsdokumenten.</p> <p>Dolda och under vatten utförda arbetsmoment ska före gjutning, fyllning mm, fotodokumenteras.</p> <p>Armeringarna kontrolleras innan betonggjutning påbörjas. Konstruktionssyn utförs innan fyllnadsarbeten utförs.</p> <p>AFC.22 Kvalitets- och miljöarbete</p> <p>AFC.221 Kvalitetsledning</p> <p>Entreprenören ska ha ett kvalitetsledningssystem som följer ISO 9001 eller likvärdigt system.</p> <p>AFC.222 Miljöledning</p> <p>Entreprenören skall ha ett certifierat miljöledningssystem eller bedriva ett systematiskt miljöarbete.</p> <p>Arbetsplatsens miljöplan är ett projektbaserat dokument som upprättas av entreprenören och ingår i entreprenörens projektplan för entreprenaden.</p> <p>Dokumentet ska visa entreprenörens förfaringssätt som används för att förhindra negativ miljöpåverkan och styra arbetsplatsens funktioner mot miljövänligt handlingsätt och ska ansluta till grundprinciperna för ett certifierat system enligt ISO 14001 eller likvärdigt. I projektplanen visas bl.a.</p>			

	Dokument 03 - ENTREPRENADPROGRAM	Sidnr 15(37)	
	Projekt Utbyte av bro 34, Askörsbron Brändö kommun, Åland	Handläggare Anders Sundblom	
Projektnr Dnr: ÅLR2023/343			
Datum 2023-01-12			
Status FÖRFRÅGNINGSUNDERLAG		Ändr.dat	Bet
Kod	Text		
	<ul style="list-style-type: none"> - kontrollmekanismer för material- och energiekonomi - metoder för anskaffning, förpackning, lagring och behandling av material på ett sätt som minskar svinn och uppkomst av avfall - damm- och bullerbekämpning - behandling av farligt avfall och farliga ämnen <p>Beställarens miljökontrollprogram ska arbetas in i entreprenörens miljöplan.</p>		
AFC.223	<p>Beställarens kvalitetsplan</p> <p>Beställaren har upprättat riskanalyser för projektet i sin helhet under planeringsskedet. De risker som är definierade och tillhörande produktionsprocessen är överförda till Riskhanteringsplan AFC.1831 med avseende på arbetssäkerhet. Andra kategorier av risker har omhändertagits och har konkretiserats till kontrollplaner enligt kapitel Y i MF.</p>		
AFC.224	<p>Entreprenörens kvalitets- och miljöplan</p> <p>Projektplanen ska omfatta entreprenörens projektorganisation och beskriva hur projektets delaktiviteter kvalitets-, miljö och arbetarskydd säkras genom egenkontroll och redovisa hur Entreprenören avser att uppfylla Beställarens krav på ett systematiskt kvalitets-, miljö-, och arbetarskyddsarbete som uppfyller kraven nedan.</p> <p>Projektorganisationen ska omfatta Entreprenörens arbetsplatsorganisation samt stödfunktioner som är involverade i projektets skeden.</p> <p>Entreprenören ska ha ett aktivt arbete för kvalitetsäkringsåtgärder.</p> <p>Entreprenörens kvalitetsarbete ska utföras som egenkontroll och ansluta till grundprinciperna för ett system certifierat enligt ISO 9001 eller likvärdigt. När entreprenören planerar sina kvalitetssäkringsåtgärder skall entreprenören utgå från sin riskinventering i planeringsskedet.</p> <p>Entreprenören ska övervaka sin egen arbetslednings färdigheter och arbetsprestation. Speciell uppmärksamhet ska fästas vid de olika arbetsmomentens rätta tidsplanering och arbetsprestationers kvalitet.</p> <p>Entreprenören ska också övervaka materialanskaffningars och underentreprenörers arbetsmoments duglighet och arbetsprestation, så att avtalsenlig kvalitet uppnås till alla delar. Därtill efterföljs YSE 1998.</p> <p>Kontroll</p> <p>Kontroller utförs av Beställaren och/eller dennes representanter.</p> <p>Kontroll på uppdrag av Beställaren minskar inte entreprenörers ansvar.</p> <p>Arbetsplatsens plan för kvalitetskontroll</p> <p>Arbetsplatsens plan för kvalitetskontroll är ett projektbaserat dokument, som upprättas av Entreprenören och ingår i Entreprenörens projektplan för entreprenaden.</p>		

	Dokument 03 - ENTREPRENADPROGRAM	Sidnr 16(37)	
	Projekt Utbyte av bro 34, Askörsbron Brändö kommun, Åland	Handläggare Anders Sundblom	
Projektnr Dnr: ÅLR2023/343			
Datum 2023-01-12			
Status FÖRFRÅGNINGSUNDERLAG		Ändr.dat	Bet
Kod	Text		
<p>I denna plan presenteras på vilket sätt arbetsplatsfunktioners kvalitet byggs upp och genom vilka åtgärder på arbetsplatsen avtalets definitioner uppfylls.</p> <p>I projektplanen visas hur arbetsplatsen planeras, formas, leds, dokumenteras och övervakas.</p> <p>I planen definieras särskilt:</p> <ul style="list-style-type: none"> - målen och åtgärderna för kvalitetssäkring - identifiering av risker och kritiska moment och deras eliminering - produktionsplanerings- och -ledningsfunktioner - förfarings- och arbetsmetoder - fuktkontroll - omfattningen av egenkontroller av kvalitet (kontrollplan) - vilka i entreprenaden ingående arbetsmoment som entreprenören avser att upprätta detaljerade arbetsplaner/beredningar för. - förfaringsätt vid syner och godkännanden - informationsrutiner och skriftliga anteckningar - samarbete med andra projektdeltagare - uppdatering och ändringar av planen för kvalitetskontroll - personalorganisation inkl. uppgifter på kontrollansvarig <p>Planen skall presenteras för Beställaren och godkännas av Beställaren innan arbetet inleds.</p> <p>Arbetsberedningar ska utföras för i planen ingående specifika arbetsmoment. Entreprenör går igenom arbetsberedningarna med personalen och protokollför för mötena. Beställaren bereds möjlighet att delta på dessa genomgångar.</p> <p>Arbetsberedningar ska vara upprättade och genomgångna senast två veckor före arbetsmomentet påbörjas.</p> <p>Arbetsplaner/arbetsberedningar, utförda egenkontroller, inmätningar och andra kontroller ska av entreprenören laddas upp på den av Beställaren tillhandahållna projektservern minst varannan vecka. Dokumenten laddas upp i mapp för granskning och flyttas efter granskningen till mapp för fastställda dokument.</p> <p>AFC.225 Kvalitets- och miljörevision</p> <p>Beställaren äger rätt att hos Entreprenören, eller hos av Entreprenören anlitate underentreprenörer, genomföra kontroll av att miljökraven efterlevs. Entreprenören skall tillhandahålla dokumentation samt medverka vid miljörevisioner som Beställaren genomför. Beställaren upprättar rapport över utförd miljörevision.</p> <p>Entreprenören skall genomföra miljöronder som är anpassade till projektets storlek och karaktär. Ronden ska samordnas med byggmöten. Entreprenören upprättar rapport över utförda miljöronder.</p> <p>Ovan gäller även för kvalitetsrevision.</p>			

	Dokument 03 - ENTREPRENADPROGRAM	Sidnr 17(37)
	Projekt Utbyte av bro 34, Askörsbron Brändö kommun, Åland	Handläggare Anders Sundblom
Status FÖRFRÅGNINGSUNDERLAG		Projektnr Dnr: ÅLR2023/343
Kod	Text	Datum 2023-01-12
		Ändr.dat Bet
AFC.23	<p>ÄTA-arbeten</p> <p>Ersättning för ÄTA-arbeten ska utgå endast när arbetet är skriftligen beställt eller när parterna har träffat skriftlig överenskommelse, exempelvis i byggmötesprotokoll eller genom godkända listor över ÄTA arbeten. ÄTA-arbeten som enligt Entreprenörens åsikt medför reglering av kontraktssumman ska omedelbart anmälas skriftligt till Beställaren. Har ej så skett anses arbetet ej medföra kostnadsökning och ingår således i kontraktssumman. Om uppmätning erfordras ska Beställaren eller dennes bygglidare erbjudas möjlighet att delta.</p> <p>ÄTA-arbeten ska anses vara föreskrivna av Beställaren först sedan de skriftligt beställts. Skriftlighetskravet gäller dock inte för arbeten som, exempelvis förekommande av olycka, måste utföras med skyndsamt.</p> <p>Enbart överlämnande av nya eller ändrade ritningar eller andra handlingar ska ej betraktas som skriftlig beställning på ÄTA-arbeten om inte detta också skriftligen beställts t ex i byggmötesprotokoll.</p>	
AFC.24	<p>Tillhandahållande av handlingar</p>	
AFC.241	<p>Tillhandahållande av handlingar och uppgifter från beställaren under entreprenadtiden</p> <p>Endast handling märkt "BYGGHANDLING" ska ligga till grund för entreprenadens utförande. Undantaget härifrån är standard- och typritningar.</p> <p>Bygghandlingar tillhandahålls i digital form via iBinder (dokumentserver). Beställaren tillhandahåller tre (3) st. omgångar på papper. Entreprenören får utöver detta ladda ner och på egen bekostnad printa ut fler omgångar.</p> <p>Entreprenören är skyldig att hålla minst en (1) komplett omgång papperskopior av bygghandlingen insatt i pärm på arbetsplatsen.</p>	
AFC.242	<p>Tillhandahållande av handlingar och uppgifter från entreprenören under entreprenadtiden</p> <p>Entreprenören ska före entreprenadstart upprätta och leverera:</p> <ul style="list-style-type: none"> - Projektanpassad projektplan enligt AFC.224. Arbetsberedningar kan successivt tas fram under arbetets gång. Dock ska arbetsberedningarna och planerade egenkontroller, planering av provningar mm. skickas två veckor före arbetsmomentets påbörjande till Beställarens representant. - Organisationsplan - Inmätning av förutsättningar inför entreprenadstart - Tidplan, enligt AFC.41 - Försäkringsbevis enligt AFC.54 - Säkerhet enligt AFC.631 - Arbetarskyddsplan (Arbetsmiljöplan) - APD-plan (Arbetsplatsdispositionsplan) - Övriga tillstånd som erfordras. 	

	Dokument 03 - ENTREPRENADPROGRAM	Sidnr 18(37)
	Projektnamn Utbyte av bro 34, Askörsbron Brändö kommun, Åland	Handläggare Anders Sundblom
Status FÖRFRÅGNINGSUNDERLAG		Projektnr Dnr: ÅLR2023/343
		Datum 2023-01-12
		Ändr.dat Bet
Kod	Text	
	<ul style="list-style-type: none"> - TA-planer - Ratplan (betalningsplan) för BV-koder - All dokumentation, kontroller och mätning enligt kap. Y i Mängdförteckning och Tekniska beskrivningar. 	
AFC.26	Information	
	<p>Entreprenören svarar där inte annat anges för all arbetsplatsinformation till samtliga som är berörda av entreprenadarbetena, även sidoentreprenörer. Information ska lämnas dels före etablering och byggstart, dels under arbetets gång.</p>	
AFC.262	Beställarens informationsverksamhet	
	<p>Beställaren svarar för alla kontakter med massmedia. Beställaren svarar upp mot eventuella planerade besök av media.</p> <p>Entreprenören får inte lämna uppgifter till media utan Beställarens tillstånd.</p>	
AFC.263	Information till fastighetsägare, boende m fl.	
	<p>Entreprenören ansvarar för att berörda (boende, fastighetsägare, näringsidkare) blir informerade innan störande arbete påbörjas. Informationen ska utföras senast två (2) arbetsdagar innan arbetena påbörjas och innehållet i informationen tas fram i samråd med Beställaren.</p> <p>Entreprenören ansvarar för att Beställaren får information och underlag för den information som Beställaren ska utföra.</p>	
AFC.264	Information till väghållare m fl.	
	<p>Landskapsregeringen är väghållare genom Infrastrukturavdelningen. Entreprenören ska omgående informera väghållarens driftavdelning i det fall störningar uppstår på den allmänna vägen.</p>	
AFC.27	Underrättelser om avvikelser o d	
	<p>Underrättelse enligt YSE 1998 ska lämnas skriftligen.</p>	
AFC.28	Entreprenörens kontroll	
	<p>Kontroll av funktion och kontroll innan återfyllnad, gjutning, pålning skall utföras. Vid dessa tillfällen ska Beställaren beredas tillfälle att närvara. Kontrolltillfällen ska anges i tidplanen.</p> <p>Inmätning av pålar ska utföras en gång per vecka och mätresultaten ska omgående skickas till Beställaren.</p> <p>Vattenförlustmätning ska göras så att beställaren har möjlighet att närvara samt ha möjlighet att utvärdera resultatet och vara delaktig i beslut om nytt håll ska borras.</p> <p>Protokoll från föreskrivna kontroller ska föreligga vid anmälan till slutbesiktning och är en förutsättning för att entreprenaden ska kunna godkännas.</p>	

	Dokument 03 - ENTREPRENADPROGRAM	Sidnr 19(37)
	Projekt Utbyte av bro 34, Askörsbron Brändö kommun, Åland	Handläggare Anders Sundblom
Status FÖRFRÅGNINGSUNDERLAG		Projektnr Dnr: ÅLR2023/343
Kod	Text	Datum 2023-01-12
		Ändr.dat Bet
<p>Entreprenören ska avtala om rätt för Beställaren att delta vid, eller utföra egen, kontroll av fabrikstillverkade produkter.</p> <p>Entreprenören är skyldig att på egen bekostnad utföra prover som är enligt normer och arbetsföreskrifter samt krav från myndigheter och Beställare. Originalutskrift av provresultat ska levereras till Beställaren. Kvalitetskontroll har närmare specificerats i tekniska beskrivningar, kvalitetskrav, ritningar och övriga specifikationer.</p> <p>AFC.3 ORGANISATION</p> <p>AFC.31 Beställarens organisation</p> <p>AFC.311 Beställarens ombud</p> <p>Beställarens ombud är Lennart Nord, Byråchef Vägnaätsbyrån, Infrastrukturavdelningen. Tel (dir): +358 18 25163 Tel (vx): +358 18 25000 E-post: lennart.nord@regeringen.ax</p> <p>Beställarens representant för avtalsfrågor är ombudet eller av den utsedd person. Beställarens representanter för frågor som berör arbetsprestationer överenskommes senast vid första arbetsplatsmötet.</p> <p>AFC.312 Beställarens projektledare m fl.</p> <p>Beställarens projektchef är Anders Sundblom, Infrastrukturavdelningen Tel (dir): +358 18 25145 Tel (vx): +358 18 25000 E-post: anders.sundblom@regeringen.ax</p> <p>Beställarens projektledare är Hans Rodin, Forsen AB Tel (dir): +46 73 447 2089 E-post: hans.rodin@ext.forsen.com</p> <p>AFC.313 Beställarens kontrollant</p> <p>Beställarens byggledare och kontrollant är Taneli Ala-Rakkola, Forsen AB Tel (dir): +358 40 5013040 E-post: taneli.ala-rakkola@ext.forsen.com</p> <p>AFC.316 Beställarens informationsansvarige</p> <p>Anders Sundblom; anders.sundblom@regeringen.ax Landskapsregeringen, +358 18 25000 All kontakt med media går genom informationsansvarig.</p>		

	Dokument 03 - ENTREPRENADPROGRAM	Sidnr 20(37)
	Projektnamn Utbyte av bro 34, Askörsbron Brändö kommun, Åland	Handläggare Anders Sundblom
Status FÖRFRÅGNINGSUNDERLAG		Projektnr Dnr: ÅLR2023/343
		Datum 2023-01-12
		Ändr.dat Bet
Kod	Text	
AFC.313	Beställarens övriga befattningshavare	
	Beställarens säkerhetskoodinator är: Utses senare	
	Tel (dir):	
	E-post:	
AFC.32	Entreprenörens organisation	
	Entreprenörens organisation för genomförande av entreprenaden ska behärska svenska i både tal och skrift.	
	Entreprenören ska presentera en organisation som minst innehåller de centrala personerna:	
	<ul style="list-style-type: none"> - Huvudansvarig Arbetschef eller Projektchef - Huvudansvarig Platschef eller Ansvarig Arbetsledare* - Huvudansvarig för grundläggningsarbeten* (pålning, förankring och grundförstärkning) - Huvudansvarig för brobyggnadsarbeten* - Huvudansvarig för vägbyggnadsarbeten* 	
	*) En person kan inneha rollen som Huvudansvarig för flera kompetensområden, dock ska huvudansvaret för dessa fyra kompetensområden delas på minst 2 personer.	
	Beställaren ska godkänna de Huvudansvariga.	
	Entreprenören ska säkerställa att samtliga personer som kommer att ha direktkontakt med den upphandlande enheten behärskar svenska språket, i tal och i skrift. Alla huvudansvariga och deras ersättare ska ha minst fem (5) års erfarenhet av arbete inom kompetensområdet. Huvudansvarig Platschef/Ansvarig arbetsledare eller Huvudansvarig Arbetschef/Projektchef ska ha genomfört en Gymnasieingenjör-, mellaningenjör- eller högskoleutbildning eller motsvarande utbildning med inriktning bygg eller anläggning.	
	CV med redogörelse över utbildning, erfarenhet och språkkunskaper för samtliga centrala personer ska skickas till beställaren 2 veckor före arbetenas påbörjande om förändringar har gjorts bland de personer som planerats bemanna kompetensområdena i anbudscketet.	
	Entreprenören ska för beställaren redovisa en organisationsplan. I planen ska det framgå hur entreprenören hanterar eventuella frånfällen, så som sjukdom eller likvärdigt.	
	Entreprenörens personal som ska arbeta i vägmiljö ska ha genomgått grundutbildning för säkerhet vid arbete på väg som uppfyller kompetenskraven enligt AFC.135.	

	Dokument 03 - ENTREPRENADPROGRAM	Sidnr 21(37)
	Projekt Utbyte av bro 34, Askörsbron Brändö kommun, Åland	Handläggare Anders Sundblom
Status FÖRFRÅGNINGSUNDERLAG		Projektnr Dnr: ÅLR2023/343
		Datum 2023-01-12
	Ändr.dat	Bet
Kod	Text	
	<p>Entreprenören ska utse en utmärkningsansvarig som uppfyller kompetenskraven enligt AFC.135.</p> <p>Entreprenörens personal som ska arbeta i vägmiljö ska ha genomgått grundutbildning för säkerhet vid arbete på väg som uppfyller kompetenskraven enligt AFC.135.</p> <p>AFC.321 Entreprenörens ombud Anges i anbudet.</p> <p>AFC.33 Möten</p> <p>AFC.331 Startmöte Startmöte samt projektgenomgång som syftar till överföring av information mellan Beställaren och Entreprenören kommer att ske i samband med entreprenadstart. Förteckning av arbetsplaner/arbetsberedningar inkl egenkontroller för inledande moment ska finnas framtaget och redovisas på Startmötet. Arbetsplaner/Arbetsberedningar behöver alltså inte vara klara till Startmötet utan syftar här till att entreprenören och Beställaren tillsammans ska kunna gå igenom hur entreprenören tänkt sig hur beredning, kontroller, mätningar och dokumentationen ska utföras. Beställaren ansvarar för kallelse och protokoll.</p> <p>AFC.333 Arbetsplatsmöten / Byggmöten Byggmöten ska hållas med tidsintervaller enligt överenskommelse, preliminärt var 3:e vecka. Beställaren eller dennes representant, kallar till samt leder och för protokoll vid byggmöten. Byggmötesprotokoll ska signeras av Beställare och Entreprenör. Entreprenörens dokumentation, se AFC.224 och AFC.242 som är uppladdat på projektserver går igenom vid arbetsplatsmöten. Entreprenörens kostnadsansvarige ska närvara. Miljöfrågor tas upp som en stående punkt vid byggmöten.</p> <p>AFC.338 Övriga möten Möten enligt nedan kommer att hållas på arbetsplatsen eller i undantagsfall i Mariehamn i tidsintervaller enligt överenskommelse.</p> <ul style="list-style-type: none"> • Ekonomi • Kvalité • Teknik 	

	Dokument 03 - ENTREPRENADPROGRAM	Sidnr 22(37)	
	Projekt Utbyte av bro 34, Askörsbron Brändö kommun, Åland	Handläggare Anders Sundblom	
Projektnr Dnr: ÅLR2023/343			
Datum 2023-01-12			
Status FÖRFRÅGNINGSUNDERLAG		Ändr.dat	Bet
Kod	Text		
	<ul style="list-style-type: none"> • Samordningsmöten • Säkerhets- och arbetarskyddsmöten 		
AFC.34	<h3>Arbetsledning och anställda</h3> <p>Entreprenören ansvarar för att hans arbetstagare erhåller rättvisa och skäliga löner, arbetstider och arbetsförhållanden. Med uttrycken "rättvis" och "skälig" avses lönenivåer, arbetstider och arbetsvillkor som står minst på samma nivå som stadgas i finsk lag och allmänt bindande kollektivavtal. Entreprenören ansvarar för att hans avlönade underentreprenörer följer ovannämnda bestämmelser.</p> <p>Entreprenören är därtill skyldig att tillse, att vid användning av utländsk arbetskraft, gällande lagstiftning, bl.a. utlänningslagen och lagen om utstationerade arbetstagare, efterföljs i hela underleverantörskedjan.</p> <p>Om Entreprenören eller någon av Entreprenörens underentreprenörer bryter mot uteslutningsgrunderna i 80 § och 81 § lagen om offentlig upphandling (FFS 1397/2016), föreligger skäl för Beställaren att häva avtalet utan att Entreprenören eller dennes underentreprenörer har rätt till någon form av ersättning.</p> <p>Entreprenören ska tillse att Beställaren har samma rätt att övervaka Underentreprenörers arbeten som Entreprenörens arbeten och att Underentreprenörer har skyldighet att efterfölja de bestämmelser och direktiv som Beställaren har fastslagit för entreprenaden. Entreprenören ansvarar inför Beställaren för sina underentreprenörers arbeten som för sina egna.</p> <p>Entreprenören ansvarar därutöver att arbeten vid elinstallationer utförs av sådan person eller företag, som har förutsättningar att arbeta som el-entreprenör enligt tillämpliga bestämmelser om elsäkerhet.</p> <p>Entreprenörens personal som ska ansvara för betonggjutningar ska ha en behörighet enligt "betonggjutning klass 1" enligt finsk eller svensk norm.</p> <p>Från Beställarens anvisningar får inte avvika, förutsatt att de inte är motstridiga eller om det inte krävs för arbetsplatsens säkerhet. Vid sådana fall ska de oklara punkterna först klarläggas tillsammans med Beställaren.</p> <p>Ifall Entreprenören ämnar anlita utländsk arbetskraft, ska det anmälas på förhand till Beställaren. Bestämmelserna som gäller för utländsk arbetskraft, se nedan.</p> <p>Angående Utländsk arbetskraft</p> <p>Entreprenören ansvarar för att han och alla Underentreprenörer känner till finländsk arbetstidslagstiftning samt att den efterlevs.</p> <p>Entreprenören förbinder sig att ordna en säkerhetsutbildning för alla utländska arbetstagare inklusive alla Underentreprenörers arbetstagare på deras modersmål eller på ett annat språk som är känt för dem.</p> <p>Entreprenören ansvarar för att alla hans och alla Underentreprenörers arbetstagare förstår Beställarens och Entreprenörens säkerhetsföreskrifter.</p>		

	Dokument 03 - ENTREPRENADPROGRAM	Sidnr 23(37)	
	Projekt Utbyte av bro 34, Askörsbron Brändö kommun, Åland	Handläggare Anders Sundblom	
Projektnr Dnr: ÅLR2023/343			
Datum 2023-01-12			
Status FÖRFRÅGNINGSUNDERLAG		Ändr.dat	Bet
Kod	Text		
<p>Angående Utlänningslagen (FFS 301/2004)</p> <p>Entreprenören förbinder sig att följa och är skyldig att säkerställa sig om att hela underleverantörskedjan efterlever utlänningslagens bestämmelser, särskilt bestämmelserna i 73 § om arbetsgivarens skyldigheter:</p> <ul style="list-style-type: none"> • i samband med arbetstagarens ansökan om uppehållstillstånd (73 § 1 mom) • skyldighet att försäkra sig om att en utländsk arbetstagare har ett sådant uppehållstillstånd för arbetstagare som krävs eller att de inte behöver något uppehållstillstånd (73 § 2 mom) • Arbetsgivaren skall på arbetsplatsen förvara uppgifter om anställda utlänningar och om grunderna för deras rätt att arbeta så att arbetarskyddsmyndigheten vid behov kan granska uppgifterna utan svårigheter. Arbetsgivaren skall förvara uppgifterna fyra år efter det att utlänningens anställningsförhållande upphört (73 § 4 mom). <p>Angående Lag om utstationerade arbetstagare (FFS 447/2016)</p> <p>Entreprenören förbinder sig att följa och är skyldig att säkerställa sig om att hela underleverantörskedjan efterlever bestämmelserna i lagen om utstationerade arbetstagare, särskilt följande bestämmelser om arbetsgivarens skyldigheter:</p> <ul style="list-style-type: none"> • arbetsvillkor och – förhållanden (2§) enligt i 2 kapitel 7 § arbetsavtalslagen (FFS 55/2001) • avsett kollektivavtal; • minimilön och lönegrund • årssemester • arbetstid • säkerhet i arbete • utseende av företrädare (8 §) FFS 447/2016; • Arbetstidshandlingar och semesterbokföring (9 §) FFS 447/2016; • Skyldighet att tillhandahålla information om utstationerande arbetstagare i Finland (10 §) FFS 447/2016 <p>Entreprenören ansvarar för att alla dokument och handlingar för alla utländska arbetstagare, inklusive alla underentreprenörers arbetstagare, vid anmodan, kan presenteras för Beställaren under den tid Entreprenadavtalet är i kraft samt under två år efter godkänt övertagande av byggnadsobjektet</p> <p>Entreprenören ansvarar dessutom för att han har tillgång till ett betalningssystem med vars hjälp alla arbetstagare, inklusive underentreprenörers arbetstagare, erhåller betalning via en inom EU-området verksam bank och att alla verkliga betalningstransaktioner, vid anmodan, kan verifieras av myndigheter (t.ex. en förteckning över banktransaktioner, där de enskilda summorna kan bindas till enskild person).</p>			

	Dokument 03 - ENTREPRENADPROGRAM	Sidnr 24(37)
	Projekt Utbyte av bro 34, Askörsbron Brändö kommun, Åland	Handläggare Anders Sundblom
Status FÖRFRÅGNINGSUNDERLAG		Projektnr Dnr: ÅLR2023/343
Kod	Text	Datum 2023-01-12
		Ändr.dat Bet
<p>AFC.342 Arbetsledning</p> <p>Krav på kompetens och minimiorganisation se AFC.32.</p> <p>Arbetsledningen ska ej utföra yrkesarbetares arbetsuppgifter.</p> <p>Arbetsledningen ska ha en för entreprenaden väl verifierad kunskap och erfarenhet. I norm angivna kompetenskrav och intyg därom ska följas och intyg ska redovisas för Beställaren före arbetenas påbörjande.</p> <p>Arbetsledningen ska kunna kommunicera flytande på svenska i tal och skrift.</p> <p>Arbetsledningen ska vara anträffbar per telefon, under arbetstiden och på annan tid då arbeten pågår.</p> <p>Angivna personer i anbud får ej bytas ut utan Beställarens godkännande, och ska ha samma kompetens som ovan.</p> <p>För allmän ledning på arbetsplatsen (YSE 1998 4§) ansvarar Entreprenören, som utnämner en arbetsledare som ska fungera som kontaktperson mellan olika parter.</p> <p>Entreprenören ska ha en ansvarsfull och yrkeskunnig arbetsplatsledning på arbetsplatsen, med tillräckliga befogenheter. Entreprenören utnämner en ansvarig arbetsledare och tillräckligt många arbetsledare för arbetsplatsen. Entreprenören ska meddela arbetsplatsens arbetarskyddsorganisation för Beställaren.</p> <p>Entreprenören ska utnämna en säkerhetsansvarig person för arbetsplatsen.</p> <p>AFC.343 Allmänna bestämmelser om legitimationsplikt och närvaroredovisning</p> <p>Alla som vistas på arbetsplatsen ska i enlighet med 52a § arbetarskyddslagen (FFS 738/2002) ha ett personkort försett med fotografi. Vad som i övrigt ska framgå av personkortet följer av 52a §.</p> <p>Alla som vistas på arbetsplatsen ska i var stund kunna uppvisa giltig legitimation.</p> <p>Entreprenören är arbetsplatsens huvudsakliga genomförare och ska lämna uppgifter om arbetstagare och övriga betalningsmottagare som arbetar på den gemensamma byggarbetsplatsen till skattemyndigheten.</p> <p>AFC.345 Elektronisk personalliggare</p> <p>Entreprenören ska upprätthålla en elektronisk personalliggare på arbetsplatsen som uppfyller kraven i arbetarskyddslagen (FFS 738/2002).</p> <p>AFC.35 Underentreprenörer</p> <p>Avser anbudsgivaren att anlita underentreprenörer eller konsulter ska samråd härom ske med Beställaren. Samma krav som ställs på huvudentreprenören enligt Upphandlingsföreskrifter och Entreprenadprogram, ska även omfatta underentreprenörer och leverantörer i alla led. Dokumentation härom ska finnas framtagen och granskad av Huvudentreprenören, samt översänd till Beställaren innan underentreprenören kan etablera och påbörja arbetena.</p>		

	Dokument 03 - ENTREPRENADPROGRAM	Sidnr 25(37)
	Projekt Utbyte av bro 34, Askörsbron Brändö kommun, Åland	Handläggare Anders Sundblom
Projektnr Dnr: ÅLR2023/343		
Datum 2023-01-12		
Status FÖRFRÅGNINGSUNDERLAG		Ändr.dat Bet
Kod	Text	
<p>Entreprenören är skyldig att anlita specialistföretag för sådana arbeten som kräver särskild kompetens, såvida han inte själv har sådan kompetens. Utbyte av angiven underentreprenör får inte ske utan Beställarens skriftliga medgivande.</p> <p>Entreprenören eller någon av dennes Underentreprenörer kan inte överlåta någon som helst del av Entreprenaden till att utföras av Underentreprenörer eller hyrd arbetskraft utan ett skriftligt förhandsgodkännande från Beställaren. Entreprenören ska inhämta Beställarens godkännande av samtliga underentreprenörer på alla nivåer i god tid. Villkor för godkännande är:</p> <p>(i) Underentreprenören innehar ekonomiska och tekniska resurser och färdigheter att utföra den aktuella delen av Entreprenaden</p> <p>(ii) Entreprenören har presenterat Beställaren de till innehållet godtagbara utredningar som avser Underentreprenör i enlighet med lagen om Beställansvar.</p> <p>(iii) Entreprenören har överlämnat till Beställaren en anmälan om Underentreprenörens företrädare i Finland enligt lagen om utstationerade arbetstagare (FFS 447/2016).</p> <p>För att Beställaren ska kunna godkänna en Underentreprenör, ska Huvudentreprenören vid anlitande av underentreprenörer iakttä de bestämmelser som finns i lag om beställarens utredningsskyldighet och ansvar vid anlitande av utomstående arbetskraft (FFS 1233/2006), samt i avtal reglera att de utredningar som krävs enligt lagen överlämnas till huvudentreprenören.</p> <p>Entreprenören är skyldig att efterleva lagen om Beställansvar. Därtill är Entreprenören skyldig att säkerställa att hela underleverantörskedjan efterlever lagen om Beställansvar.</p> <p>Om ett utländskt företag är en hyrd arbetstagares arbetsgivare eller är part i ett underleverantörsavtal, skall företaget lämna uppgifter som motsvarar de uppgifter som avses i lagen i form av registerutdrag eller motsvarande intyg eller på något annat allmänt vedertaget sätt i enlighet med lagstiftningen i företagets etableringsland.</p> <p>Entreprenören ska presentera dessa intyg och utredningar för Beställaren innan en underentreprenör föreslås för Beställarens godkännande, och därtill när som helst vid anmodan. Ifall en underlåtenhet att uppfylla ovan nämnda skyldigheter leder till ett betalningsansvar för Beställaren, är Entreprenören skyldig att ersätta Beställaren de uppkomna kostnaderna till fullo inklusive Beställarens eventuella omkostnader</p> <p>För att säkerställa att gällande kollektivavtal och lagar efterföljs har Parterna överenskommit om följande:</p> <p>(i) För att säkerställa korrekt förfarande och arbetsvillkor jämförs Entreprenörens och alla godkända Underentreprenörers centrala arbetsvillkor med gällande kollektivavtal och lagar vid det första arbetsplatsmötet. Motsvarande jämförelse utförs också alltid då nya Underentreprenörer föreslås för godkännande i samband med genomgång av de utredningar som krävs enligt lagen om Beställansvar.</p>		

	Dokument 03 - ENTREPRENADPROGRAM	Sidnr 26(37)
	Projekt Utbyte av bro 34, Askörsbron Brändö kommun, Åland	Handläggare Anders Sundblom
Status FÖRFRÅGNINGSUNDERLAG		Projektnr Dnr: ÅLR2023/343
		Datum 2023-01-12
	Ändr.dat	Bet
Kod	Text	
	<p>Parterna förbinder sig dessutom att överenskomma om tillvägagångssätt då det under två granskningssammanträden kontrolleras efterlevnad av gällande kollektivavtal och lagar. Parterna förbinder sig att protokollföra sammanträden, så att efterlevnaden av ovannämnda krav kan påvisas;</p> <p>(ii) Entreprenören förbinder sig att när som helst på anmodan bevisa efterlevnaden av gällande kollektivavtal och lagar.</p> <p>Ifall en underlåtenhet att uppfylla ovannämnda skyldigheter leder till ett betalningsansvar för Beställaren, är Entreprenören skyldig att ersätta Beställaren för de uppkomna kostnaderna.</p> <p>Varje företag som verkar på en byggarbetsplats ska till den huvudsakliga genomföraren lämna in uppgifter om egna arbetstagare som jobbar på byggarbetsplatsen.</p> <p>AFC.36 Beställarens kontroll</p> <p>Entreprenören ska utan särskild ersättning tillhandahålla hantlangning och erforderlig utrustning i samband med kontroll och besiktning.</p> <p>Beställaren kan fortlöpande under entreprenadtiden komma att utföra kontroller/provningar på Entreprenörens fordon och arbetsmaskiner. Denna kontroll/provning kan komma att orsaka avbrott i arbetet. Ersättning för stillestånd mindre än två (2) timmar per tillfälle utgår ej. Entreprenören och dennes underentreprenörer ska acceptera att detta kommer att göras utan föranmälan samt underlätta och bistå denna kontroll.</p> <p>AFC.36 Beställarens kontroll</p> <p>Entreprenören ska utan särskild ersättning tillhandahålla hantlangning och erforderlig utrustning i samband med kontroll och besiktning.</p> <p>Beställarens kontrollant ska alltid kunna ta sig på ett säkerhetsmässigt korrekt sätt till kontrollpunkterna. T.ex. gångbryggor med räcke.</p> <p>Beställaren kan fortlöpande under entreprenadtiden komma att utföra kontroller/provningar på Entreprenörens fordon och arbetsmaskiner. Denna kontroll/provning kan komma att orsaka avbrott i arbetet. Ersättning för stillestånd mindre än två (2) timmar per tillfälle utgår ej. Entreprenören och dennes underentreprenörer ska acceptera att detta kommer att göras utan föranmälan samt underlätta och bistå denna kontroll.</p> <p>AFC.37 Samordning</p> <p>AFC.371 Samordning av arbeten</p> <p>Entreprenören svarar för att hans egna arbeten samordnas med Beställarens samt sidoentreprenörers och andras arbeten.</p> <p>Entreprenören övertar den samordning som åvilar Beställaren. Han ska kalla till erforderliga samordningsmöten och svara för protokollföring. Detta gäller arbeten där Entreprenören själv är inblandad.</p>	

	Dokument 03 - ENTREPRENADPROGRAM	Sidnr 27(37)
	Projektnamn Utbyte av bro 34, Askörsbron Brändö kommun, Åland	Handläggare Anders Sundblom
Status FÖRFRÅGNINGSUNDERLAG		Projektnr Dnr: ÅLR2023/343
		Datum 2023-01-12
		Ändr.dat Bet
Kod	Text	
	<p>Entreprenören ska samordna sina arbeten med andra entreprenörer på sådant sätt att så lite störningar som möjligt uppkommer för andra entreprenörer samt för trafikanter och boende.</p> <p>Entreprenören ska samordna samtliga verksamheter på arbetsplatsen samt sköta samordningen med berörda verk och myndigheter.</p> <p>Kända sidoentreprenader är;</p>	
AFC.38	<p>Dagbok</p> <p>När arbete pågår ska dagboksanteckningar föras under entreprenadtiden och garantitiden i enlighet med Beställarens anvisningar.</p> <p>Entreprenören ska föra digital dagbok. Digital dagbok ska skickas minst en (1) gång per vecka till Beställaren.</p> <p>ÄTA- arbeten ska finnas noterade i dagboken.</p>	
AFC.39	<p>Uppmätning</p> <p>Vid mätning som berör reglerbara mängder ska Entreprenören till Beställaren anmäla när arbetet ska utföras. Entreprenören ska avisera minst två (2) arbetsdagar i förväg.</p> <p>All mätning och all redovisning härav ska utföras så att jämförelse med på ritningar redovisade mängder kan ske. Den ska fortlöpande redovisas för Beställaren eller dess representant.</p> <p>Mätning ska ske minst en (1) gång per månad om inget annat överenskommes mellan parterna eller dess representant.</p> <p>Uppmätning redovisas på skalenliga ritningar och sektioner. För redovisning av volymmängder ska sektioner redovisas var tionde (10:e) meter. Sektionernas redovisade olika moment (koder) redovisas strukturerat i tabeller varpå volym beräknas. Yt-, längd- och styckesmängder redovisas på planritningar.</p>	
AFC.4	<p>TIDER</p>	
AFC.41	<p>Tidplan</p> <p>Entreprenören ska upprätta en Huvudtidplan för alla entreprenaden ingående arbeten. Huvudtidplanen ska tillhandahållas Beställaren senast två (2) veckor före arbetenas påbörjande och redovisas på Startmötet. Huvudtidplanen ska vara uppdelad på aktiviteter i nivå som gör den avstämningsbar per månad. Huvudtidplanen ska, förutom entreprenörens huvudmoment, innehålla datum gällande:</p> <ul style="list-style-type: none"> • Etablering • Temporära vägar • Grundläggning för brostöd • Montering av lager • Formsättning brobana • Gjutning brobana 	

	Dokument 03 - ENTREPRENADPROGRAM	Sidnr 28(37)
	Projektnamn Utbyte av bro 34, Askörsbron Brändö kommun, Åland	Handläggare Anders Sundblom
Status FÖRFRÅGNINGSUNDERLAG		Projektnr Dnr: ÅLR2023/343
		Datum 2023-01-12
		Ändr.dat Bet
Kod	Text	
	<ul style="list-style-type: none"> • Isoleringsarbeten • Räckesarbeten • Fyll mot brostöd • Vägarbeten • Rivning av befintlig bro • Mottagningsbesiktning <p>Entreprenören ska upprätta en Produktionstidplan. Produktionstidplanen ska tillhandahållas Beställaren senast två (2) veckor före arbetenas påbörjande, Produktionstidplanen redovisar en tidsperiod om 8 veckor. Produktionstidplanen uppdateras varannan vecka. Produktionstidplanen ska innehålla planerade provningar, mätningar och kontroller. Produktionstidplanens aktiviteter ska uppsummeras till Huvudaktivitet som ska återfinnas i Huvudtidplanen. Produktionstidplanen ska vara redovisad med aktiviteter på en nivå som gör den avstämningsbar varje vecka.</p>	
AFC.42	<p>Igångsättningstid</p> <p><u>Entreprenören kan påbörja etableringsarbeten efter att följande har genomförts:</u></p> <ul style="list-style-type: none"> - Kontrakt är underskrivet - Säkerhet enligt YSE 1998 36 § har överlämnats - Försäkringsbevis har överlämnats - Försyn har genomförts - APD-plan - Placeringsritning för etablering och upplag har godkänts. - Arbetsmiljöplan har upprättats och godkänts <p><u>Byggnadsarbeten kan påbörjas först efter det att följande har genomförts:</u></p> <ul style="list-style-type: none"> - Projektplan enligt AFC.222, AFC.224 och AFC.242 har upprättats och godkänts - Trafikanordningsplan upprättats och godkänts - Startmöte har hållits. (inkl. dokument enligt Startmöte) <p>Planering av arbetena ska påbörjas direkt efter kontraktsskrivning.</p>	
AFC.44	<p>Deltider</p> <p>Grumlande arbeten i vatten får ej utföras under perioden 15:e april – 1:a september.</p>	

	Dokument 03 - ENTREPRENADPROGRAM	Sidnr 29(37)
	Projektnamn Utbyte av bro 34, Askörsbron Brändö kommun, Åland	Handläggare Anders Sundblom
Status FÖRFRÅGNINGSUNDERLAG		Projektnr Dnr: ÅLR2023/343
		Datum 2023-01-12
		Ändr.dat Bet

Kod	Text																				
AFC.45	Färdigställandetider Kontraktarbetena i sin helhet ska vara färdigställda och tillgängliga för mottagningsbesiktning senast den 30.9.2024 .																				
AFC.46	Förändring av kontraktstiden Underrättelse enligt YSE 1998 ska lämnas skriftligen.																				
AFC.47	Garantitid																				
AFC.471	Garantitid för entreprenaden Garantitiden för entreprenaden är fem (5) år.																				
AFC.5	ANSVAR OCH AVHJÄLPANDE																				
AFC.51	Vite / Avtalsböter																				
AFC.511	Vite vid försening / Förseningsböter YSE 1998 §18.																				
AFC.518	Övriga viten / Övriga Avtalsböter																				
<table border="1"> <thead> <tr> <th colspan="2">Funktionell avvikelse som grund för avtalsböter</th> <th colspan="3">Entreprenadspecifika anmärkningsomgångar för samma underlåtenhet och motsvarande böter</th> </tr> <tr> <th colspan="2"></th> <th>1:a gången</th> <th>2:a gången</th> <th>Följande gånger</th> </tr> </thead> <tbody> <tr> <td>1</td> <td>Underlåtenhet att upprätta dokument som berör arbetssäkerhet vilket medfört att Beställarens aktsamhetsskyldighet enligt SRf 205/2009 riskerar att inte kunna uppfyllas.</td> <td>500 €</td> <td>2 500 €</td> <td>5 000 €</td> </tr> <tr> <td>2</td> <td>Överträdelse enligt p1. AFC.183, per person och gång</td> <td>250 €</td> <td>500 €</td> <td>1 000 €</td> </tr> </tbody> </table>		Funktionell avvikelse som grund för avtalsböter		Entreprenadspecifika anmärkningsomgångar för samma underlåtenhet och motsvarande böter					1:a gången	2:a gången	Följande gånger	1	Underlåtenhet att upprätta dokument som berör arbetssäkerhet vilket medfört att Beställarens aktsamhetsskyldighet enligt SRf 205/2009 riskerar att inte kunna uppfyllas.	500 €	2 500 €	5 000 €	2	Överträdelse enligt p1. AFC.183, per person och gång	250 €	500 €	1 000 €
Funktionell avvikelse som grund för avtalsböter		Entreprenadspecifika anmärkningsomgångar för samma underlåtenhet och motsvarande böter																			
		1:a gången	2:a gången	Följande gånger																	
1	Underlåtenhet att upprätta dokument som berör arbetssäkerhet vilket medfört att Beställarens aktsamhetsskyldighet enligt SRf 205/2009 riskerar att inte kunna uppfyllas.	500 €	2 500 €	5 000 €																	
2	Överträdelse enligt p1. AFC.183, per person och gång	250 €	500 €	1 000 €																	
AFC.53	Ansvar mot tredje man Eventuella skadestånd regleras genom Entreprenörens försorg.																				
AFC.531	Syn inom närliggande område Entreprenör, Beställare, berörda ledningsägare och markägare synar gemensamt angränsande områden till arbetsområdet. Vid syn av tomtmark ska berörd fastighetsägare/tomträttsinnehavare beredas tillfälle att närvara.																				

	Dokument 03 - ENTREPRENADPROGRAM	Sidnr 30(37)
	Projektnamn Utbyte av bro 34, Askörsbron Brändö kommun, Åland	Handläggare Anders Sundblom
Status FÖRFRÅGNINGSUNDERLAG		Projektnr Dnr: ÅLR2023/343
		Datum 2023-01-12
		Ändr.dat Bet
Kod	Text	
	<p>Beställaren utser syneförrättare. Syneförrättaren kallar till syn och iakttagelser från syn ska dokumenteras i protokoll och styrkas med fotografier. Protokoll sänds till berörda parter.</p> <p>Erforderliga fastighetsbesiktningar utförs och bekostas av Beställaren.</p>	
AFC.54	<p>Försäkringar</p> <p>Enligt YSE 1998 38 §.</p> <p>Huvudentreprenören ombesörjer och bekostar byggnadsarbetsförsäkringen och försäkringen ska vid varje tidpunkt motsvara försäkringsobjektets fulla värde, enligt YSE 1998 38 §.</p> <p>På byggnadsarbetsplatsen verksam Entreprenör skall ha gällande ansvarsförsäkring för sin verksamhet till ett belopp om minst en miljon euro (1 000 000 €)</p>	
AFC.6	<p>EKONOMI</p>	
AFC.61	<p>Ersättning</p> <p>Ersättning sker i enlighet med i kontraktet angivna fasta priser, enligt dokument 6.2 Mängdförteckning Utbyte av bro 34, Askörsbron och uppmätta mängder i enlighet med MER Anläggning 17.</p> <p>I angivna priser, enhetspriser och å-priser ska samtliga kostnader ingå för fullt färdigt arbete inkl. allmänna arbeten, entreprenörsarvode, centraladministration mm. i enlighet med MER Anläggning 17.</p> <p>Enhetspriserna är indexbundna (YSE 48 §) till statistikcentralens jordbyggnadskostnadsindex och priserna som Entreprenören har uppgett är utan mervärdesskatt.</p>	
AFC.611	<p>Ersättning för ÄTA-arbeten</p> <p>Eventuella ÄTA-arbeten regleras i enlighet med kapitel 6, projekt och prisändringar, YSE 1998.</p> <p>Alla tilläggsarbeten ska överenskommas skriftligen innan arbeten påbörjas med risk att eventuella tilläggsarbeten inte godkänns i efterhand.</p>	
AFC.612	<p>Ersättning för reglerbara mängder</p> <p>Efter uppmätning enligt MER Anläggning 17 av utfört arbete sker reglering av ersättning enligt reglerna under AFC.61.</p>	
AFC.614	<p>Ersättning för kostnadsändring (indexreglering)</p> <p>Entreprenadpriset ska indexregleras enligt statistikcentralens jordbyggnadskostnadsindex.</p>	

	Dokument 03 - ENTREPRENADPROGRAM	Sidnr 31(37)
	Projektnamn Utbyte av bro 34, Askörsbron Brändö kommun, Åland	Handläggare Anders Sundblom
Status FÖRFRÅGNINGSUNDERLAG		Projektnr Dnr: ÅLR2023/343
		Datum 2023-01-12
		Ändr.dat Bet
Kod	Text	
	<p>Priset binds till statistikcentralens jordbyggnadskostnadsindex, 2015 = 100. Som basmånad används februari 2023. Priset justeras enligt ovanstående index månatligen.</p> <p>AFC.62 Betalning</p> <p>AFC.622 Betalningsplan</p> <p>Arbetena ersätts mot utförda, godkända och uppmätta mängder. Entreprenören redovisar underlag som styrker utförda mängder en (1) gång per månad.</p> <p>För BV-kod enligt 6.2 Mängdförteckning Utbyte av bro 34, Askörsbron upprättar Entreprenören förslag till betalningsplan (rat-plan). Betalningsplanen ska åtfölja planerad prestation enligt Huvudtidplanen, och kan komma att revideras under entreprenadtiden i förhållande till verklig utförd prestation.</p> <p>I förslaget till betalningsplan för BV-koden får första betalningsraten/lyftet max vara fem procent (5 %) av BV-koden i 6.2 Mängdförteckning Utbyte av bro 34, Askörsbron och sista betalningsraten/lyftet ska vara tio procent (10 %), av BV-koden i 6.2 Mängdförteckning Utbyte av bro 34, Askörsbron.</p> <p>Betalningsraterna/lyften ska vara kopplade till färdiga konstruktionsdelar, t.ex. "Landfäste 1".</p> <p>AFC.623 Förskott</p> <p>Utöver första betalningsraten/lyftet beviljas inte förskott.</p> <p>AFC.624 Fakturering</p> <p>Fakturering får ske högst en (1) gång per månad och efter utförd prestation. Fakturering sker efter Beställarens godkännande.</p> <p>Utförda mängder mäts upp och ger utförd prestations värde. Beställaren innehåller (innehållet medel) tio procent (10 %) av uppmätt värde.</p> <p>Innehållna medel samt sista betalningsraten/lyftet (enligt AFC.622) får faktureras när:</p> <ul style="list-style-type: none"> • besked om godkänd mottagandebesiktning har lämnats av Beställaren • Entreprenören har överlämnat godkänd säkerhet för garantitiden • alla ansvars- och tidsfrågor är utredda • all dokumentation är godkänt av Beställaren <p>Underlåtenhet av Entreprenör avseende ovanstående redovisningskrav medför att ingen ersättning utgår.</p> <p>Fakturering av uppmätta mängder ska ske på separat faktura.</p> <p>Fakturering av betalningsrat/lyft enligt AFC.622 ska ske på separat faktura.</p> <p>ÅTA-arbeten ska faktureras separat efter uppmätning eller efter av Beställaren godkänd värdering av utfört arbete.</p> <p>På faktura ska anges:</p>	

	Dokument 03 - ENTREPRENADPROGRAM	Sidnr 32(37)
	Projektnamn Utbyte av bro 34, Askörsbron Brändö kommun, Åland	Handläggare Anders Sundblom
Status FÖRFRÅGNINGSUNDERLAG		Projektnr Dnr: ÅLR2023/343
		Datum 2023-01-12
		Ändr.dat Bet
Kod	Text	
	<ul style="list-style-type: none"> Totalt uppmätt presterat värde och belopp enligt betalningsplanen, samt avgående totalt innehåll medel och totalt tidigare fakturerat belopp. Unikt fakturanummer, fakturadatum, vår referens, namn på Beställare, avdelning och enhet, beställningsnummer, leverantörsreferens samt adress och telefonnummer, momsregisternummer (VAT), uppgift om innehav av F-skatt för aktuellt år, nettobelopp, text som anger att omvänt byggmoms gäller (8 § i mervärdesskattelagen), tidigare fakturerat belopp samt bank- och / eller plusgiro. <p>Uppgifterna får ej finnas i färgade fält. Faktureringsavgifter, expeditionsavgifter eller liknande accepteras ej. Fakturor skickade av annan part än avtalad entreprenör accepteras ej.</p> <p>Fakturor med ofullständig redovisning accepteras ej och kan returneras för komplettering. Betalningstid för komplett faktura är 30 dagar efter fakturadatum. Rutin i övrigt för fakturering ska fastställas vid startmötet.</p> <p>AFC.63 Säkerhet</p> <p>AFC.631 Säkerhet till beställaren Entreprenören ska ställa säkerhet enligt YSE 1998 36 §.</p> <p>AFC.632 Säkerhet till entreprenören Med ändring av YSE 1998 37 §, ställer Beställaren ej någon säkerhet till Entreprenören.</p> <p>AFC.7 BESIKTNINGAR</p> <p>AFC.71 Entreprenadbesiktningar</p> <p>AFC.712 Besiktning av entreprenadprestation Före ibrukttagande av ny väg och bro ska besiktning utföras av delar som inte, på grund av trafik, är tillgängliga vid mottagningsbesiktningen, enligt YSE 1998 70 §.</p> <p>AFC.713 Mottagningsbesiktning av byggnadsobjekt Enligt YSE 1998 71 och 72 §§. Vid tidpunkt för anmälan om mottagningsbesiktning enl. YSE 1998 71 § p2, ska Entreprenören lämna över verifikat gällande YSE 1998 71 § p3, samtliga egenkontroller, kontroll och provningar enligt handlingar. Då Beställaren mottagit samtliga dokument kan mottagningsbesiktningen ske inom tre veckor.</p> <p>AFC.9 TVISTELÖSNING Tvist mellan Beställaren och Entreprenören med anledning av ingånget avtal skall avgöras av Ålands Tingsrätt i Mariehamn.</p>	

	Dokument 03 - ENTREPRENADPROGRAM	Sidnr 33(37)
	Projekt Utbyte av bro 34, Askörsbron Brändö kommun, Åland	Handläggare Anders Sundblom
Status FÖRFRÅGNINGSUNDERLAG		Projektnr Dnr: ÅLR2023/343
Kod	Text	Datum 2023-01-12
		Ändr.dat Bet
AFG	ALLMÄNNA ARBETEN OCH HJÄLPMEDEL	
	Entreprenören ska på egen bekostnad utföra allmänna arbeten samt anskaffa hjälpmedel för den egna entreprenaden, där inte annat anges i detta avsnitt.	
AFG.1	ETABLERING AV ARBETSPLATS	
AFG.11	Placering av allmänna hjälpmedel	
	Placering av allmänna hjälpmedel ska ske inom arbetsområdet och efter samråd med Beställaren i enlighet av godkänd arbetsplatsdispositionsplan (APD-plan). För ianspråktagande av mark utanför arbetsområdet krävs skriftligt tillstånd av markägaren.	
AFG.111	Placeringsritning som upprättas av entreprenören	
	Arbetsplatsdispositionsplan upprättas och lämnas till Beställaren innan etablering påbörjas.	
AFG.12	Bodar	
	Entreprenören ansvarar själv för bodar, kontorsbodar, containrar m.m. som används vid utförande av entreprenaden.	
AFG.124	Kontorsplats till beställaren	
	Entreprenören ska tillhandahålla ett (1) st kontorsrum till Beställarens kontrollant (byggledare) under hela entreprenadtiden. Kontorsrummet ska innehålla skrivbord med stol, bokhylla m.m. Utrustning för uppkoppling till data-nät ska finnas. Entreprenören ska tillhandahålla plats i ombytesmodul med WC och dusch för beställarens kontrollant. Utrymmena ska städas av entreprenören 1 gång per vecka.	
AFG.14	Tillfällig el- och va-försörjning	
AFG.141	Tillfällig elförsörjning	
	Entreprenören ansvarar själv för tillfällig elförsörjning. Entreprenören tillhandahåller och bekostar åt sidoentreprenören undercentral med minst 32A elanslutning vid monteringsplatsen för den tillfälliga bron.	
AFG.142	Tillfällig VA-försörjning	
	Entreprenören ansvarar själv för tillfällig VA-försörjning. Spillvatten får ej släppas ut i sjön utan rening.	
AFG.16	Tillfällig skyltställning och tillfällig informationstavla	
	Entreprenören tillhandahåller skyltställning för två (2) informationstavlor av storleken 2 m x 4 m.	

	Dokument 03 - ENTREPRENADPROGRAM	Sidnr 34(37)
	Projektnamn Utbyte av bro 34, Askörsbron Brändö kommun, Åland	Handläggare Anders Sundblom
Status FÖRFRÅGNINGSUNDERLAG		Projektnr Dnr: ÅLR2023/343
		Datum 2023-01-12
		Ändr.dat Bet
Kod	Text	
AFG.2	INMÄTNING OCH UTSÄTTNING	
	Beställaren tillhandahåller utgångspunkter i plan och höjd till grund för inmätning och utsättning.	
AFG.22	Inmätning	
	Inmätning i plan och höjd ska utföras från av Beställaren tillhandahållna utgångspunkter eller av Entreprenören utförda kompletterande utgångspunkter som godkänts av Beställaren.	
	Entreprenören ska utföra all inmätning och avvägning oavsett Beställarens eller ledningsägarens inmätning.	
AFG.23	Utsättning	
	Utsättning i plan och höjd ska utföras från av Beställaren tillhandahållna utgångspunkter eller av Entreprenören utförda kompletterande utgångspunkter som godkänts av Beställaren.	
AFG.3	SKYDD M M	
AFG.31	Skydd av arbete och egendom m m	
	Arbetsområdet skall inhägnas	
AFG.34	Bullerskydd	
	Speciellt bullrande verksamheter som sprängning, pålning och sågning begränsas till dagtid (07–19) helgfri måndag till fredag.	
	Buller från verksamheten får inte ge upphov till högre ekvivalent ljudnivå utomhus vid permanent- och fritidsbostad, samlingslokal, vårdinrättning eller liknande verksamhet än följande frifältsvärden:	
	<ul style="list-style-type: none"> • 60 dB L Aeq dagtid (kl. 07-19) helgfri måndag till fredag • 50 dB L Aeq kvällstid (kl. 19-22) samt lördag, söndag och helgdag (kl. 07-19) • 45 dB L Aeq övriga tider 	
	För verksamhet med begränsad varaktighet så som spontning och pålning tillåts frifältsvärdena dagtid (kl. 07-19) helgfri måndag till fredag vara 10 dB högre än vad som anges ovan. Om högre frifältsvärden eller utökade arbetstider är nödvändiga ska tillståndshavaren kontakta ÅMHM för godkännande innan utförande.	
	24 § a punkten miljöskyddslagen	
	Pålning och annan bullrande verksamhet får ej utföras under turismhögssäsong ca 1,5 månader från juli till slutet av augusti.	

	Dokument 03 - ENTREPRENADPROGRAM	Sidnr 35(37)
	Projektnamn Utbyte av bro 34, Askörsbron Brändö kommun, Åland	Handläggare Anders Sundblom
Status FÖRFRÅGNINGSUNDERLAG		Projektnr Dnr: ÅLR2023/343
		Datum 2023-01-12
		Ändr.dat Bet
Kod	Text	
AFG.36	<p>Begränsning av miljöstörande utsläpp</p> <p>Arbetet skall bedrivas på ett sådant sätt att spridning av föroreningar förhindras. Entreprenören skall anpassa arbetsmetoder och ha beredskap för att förhindra spridning av förorening till omgivande jord, vatten eller luft.</p> <p>Entreprenören skall ha dokumenterade rutiner för miljöolyckor/tillbud. Rutinen skall vara känd av personalen och innehålla redovisning av de åtgärder som skall vidtas vid miljötilbud. Miljöolyckor/tillbud skall omgående rapporteras till Beställaren och anmälas till tillsynsmyndigheten.</p> <p>Allt potentiellt spillvatten och processvatten och övrigt avfallsvatten måste tas om hand.</p> <p>Arbetet ska utföras så att vattenområdena och angränsande landområden utsätts för störningar i så liten utsträckning som möjligt. Tillståndshavaren är ansvarig för eventuella skador på egendom som förorsakats av vattenföretaget.</p> <p>4 kap. 1 och 4 §§ vattenlagen</p> <p>Ifall arter som har lagskydd enligt landskapslagen (1998:82) om naturvård eller enligt Rådets direktiv (92/43/EEG) påträffas bör arbetet tillfälligt avbrytas till dess tillstånd för att fortsätta erhållits av landskapsregeringen.</p> <p>Om marina fornlämningar (vrak) påträffas under anläggningsarbetet bör arbetet tillfälligt avbrytas till dess tillstånd för att fortsätta erhållits av landskapsregeringen. Om fornlämningarna påträffas ska ÅMHM underrättas.</p> <p>4 kap. 4 § punkt d) vattenlagen.</p>	
AFG.4	LEVERANS, TRANSPORT M M	
AFG.41	Leverans av varor till arbetsplatsen	
AFG.411	Leveransplan	
	Entreprenören upprättar leveransplan om användande av den lokala färjetrafiken planeras	
AFG.43	Transport inom arbetsområdet	
	Transporter får endast på land ske inom arbetsområdet och på det allmänna vägnätet.	
	Observera restriktioner och begränsningar som råder vid användandet av befintlig bro och landskapets färjor.	
AFG.44	Lyftanordningar	
	Entreprenören ansvarar själv för lyftanordningar.	

	Dokument 03 - ENTREPRENADPROGRAM	Sidnr 36(37)	
	Projekt Utbyte av bro 34, Askörsbron Brändö kommun, Åland	Handläggare Anders Sundblom	
Projektnr Dnr: ÅLR2023/343			
Datum 2023-01-12			
Status FÖRFRÅGNINGSUNDERLAG		Ändr.dat	Bet
Kod	Text		
AFG.7	UPPVÄRMNING, UTTORKNING OCH VÄDERBEROENDE ARBETEN M M		
AFG.75	Väderberoende arbeten		
AFG.752	Snöröjning		
	Entreprenören svarar för snöröjning inom entreprenadområdet. Gäller även för områden reserverade för allmän trafik.		
AFG.8	LÄNSHÅLLNING, RENHÅLLNING, RENGÖRING M M		
AFG.81	Länshållning		
	Entreprenören ansvarar för omhändertagande av vatten som uppkommer vid schaktarbete.		
	Entreprenören svarar för att effektiv slamavskiljning och ev. oljeavskiljning sker innan vatten släpps ut i sjön. Dämning får inte ske så att risk för översvämning föreligger.		
	Entreprenören ska ombesörja och bekosta all för arbetet erforderlig länshållning och slamsugning samt provisoriska anordningar till dess godkänd slutbesiktning ägt rum.		
AFG.82	Renhållning		
	Entreprenören ska hålla rent och vidta åtgärder för att begränsa damning och nedsmutsning samt för att undvika spill och föroreningsspridning inom och utanför arbets- och etableringsområden. Det åligger Entreprenören att vidta åtgärder vid nedsmutsning av allmänna vägar eller vid damning.		
	Entreprenören ska upprätta plan för hantering av avfall som redovisar att avfallet tas om hand på korrekt sätt.		
	Entreprenören ska, vid entreprenadstart, uppvisa avtal med behörig avfallsmottagare för de avfallsfraktioner som förekommer i entreprenaden. Om nya avfallsfraktioner uppkommer under entreprenadtiden ska entreprenören teckna nya avtal med behörig avfallsmottagare för dessa.		
	Entreprenören ska ombesörja renhållning av väg till följd av byggtrafik.		
	Entreprenören utför de anmälningar som berör avfallshantering enligt myndighetskrav och för bok över avfallet enligt tillämplig lagstiftning.		
	Entreprenören ska leverera kopia av sin avfallsbokföring (mottagningskvitton från godkänd avfallsmottagare) och alla transportdokument (enligt 19 § i landskapsförordning (2018:90) om avfall) till Beställaren vid anmodan och senast vid entreprenadens färdigställande.		
AFG.832	Slutrensköning		
	Vid slutrensköning ska anläggningen, och i den ingående delar, rengöras. Tillfälliga anordningar ska tas bort. Entreprenörens kvarvarande varor och hjälpmedel ska föras bort i den mån de inte erfordras för slutbesiktning.		

	Dokument 03 - ENTREPRENADPROGRAM	Sidnr 37(37)
	Projekt Utbyte av bro 34, Askörsbron Brändö kommun, Åland	Handläggare Anders Sundblom
Status FÖRFRÅGNINGSUNDERLAG		Projektnr Dnr: ÅLR2023/343
	Kod	Datum 2023-01-12
Text	Ändr.dat	Bet
<p>AFG.85 Återställande av mark</p> <p>Entreprenören ska återställa ianspråktagen mark. Tillfälliga vägar och planer ska tas bort. Entreprenören ska laga väg, plan eller annan anläggning som har skadats genom åverkan till samma standard som före entreprenaden. Återställning gäller även belysning och annan utrustning som flyttats under entreprenadtiden.</p>		

Entreprenad; Upphandlingsföreskrift (UF) Samverkansbroarna - Utbyte av bro 34, Askörsbron,**04 Anbudsformulär med tim- och enhetsprisförteckning****[Anbudslämnaren fyller i gula fält!]**

[Efter ifyllnad printas formuläret och skrivs under på 2 ställen, samt signeras på varje sida.]

Anbudsgivare

Företagsnamn:

Org.nr:

Adress:

Kontaktperson:

E-post (under upphandlingen):

Telefonnr. (under upphandlingen):

Vi åtar oss att i enlighet med anbudsfrågan daterad 12.1.2023 med tillhörande förfrågningsunderlag att utföra rubricerad utförandeentreprenad. Vi bekräftar att vårt anbud är utformat och innehåller åtaganden enligt gällande bestämmelser om beskattning, miljöskydd, arbetarskydd, arbetsförhållanden och arbetsvillkor. Nedan lämnar vi i Förfrågningsunderlaget efterfrågade uppgifter. Samtliga uppgifter intygas är korrekta.

Underskrift

Behörig firmatecknare (alt. delegerad)

Namnförtydligande

Ort, Datum

Krav på anbudsgivaren enligt Upphandlingsföreskrifter (UF) p 4.1

Samtliga personer som kommer att ha direktkontakt med den upphandlande enheten ska behärska svenska språket i tal och skrift

[Ja / Nej]

Krav på anbudsgivaren enligt Upphandlingsföreskrifter (UF) p 4.3

Vi intygar att vi inte är feremål för några av uteslutningsgrunderna under p 4.3 i upphandlingsföreskrifterna.

[Ja / Nej]

Uppgifter om Teknisk prestationsförmåga och yrkesmässiga kvalifikationerenligt enligt Upphandlingsföreskrifter (UF) p 4.4**Krav på anbudslämnande organisation enligt Upphandlingsföreskrifter (UF) p 4.4**

Till anbudet bifogas en kortfattad beskrivning av företaget/organisationen (företags-/organisationsform, branschfarenhet, verksamhet, erfarenhet av liknande uppdrag, omsättning, bemanning, kompetensutveckling etc.).

[Bifogas - Ja / Nej]

Till anbudet bifogas en huvudtidplan för projektet där projektets huvudaktiviteter för projektets huvuddelar framgår.

[Bifogas - Ja / Nej]

Vi intygar att vi har utfört uppdrag/entreprenader enligt nedan som uppfyller kraven i UF p4.4.
Uppdragen / entreprenaderna har innehållit moment enligt nedan (se även UF 4.4)

[sätt "x" i ruta för vilket moment som har ingått i respektive uppdrag / entreprenad]

	Referensuppdrag / Entreprenad				
	1	2	3	4	
Minst ett (1) av uppdragen ska ha varit brobyggnads-entreprenad av bro med minst två spann över vatten för allmän trafik					Krav; 1 av 1 till 4 referensuppdrag
Minst ett (1) av uppdragen ska ha varit nybyggnad av samverkanskonstruktion av stål och betong					Krav; 1 av 1 till 4 referensuppdrag
Minst ett (1) av uppdragen ska ha innehållit grundläggningsarbeten i vatten med tillfälliga spontkassunder och borrard eller slagen pålning					Krav; 1 av 1 till 4 referensuppdrag
Minst ett (1) av uppdragen ska ha innehållit vägbyggnadsarbeten av allmän väg					Krav; 1 av 1 till 4 referensuppdrag
Vid minst ett (1) av entreprenaduppdragen ska entreprenören varit Huvudentreprenör					Krav; 1 av 1 till 4 referensuppdrag

Uppdrag / Entreprenad nr 1

Projekt (namn)	
Beställare (organisation)	
Beställarens kontaktperson (namn)	
Tid för färdigställande [årtal] (ej före 2012)	
Person/er i företagets organisation som deltagit i entreprenaden	

En kort beskrivning av uppdraget / entreprenaden

Uppdrag / Entreprenad nr 2

Projekt (namn)	
Beställare (organisation)	
Beställarens kontaktperson (namn)	
Tid för färdigställande [årtal] (ej före 2012)	
Person/er i företagets organisation som deltagit i entreprenaden	

En kort beskrivning av uppdraget / entreprenaden

Uppdrag / Entreprenad nr 3

Projekt (namn)	
Beställare (organisation)	
Beställarens kontaktperson (namn)	
Tid för färdigställande [årtal] (ej före 2012)	
Person/er i företagets organisation som deltagit i entreprenaden	

En kort beskrivning av uppdraget / entreprenaden

--

Uppdrag / Entreprenad nr 4

Projekt (namn)	
Beställare (organisation)	
Beställarens kontaktperson (namn)	
Tid för färdigställande [årtal] (ej före 2012)	
Person/er i företagets organisation som deltagit i entreprenaden	

En kort beskrivning av uppdraget / entreprenaden

--

Krav på CV för centrala personer i för anbudslämnande organisation enligt Upphandlingsföreskrifter (UF) p 4.4

Samtliga huvudansvariga i anbudslämnarens projektorganisation samt deras ersättare ska ha minst fem (5) års erfarenhet av arbete inom kompetensområdet på den position i organisationen som avses. Huvudansvarig Platschef/Ansvarig arbetsledare eller Huvudansvarig Arbetschef/Projektchef ska ha genomfört en Gymnasieingenjörs- eller högskoleutbildning eller motsvarande utbildning med inriktning bygg eller anläggning.

CV med redogörelse över utbildning, erfarenhet och språkuskaper för samtliga centrala personer i anbudsgivarens projektorganisation ska bifogas anbudet. Till centrala personer räknas:

Namn på person anges nedan:	CV Bifogat [ja]
- Huvudansvarig Arbetschef eller Projektchef	
- Huvudansvarig Platschef eller Ansvarig arbetsledare*	
- Huvudansvarig för Grundläggningsarbeten*	
- Huvudansvarig för Brobyggnadsarbeten*	
- Huvudansvarig för Vägbyggnadsarbeten*	

*) En person kan inneha rollen som Huvudansvarig för flera kompetensområden, dock ska huvudansvaret för ovanstående fem kompetensområden delas på minst 2 personer.
(Minst 2 st olika personer för centrala roller ska anges för anbudsgivarens projektorganisation)

Uppgift om Ekonomisk och finansiell situation enligt Upphandlingsföreskrifter (UF) p 4.5

Företaget uppnår kreditomdöme enligt UF 4.5 p1
(Bilaga enligt UF 4.5 p1 bifogas anbudet)

[Ja / Nej]

Då vi inte uppnår kreditomdöme enligt UF 4.5 p1 har vi upprättat
särskild redogörelse enligt UF 4.5 p2
(Bilaga enligt UF 4.5 p2 bifogas anbudet)

[Ja / Nej]

Enligt UF 4.5: Företagets årsomsättning i medeltal för de tre (3) senaste åren:

(Krav: Anbudsgivarens medelårsomsättning ska vara minst 2 000 000 €/år räknat som ett medeltal för de senaste tre åren)

 €

Uppgift om Beställaransvarslagen, enligt Upphandlingsföreskrifter (UF) p 4.6

Enligt UF 4.6; Vi intygar att vi uppfyller kraven enligt lagen om beställarens
utredningsskyldighet och ansvar vid anlitande av utomstående arbetskraft
(FSS 1233/2006)

[Ja / Nej]

Uppgift om anbudsgivarens miljöarbete enligt Upphandlingsföreskrifter (UF) p 4.7

Vi uppfyller beställarens krav gällande aktivt och systematiskt miljöarbete
enligt villkoren i UF punkt 4.7.

[Ja / Nej]

Uppgift om anbudsgivarens miljöarbete enligt Upphandlingsföreskrifter (UF) p 4.8

Vi uppfyller beställarens krav gällande aktivt och systematiskt kvalitetsarbete
enligt villkoren i UF punkt 4.8.

[Ja / Nej]

Uppgift om anbudsgivarens miljöarbete enligt Upphandlingsföreskrifter (UF) p 4.9

Vi uppfyller beställarens krav gällande aktivt och systematiskt arbetarskyddsarbete
enligt villkoren i UF punkt 4.9.

[Ja / Nej]

Pris

Uppgifter för utvärdering av anbud enligt Upphandlingsföreskrifter 3.1.1

**Vi erbjuder oss att utföra uppdraget / entreprenaden i enlighet med förfrågningsunderlaget i sin helhet till
en ersättning av:**

[Fyll belopp i gula rutor nedan]

1. Entreprenadpris enligt "6.2 Mängdförteckning Utbyte av bro 34, Askörsbron"

€

2: Summan av: Enhetspriserförteckning med fiktiva timmar och belopp för anbudsutvärdering

SUMMA -

			timmar	
Yrkesarbetare, Anläggningsarbetare (mark)	€/tim	80	-	
Yrkesarbetare, Betongarbetare	€/tim	160	-	
Yrkesarbetare, Smed	€/tim	160	-	
Kranförare	€/tim	160	-	
Hjullastare >20 ton inkl. skopa, kranarm och pallgafflar	€/tim	50	-	
Grävmaskin hjulburen <20 ton	€/tim	50	-	
Grävmaskin larvburen 20-35 ton	€/tim	50	-	
Grävmaskin larvburen 35-45 ton	€/tim	50	-	
Grävlastare, Midjestyrd, > 15 ton	€/tim	50	-	
Mobilkran 25-60 ton	€/tim	80	-	
Mobilkran 60- 120 ton	€/tim	80	-	
Lastbil, schaktbil, 3 -axl	€/tim	50	-	
Lastbil, schaktbil, 6 -axl	€/tim	50	-	
3 axlad lastbil med släp	€/tim	50	-	

Anbudssumma, (1 + 2), tillika pris enligt UF 3.1.1, överförs till e-avrop

-

€

Anbudssumman består av summan av pos 1. Entreprenadpris enligt "6.2 Mängdförteckning Utbyte av bro 34, Askörsbron" och pos 2: Summan av Enhetspriserförteckning med fiktiva timmar och belopp för anbudsutvärdering.

Underskrift

ANVISNINGAR
 ALLMÄNNA ANVISNINGAR, SE RITNING 3441K2003

- BETECKNINGAR**
- ⊗ AVVÄGNINGS-DUBB
 - ▼ EKP-DUBB
 - YTAVLOPP
 - GRUNDAVLOPP
 - NY MARKNIVÅ
 - ⊗ TOLKAD BERGNIVÅ VID CL
 - BEF. MARKNIVÅ VID CL
 - ⊗ TOLKAD BERGNIVÅ 2m NORR OM CL
 - BEF. MARKNIVÅ 2m NORR OM CL
 - ⊗ TOLKAD BERGNIVÅ 2m SÖDER OM CL
 - BEF. MARKNIVÅ 2m SÖDER OM CL

HÄNVISNINGAR
 12.2 PM RIVNINGSFÖRFARANDE 34K140001
 SAMMANSTÄLLNING 2(2) - SEKTIONER 3441K2002
 ALLMÄNNA ANVISNINGAR 3441K2003

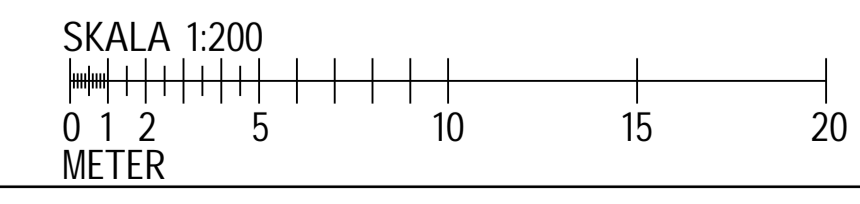
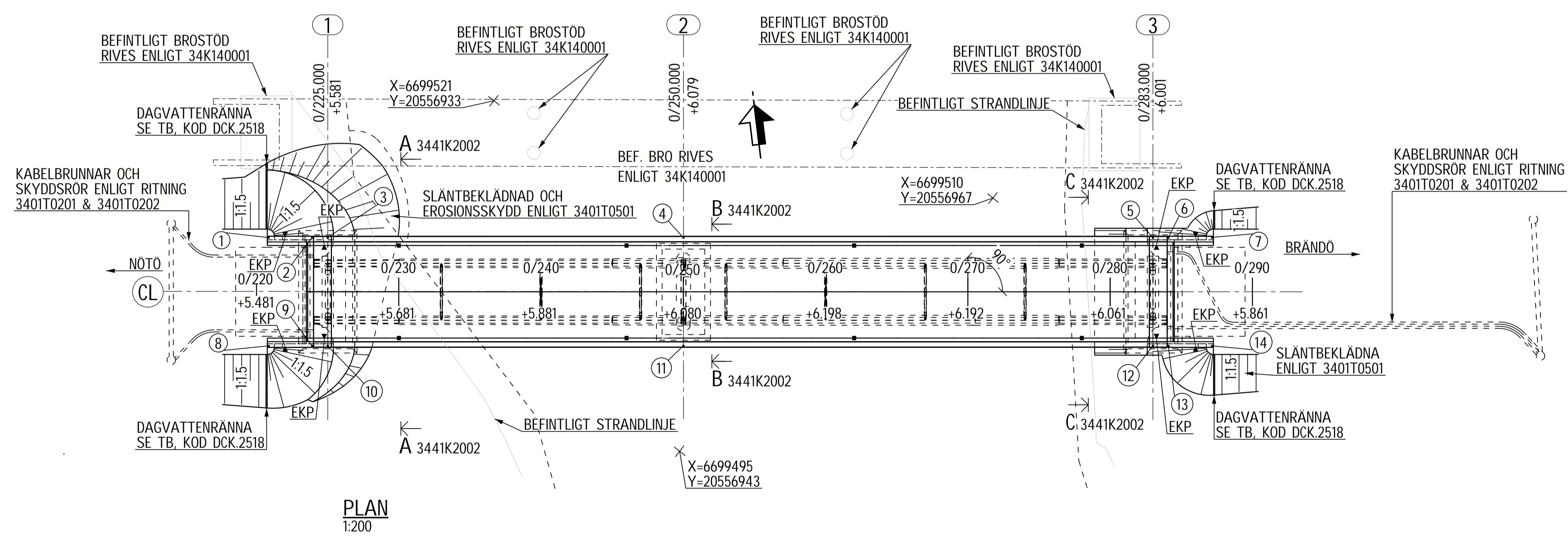
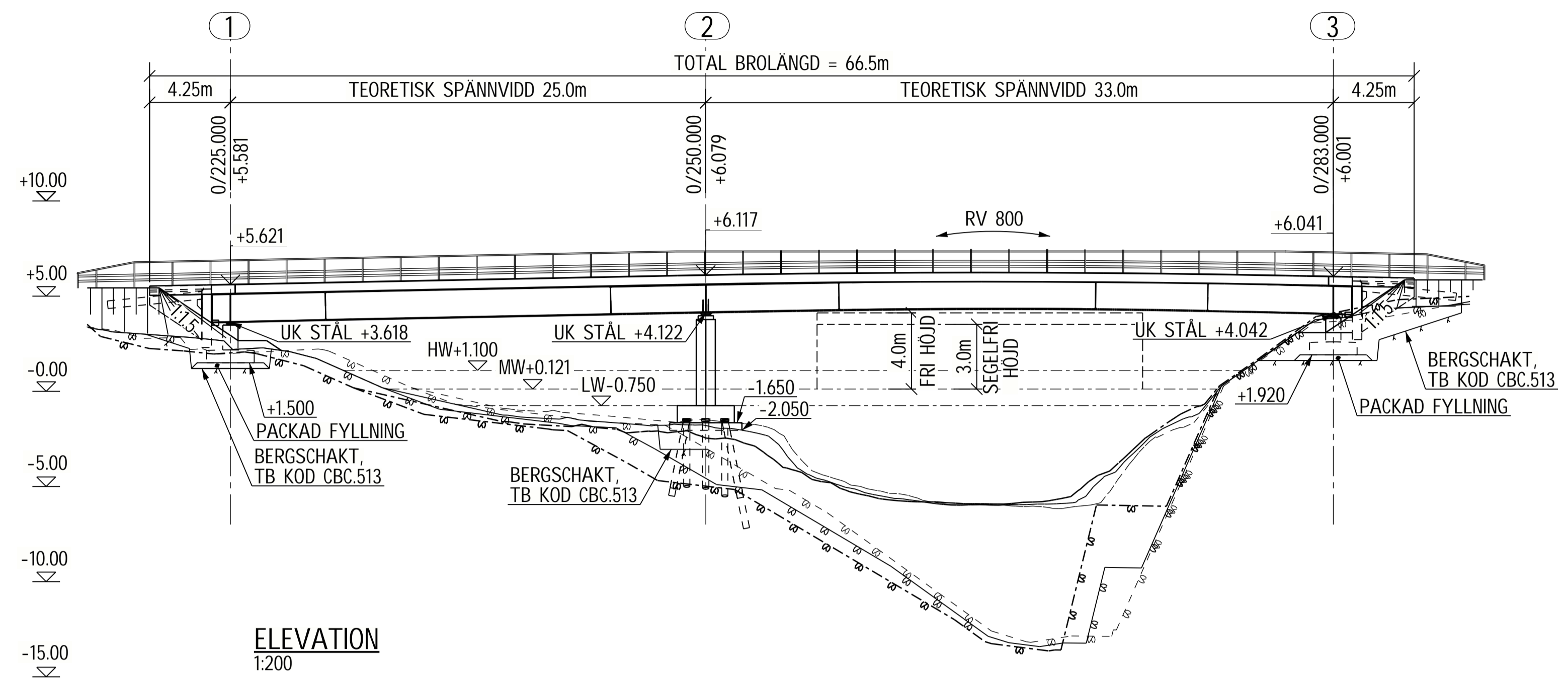

BETÄNDRINGEN AVSER	DATUM	SIGN
FÖRFRÅGNINGSUNDERLAG		
WSP Bro & Vattenbyggnad 5914 BRÖTEKNIK 121 88 STOCKHOLM 010-722 50 00 wsp.com		
PROJEKTSKISMA 10294924 DATUM 2022.03.25	BYGGAUTSÄMNING AV O.STATTIN ANSÖKAN C.THORSELIUS	HANDLÄGGARE LE.LUNDBERG
UTBYTTE AV BRO 34, ASKÖRSBRON BRÄNDÖ KOMMUN, ÄLAND SAMMANSTÄLLNING 1(2) ELEVATION OCH PLAN		
ALR2020/7616 Datum 2022.03.25 ALR Röringsnummer 3441K2001 Röringsstatus FÖRFRÅGNINGSUNDERLAG	RITNINGSSKISMA 3441K2001	SKALA (A1) = 1:200 (A3) = 1:400

ANVISNINGAR
 ALLMÄNNA ANVISNINGAR, SE RITNING 3441K2003

BETECKNINGAR

ω / ω - TOLKAD BERGNIVÅ

⊗ - BERGSCHAKT

HÄNVISNINGAR

SAMMANSTÄLLNING 1(2) - ELEVATION OCH PLAN 3441K2001
 ALLMÄNNA ANVISNINGAR 3441K2003

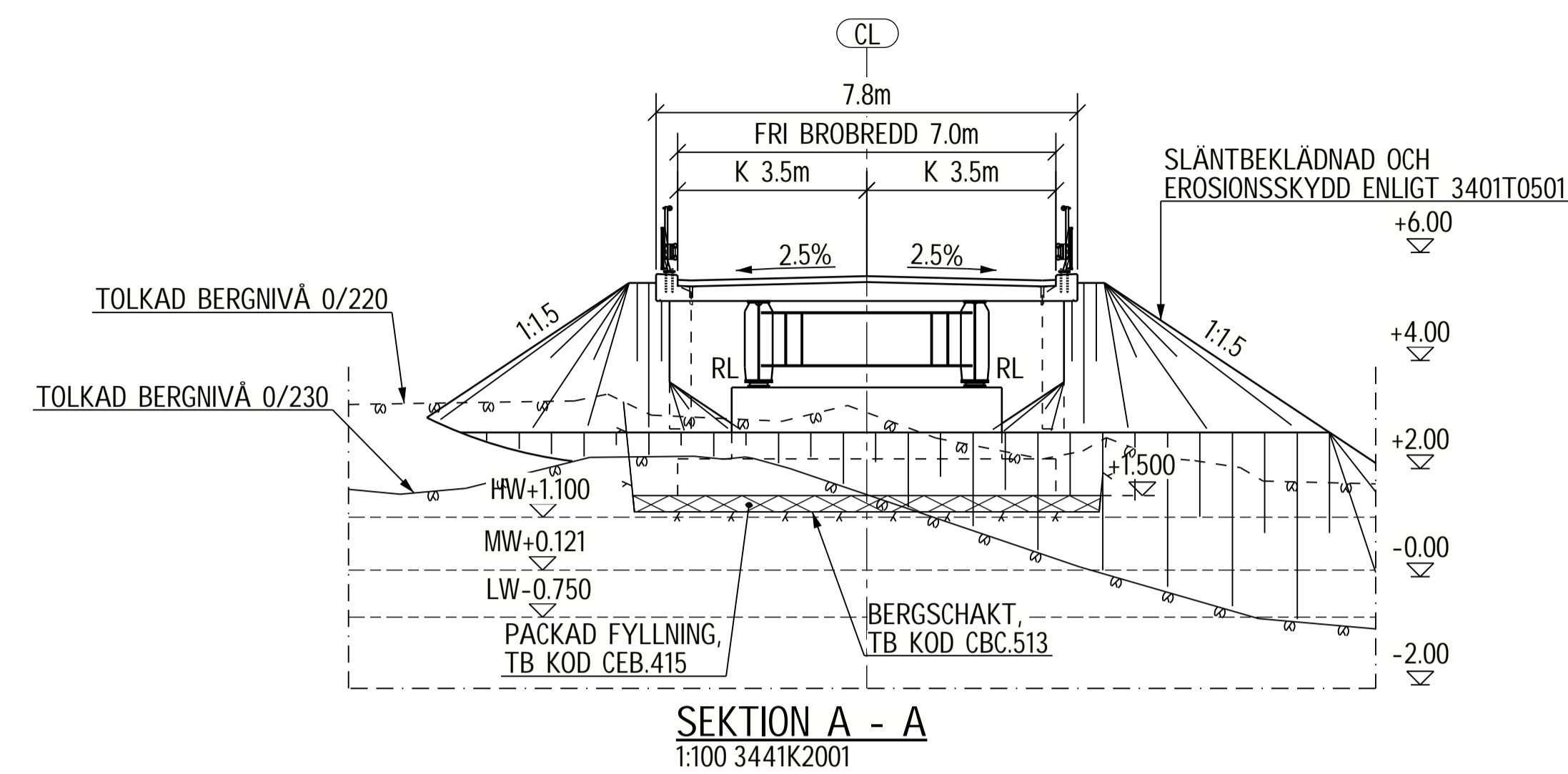

SEKTION A - A
 1:100 3441K2001

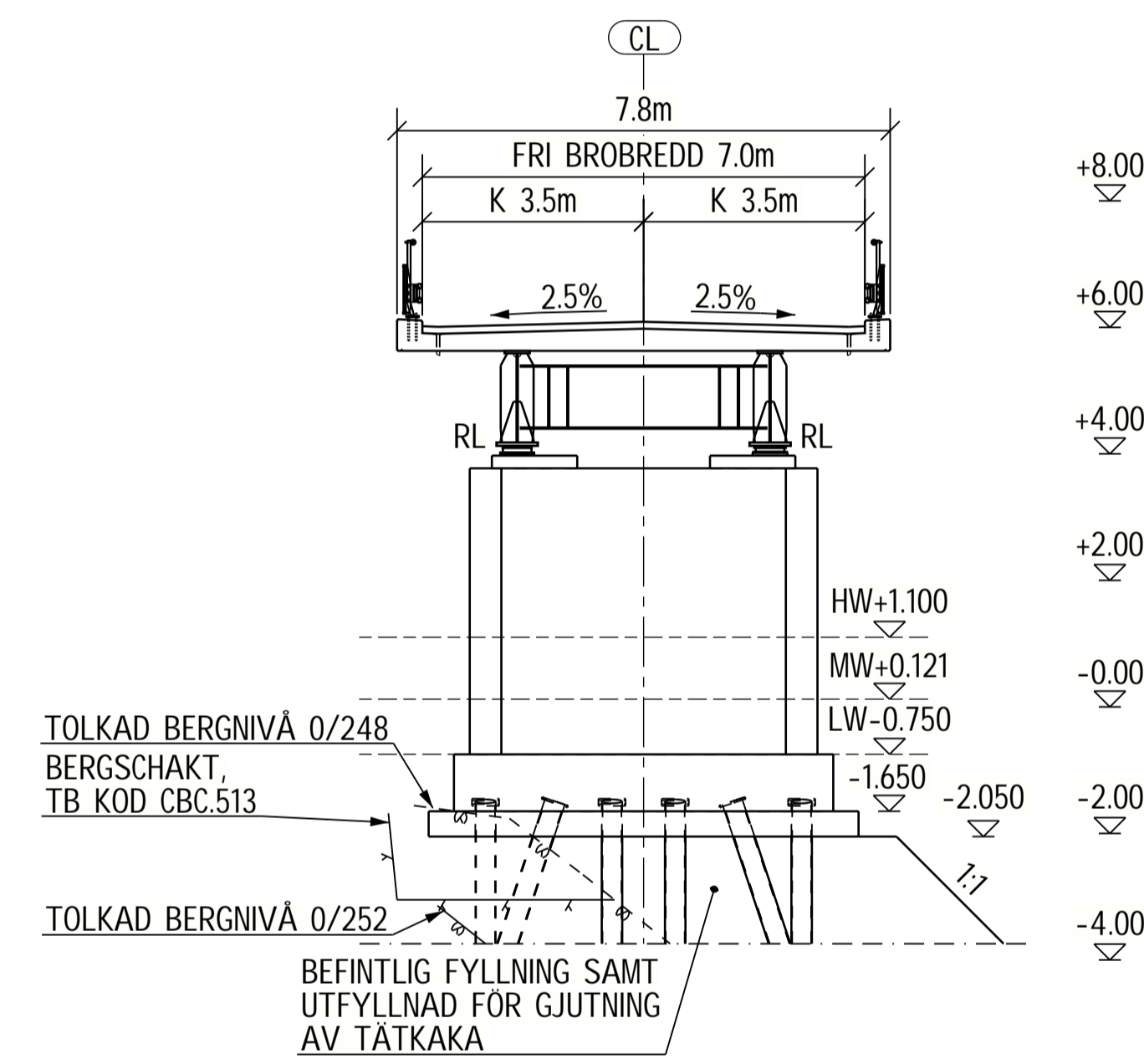

SEKTION B - B
 1:100 3441K2001

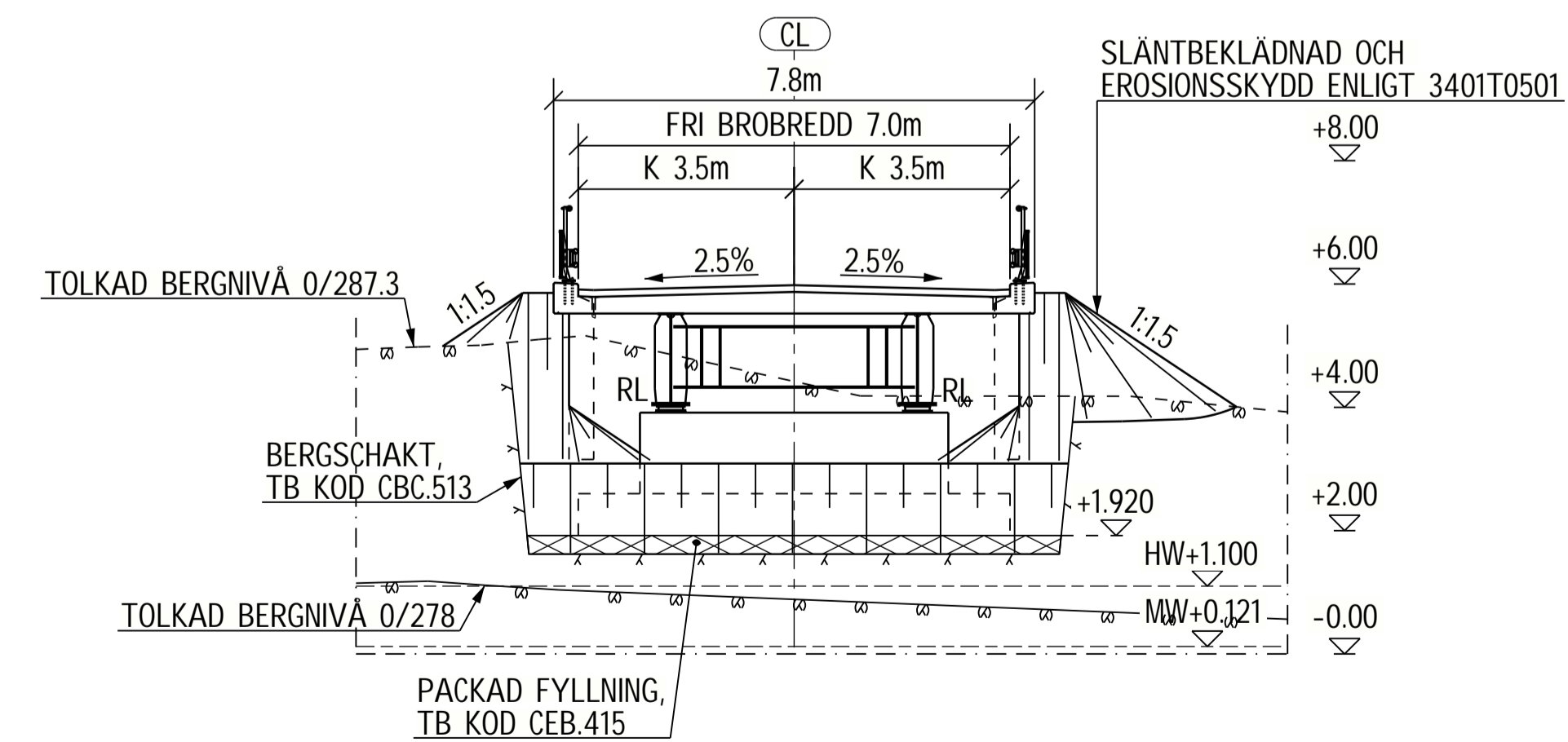

SEKTION C - C
 1:100 3441K2001

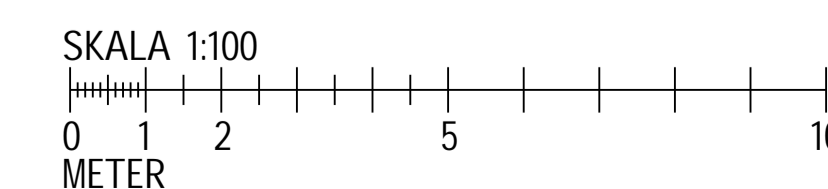

BET	ÄNDRINGEN AVSER	DATUM	SIGN
-----	-----------------	-------	------

FÖRFRÅGNINGSUNDERLAG

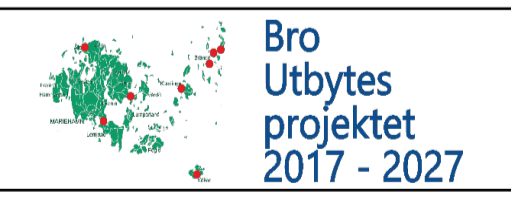

WSP Bro & Vattenbyggnad
 5914 BROTEKNIK
 121 88 STOCKHOLM
 010-722 50 00
 wsp.com



Alands landskapsregering PB 1060, AX-22111 MARIEHAMN Tel: 018-25000 www.nisgringen.ax/infrastruktur-kommunikationer	WSP-projektnummer 10294924	BYTAD/KONSTRUKTÖRS AV J.KARLSSON	HANDLÄGGARE LE.LUNDENBERG
Datum 2022.03.25	ARBETARE C.THORSELIUS	UTBYTTE AV BRO 34, ASKÖRSBRON BRÄNDÖ KOMMUN, ÅLAND SAMMANSTÄLLNING 2(2) SEKTIONER	
ALR Ritningsnummer 3441K2002	RITNINGSSKALA (A1) = 1:100 (A3) = 1:200	RITNINGSSKALA 3441K2002	BET
Förfrågningsunderlag	Förfrågningsunderlag		

ALLMÄNNA ANVISNINGAR

BRON SKA UTFÖRAS ENLIGT 34K070003, 7.3 TEKNISK BESKRIVNING BRO SAMT ENLIGT 34T070001, 7.4 TEKNISK BESKRIVNING VÄG. TEKNISK BESKRIVNING FÖRKORTAS PÅ RITNINGAR TILL TB.

REGELVERK:

BRON DIMENSIONERAS OCH UTFORMAS ENLIGT EUROKODERNA SFS-EN 1990-1997 INKLUSIVE NATIONELLA ANNEX OCH TILLÄMPNINGSBESTÄMMELSER NCCI.

GÄLLANDE TILLÄMPNINGSBESTÄMMELSER:

NCCI 1 (2017-06-12)
NCCI 2 (2017-06-30)
NCCI 4 (2016-08-25)
NCCI 7 (2017-04-21)
NCCI T (2014-10-21)

HÖJD- OCH PLANSYSTEM:

HÖJDSYSTEM: N2000
KOORDINATSYSTEM: ETRS-GK20

FIXPUNKTER:

FIXPUNKTER ERHÅLLS FRÅN BESTÄLLARE

LIVSLÄNGDSKLASS:

KANTBALKAR/LÄNKPLATTA: L50
I ÖVRIGT: L100

KONSTRUKTIONSTYP:

BROTYP: 1230 BALKBRO KONTINUERLIG
MATERIAL: 211 STÅL I SAMVERKAN MED BROBANEPLATTA I BETONG
GRUNDLÄGGNING: STÖD 2 PÅ GRUNDLÄGGNING MED BORRADE STÅLRÖRSPÅLAR.
STÖD 1 OCH 3, PACKAD FYLNING

TEORETISK SPÄNNVIDD: 25/33 m
FRI BROBREDD: 7,0 m
BROAREA: 427 m²

DIMENSIONERING:

BRON ÄR DIMENSIONERAD FÖR LASTER ENLIGT NCCI 1

TRAFIKLAST:

LASTMODELL LM1, LM2 OCH LM3 SAMT UTMATTNINGSMODELLERNA FLM1 OCH FLM2.
AVSTEG GÖRS FÖR TILLÄMPNINGEN AV SPECIALTRANSPORT ENLIGT LASTMODELL LM3 SOM FÖRUTSÄTTTS FRAMFÖRD MED EN HASTIGHET AV 10 KM/TIM I BRONS MITT MED EN AVVIKELSE AV MAX 0,5m.

OLYCKSLAST:

PÅSEGLING MOT SIDAN AV BRONS UNDERFLÄNS ELLER KANTBALK ENLIGT SFS-EN 1991-7, KAP 4.6.3(5). ANM. 1 LASTEN FÖRUTSÄTTTS TILL 17.3kN ANPASSAD EFTER LOKALA FÖRHÅLLANDEN I SUNDET.

UNDERHÅLL:

VID LAGERBYTE FÅR ENDAST ETT KÖRFÄLT PLACERAT I BRONS MITT MED EN AVVIKELSE AV MAX 0,5m VARA ÖPPET. UNDER ARBETE MED LYFT AV BRON PÅ TEMPORÄR PALLNING MÅSTE TRAFIKEN STÄNGAS AV.
DOMKRAFT SAMT PALLNING ENLIGT: 3441K2111, 3441K2121 OCH 3441K2131.

SÄKERHETSKLASSER:

SÄKERHETSKLASS RC2
KONSEKVENSKLASS CC2
GEOTEKNISK KATEGORI 2

FYLNING MOT LANDFÄSTE:

GROVKROSSAD SPRÄNGSTEN ENLIGT TB, KOD CEB.524

EROSIONSSKYDD:

ENLIGT TB, KOD DCK.2

BELÄGGNING PÅ BRO:

KÖRBANA: 110mm ENLIGT TB, KOD DCF

YTAVLOPP

ENLIGT TB, KOD DEP.111

GRUNDAVLOPP

ENLIGT TB, KOD DEP.112

DRÄNERINGSKANALER

ENLIGT TB, KOD DEP.12

YTBEHANDLING:

ALLA BETONGYTOR SOM EXPONERAS MOT LUFTEN, KANTBALKAR, FARBANA, FRONTMURAR, LAGERPALLAR, ÄNDSKÄRMAR OCH VINGMURAR SKYDDSIMPREGNERAS ENLIGT TB, KOD LFB.3111 OCH KLOTTERSKYDDSBEHANDLAS ENLIGT TB, KOD LEB. FARBANANS UNDERSIDA BEHÖVER DOCK INTE KLOTTERSKYDDSBEHANDLAS.

RÄCKE:

KAPACITETSKLASS: H2. UTFÖRS ENLIGT TB, KOD DEG.121

KABLAR:

TOMRÖR Ø50 FÖR FRAMTIDA LEDNINGSDRAGNING GJUTS IN I KANTBALKAR (1 ST I VARJE KANTBALK).
INGJUTNINGSGODS (KOD EBC.28) FÖR FRAMTIDA MONTAGE AV KABELSTEGE SAMT RÖRANSLUTNING TILL KABELBRUNN.

KVALITETSSYSTEM:

KVALITETSLEDNINGSSYSTEMET HOS WSP ÄR CERTIFIERAT ENLIGT ISO 9001:2015 OCH 14 001:2015.
CERTIFIKAT NR 2000-SKM-AQ-702/2000-SKM-AE-172

MATERIALANVISNINGAR

ANVISNINGAR STÅL SE RITNING 3441K2301
ANVISNINGAR PÅLNING SE RITNING 3441K2102
ANVISNINGAR BETONG SE RITNING 3441K2111
ANVISNINGAR ARMERING SE RITNING 3441K2112
ANVISNINGAR BERGSCHAKT SE RITNINGAR 3440B1101-3440B1103

HAVSVATTENSTÅND

HW +1,100
MW +0,121
LW -0,750

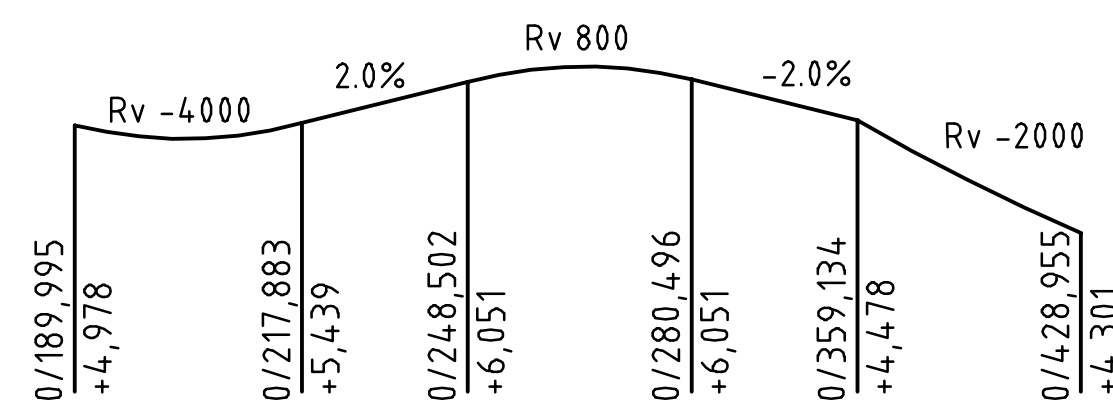

PROFILDATA VÄG/FISKÖVÄGEN

PLANDATA				
VÄG	SEKTION	X	Y	RADIE
ASKÖRS-BRON	0/144,381	6699522,174	2055684,0,335	R= -300
	0/198,863	6699513,310	20556884,900	RL
	0/298,717	6699500,221	20556992,965	
	0/425,482	6699521,071	20557116,232	R= -220

AVVÄGNINGSDUBBAR							
NR	X	Y	Z	NR	X	Y	Z
1				8			
2				9			
3				10			
4				11			
5				12			
6				13			
7				14			

DATUM:.....
INSTRUMENT:.....
TEMPERATUR:.....

RITNINGSFÖRTECKNING

SAMMANSTÄLLNINGSRITNING 1(2) - PLAN OCH ELEVATION 3441K2001
SAMMANSTÄLLNINGSRITNING 2(2) - SEKTIONER 3441K2002
ALLMÄNNA ANVISNINGAR 3441K2003
FÖRSLAG LANSERING 3441K2011

UNDERBYGGNAD

STÖD 2 - PÅLPLAN 3441K2101
STÖD 2 - BORRAD STÅLRÖRSPÅLE TYP 1 3441K2102
STÖD 1 - MÅTT OCH LAGER 3441K2111
STÖD 1 - ARMERING 3441K2112
STÖD 2 - MÅTT OCH LAGER 3441K2121
STÖD 2 - ARMERING 3441K2122
STÖD 3 - MÅTT OCH LAGER 3441K2131
STÖD 3 - ARMERING 3441K2132

STÅLRITNINGAR

FÖRESKRIFTER / SAMMANSTÄLLNING STÅL 3441K2301

ÖVERBYGGNAD

FARBANA - MÅTT 3441K2501
VINGMUR/ÄNDSKÄRM VID STÖD 1 - MÅTT 3441K2502
VINGMUR/ÄNDSKÄRM VID STÖD 3 - MÅTT 3441K2503
LÄNKPLATTA VID STÖD 1 OCH 3 - MÅTT 3441K2504
FARBANA - ARMERING 1(2) 3441K2511
FARBANA - ARMERING 2(2) 3441K2512
ÄNDSKÄRM VID STÖD 1 OCH 3 - ARMERING 3441K2513
VINGMUR VID STÖD 1 OCH 3 - ARMERING 3441K2514
LÄNKPLATTA VID STÖD 1 OCH 3 - ARMERING 3441K2515

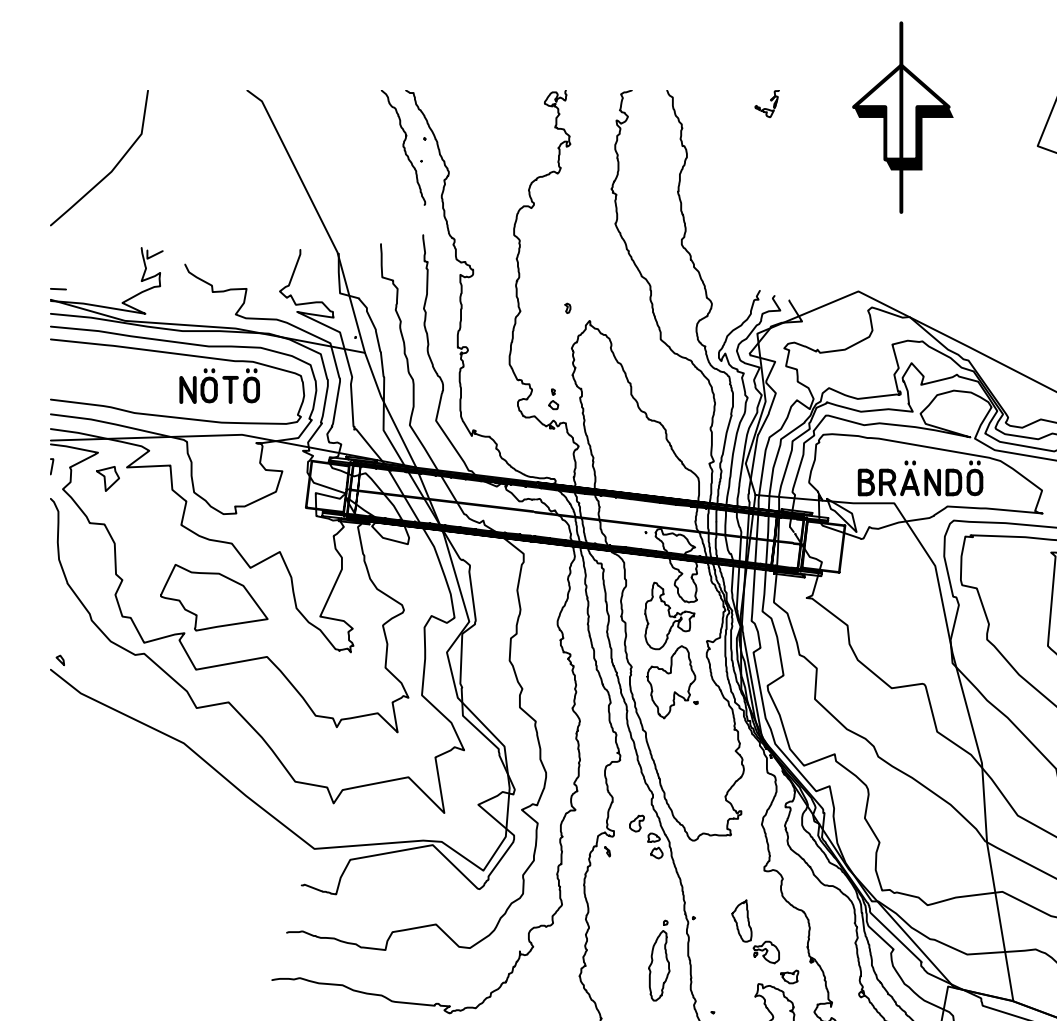

ÖVERSIKTSFIGUR 1:1000







**Ålands
landskapsregering**
PB 1080, AX-22111 MARIEHAMN
Tel: 018-25000
www.regeringen.ax/infrastruktur-kommunikation

Datenummer i A-beer nummer: ÅLR2020/7616
Datum: 2022.03.25
ALR Ritningsnummer: 3441K2003
Ritningsstatus: FÖRFRÅGNINGSUNDERLAG

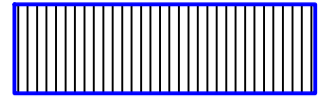
BET	ÄNDRINGEN AVSER	DATUM	SIGN
FÖRFRÅGNINGSUNDERLAG			
WSP BRO & VATTENBYGGNAD 5914 BROTEKNIK 121 88 STOCKHOLM 010-722 50 00 www.wsp.com		wsp	
UPPDRAG NR 10294.924	RITAD/KONSTRUERAD AV J. KARLSSON	HANDLAGGARE L.E. LUNDENBERG	
DATUM 2022.03.25	ANSVARIG C. THORSELIUS	UTBYTE AV BRO 34, ASKÖRSBRON BRÄNDÖ KOMMUN, ÅLAND	
ALLMÄNNA ANVISNINGAR			
SKALA 1:1000	NUMMER 3441K2003	I BET	

KOORDINATSYSTEM: ETRS-GK20
HÖJDSYSTEM: N2000

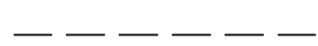
TECKENFÖRKLARING

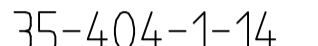
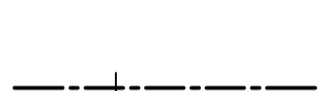
-  Yta för allmän trafik
-  Yta för schakt
-  Yta för utfyllnad
-  Strandlinje
-  Rålinje
- 35-404-1-14 Fastighetsbeteckning
-  Centrallinje projekterad väg
-  Tillfälligt vägräcke
-  Entreprenadgräns
-  Upplagsyta

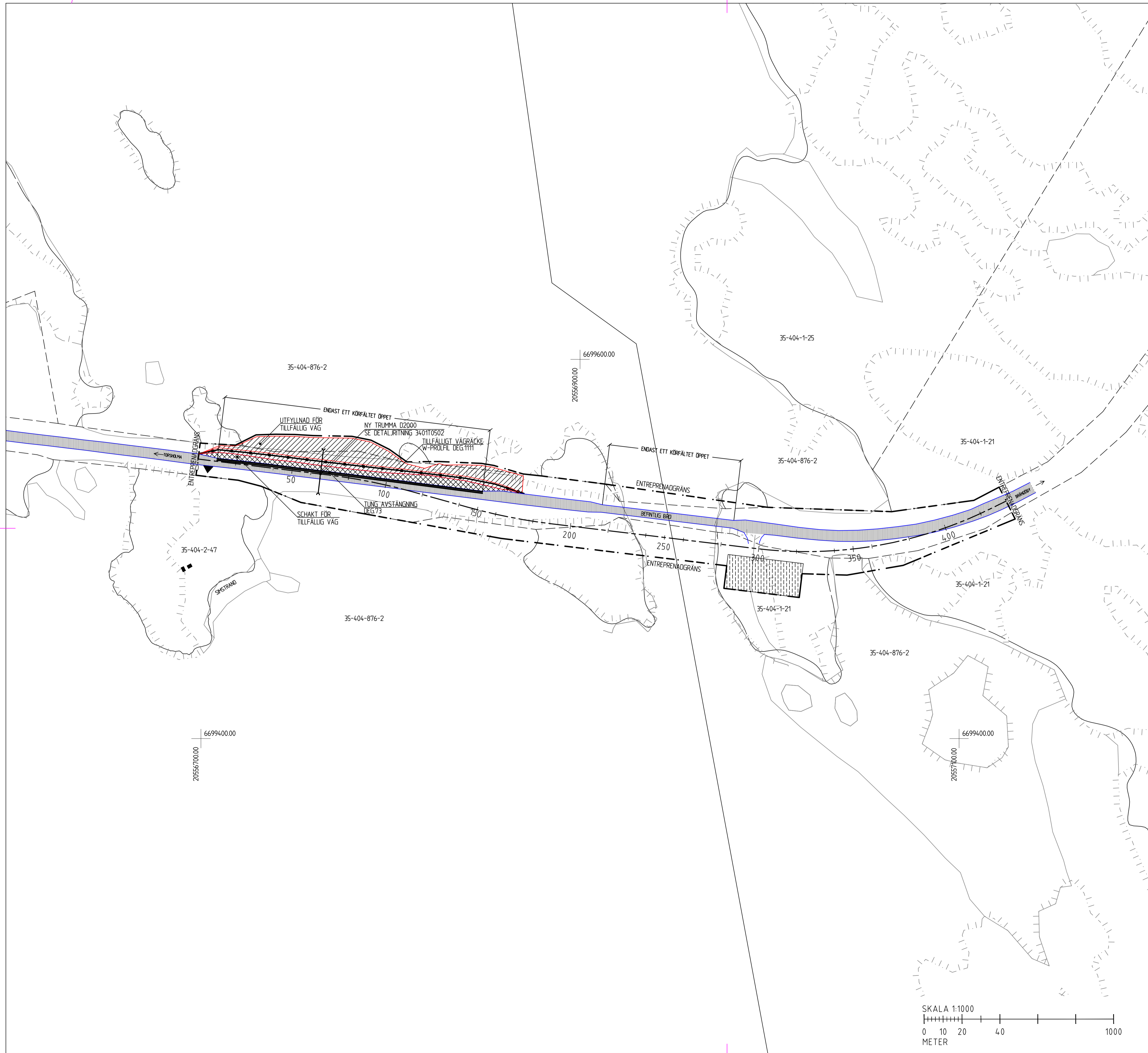

SKEDE 1 FÖRKLARING

VÄSTER OM BRON:
 -NORRA KÖRFÄLTET STÄNGS, SÖDRA KÖRFÄLTET ÖPPET FÖR TRAFIK
 -NORRA KÖRFÄLTET SCHAKTAS NED/FYLLS UT, TILLFÄLLIG VÄG BYGGS
 -NY TRUMMA D2000 ANLÄGGS VID SEKTION 0/065
 NATT/DYGNSAVSTÄNGNING AV VÄGEN KRÄVS VID UTFÖRANDE AV DETTA ARBETSMOMENT



**Ålands
landsregering**
 PB 1060, AX-22111 MARIEHAMN
 Tel: 018-25000
 www.regeringen.ax/infrastruktur-kommunikationer

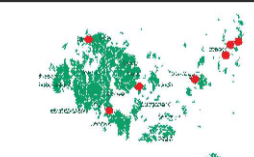



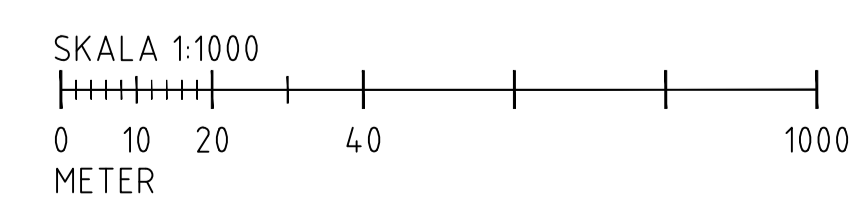

Dokumentnummer: ALR2020/7616
 Datum: 2022.03.25
 ALR Röringsnummer: 3401T0001
 Röringsstatus: FÖRFRÅGNINGSUNDERLAG

BET	ÄNDRINGEN AVSER	DATUM	SIGN
	FÖRFRÅGNINGSUNDERLAG		
 Bro Utbytes projektet 2017 - 2027			
DEAB Konsult Godbyvägen 174 AX-22150 JOMALA Tfn +358 405 265 467 www.deab.ax			
UPPDRAG NR 3003	RITAD/KONSTRUERAD AV G.QVARNSTRÖM	HANDLÄGGARE D.ENGBLOM	
DATUM 2022.03.25	ANSVARIG D.ENGBLOM		
UTBYTE AV BRO 34, ASKÖRSBRON			
BRÄNDÖ KOMMUN, ÅLAND			
SKEDESPLAN FÖRSLAG			
SKEDE 1			
SKALA 1:1000	NUMMER 3401T0001	BET	

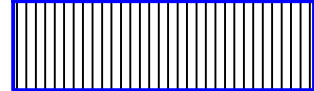

KOORDINATSYSTEM: ETRS-GK20
HÖJDSYSTEM: N2000

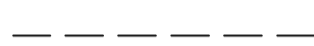
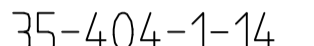
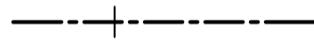
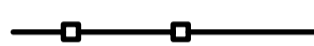
TECKENFÖRKLARING

-  Yta för allmän trafik
-  Yta för schakt
-  Yta för utfyllnad
-  Strandlinje
-  Rällinje
-  Fastighetsbeteckning
-  Centrumlinje projekterad väg
-  Tillfälligt vägräcke
-  Entreprenadgräns
-  Upplagsyta

SKEDE 2 FÖRKLARING

VÄSTER OM BRON:
-TRAFIKEN FLYTTAS TILL TILLFÄLLIG VÄG
-SÖDRA KÖRFÄLTET SCHAKTAS NED/FYLLS UT
-SCHAKT FÖR BROFUNDAMENT

ÖSTER OM BRON:
-SÖDRA KÖRFÄLTET STÄNGS, NORRA KÖRFÄLTET ÖPPET FÖR TRAFIK
-SÖDRA KÖRFÄLTET SCHAKTAS NED/FYLLS UT
-SCHAKT FÖR BROFUNDAMENT

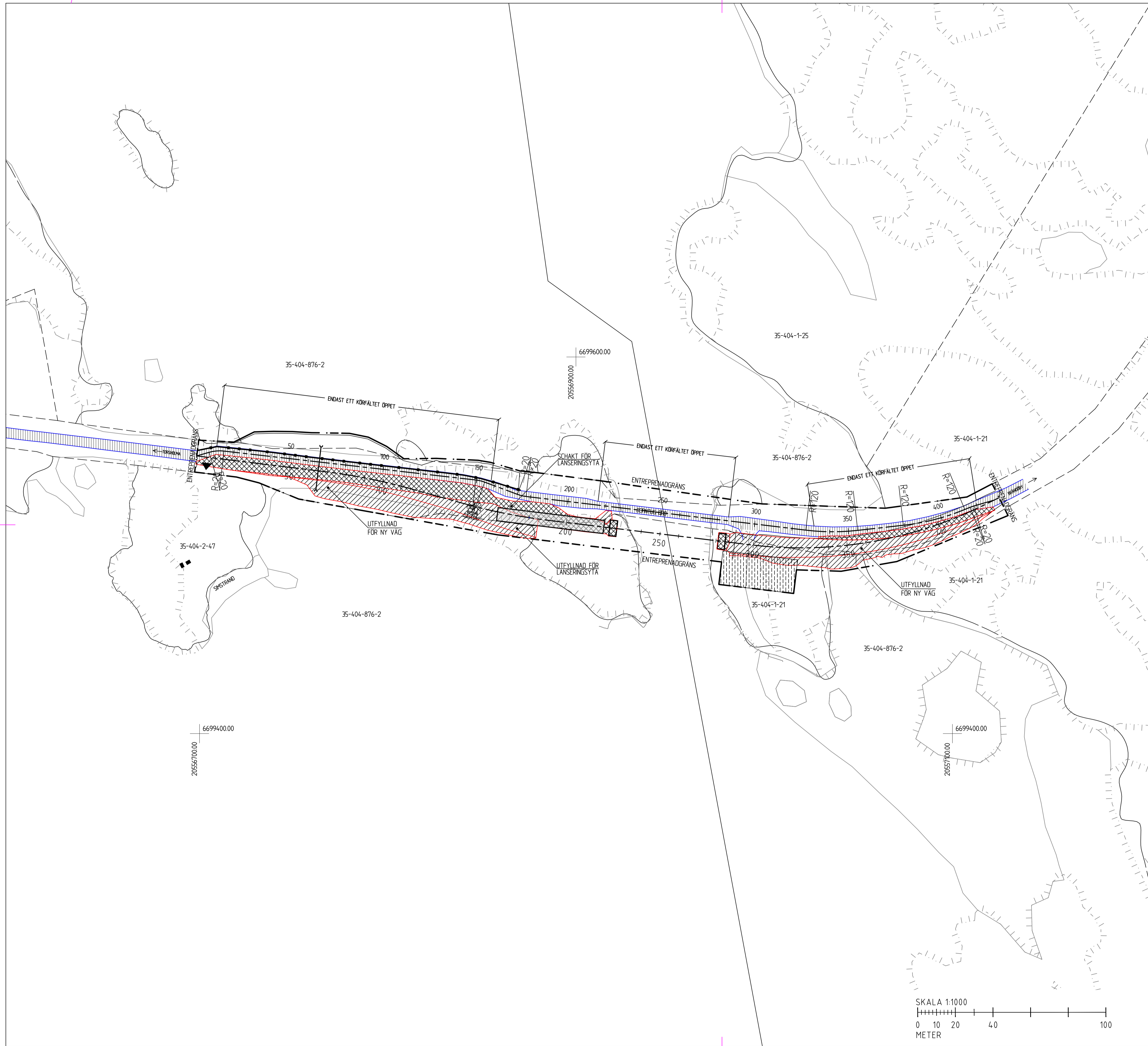

**Ålands
landsregering**
PB 1060, AX-22111 MARIEHAMN
Tel: 018-25000
www.regeringen.ax/infrastruktur-kommunikationer







Dokumentnummer: ÅLR2020/7616
Datum: 2022.03.25

ALR Röringsnummer: 3401T0002
Röringsstatus: FÖRFRÅGNINGSUNDERLAG

BET	ÄNDRINGEN AVSER	DATUM	SIGN
	FÖRFRÅGNINGSUNDERLAG		
 Bro Utbytes projektet 2017 - 2027			
DEAB Konsult Godbyvägen 174 AX-22150 JOMALA Tfn +358 405 265 467 www.deab.ax			
UPPDRAG NR 3003	RITAD/KONSTRUERAD AV G.QVARNSTRÖM	HANDLÄGGARE D.ENGBLOM	
DATUM 2022.03.25	ANSVARIG D.ENGBLOM	UTBYTE AV BRO 34, ASKÖRSBRON	
BRÄNDÖ KOMMUN, ÅLAND			
SKEDESPLAN FÖRSLAG			
SKEDE 2			
SKALA 1:1000	NUMMER 3401T0002	BET	

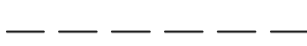
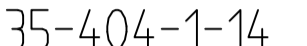
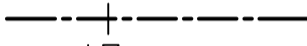
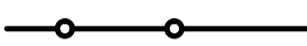
KOORDINATSYSTEM: ETRS-GK20
HÖJDSYSTEM: N2000

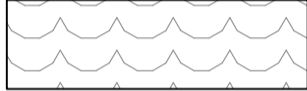
TECKENFÖRKLARING

-  Yta för schakt
-  Yta att färdigställa
-  Strandlinje
-  Rällinje
-  Fastighetsbeteckning
-  Centrumlinje projekterad väg
-  Vagräcke
-  Entreprenadgräns
-  Slänt under valtenyta
-  Upplagsyta

SKEDE 6 FÖRKLARING

- NY VÄG OCH BRO ÖPPNAS FÖR TRAFIK
- GAMMAL BRO RIVS, SE 12.2 RIVNINGSFÖRFARANDE 34K140001 RIVNINGSPM
- GAMMAL VÄGBANK SCHAKTAS NER TILL +2M
- NY VÄG FÄRDIGSTÄLLS
- UPPLAGSYTA ÅTERSTÄLLS

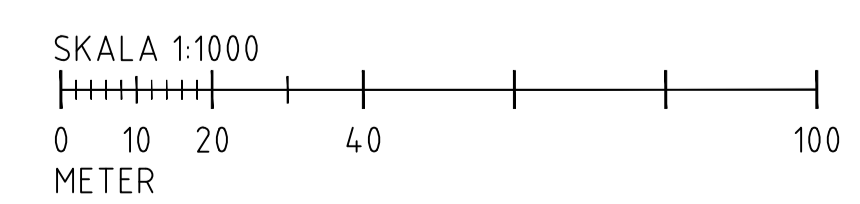
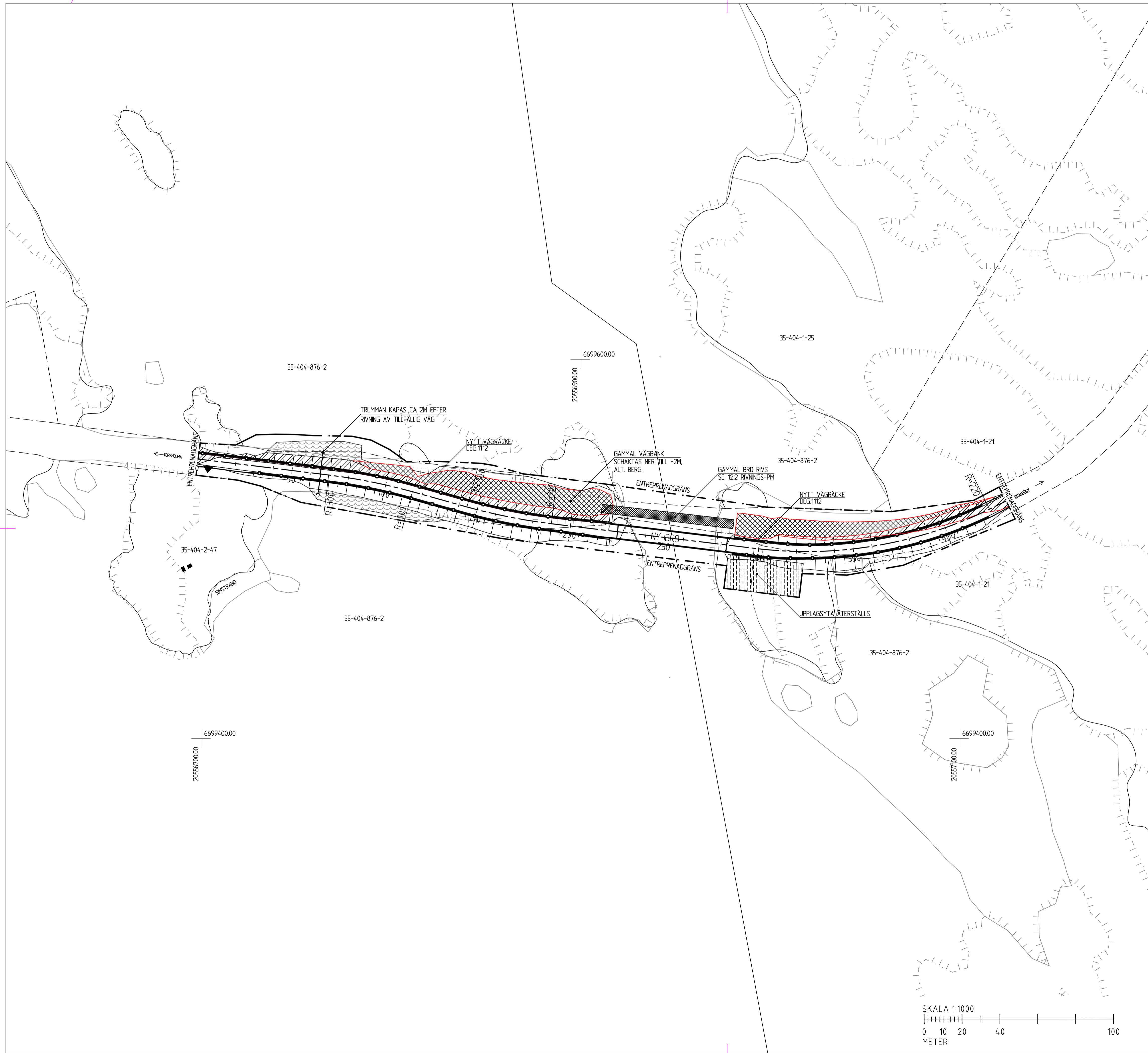



**Ålands
landskapsregering**
PB 1060, AX-22111 MARIEHAMN
Tel: 018-25000
www.regeringen.ax/infrastruktur-kommunikationer

Dokument/Lösningsnummer: ÅLR2020/7616
Datum: 2022.03.25

ALR Rättningsnummer: 3401T0006

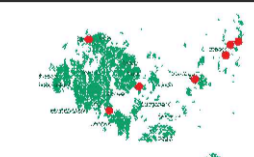
Rättningsstatus: FÖRFRÅGNINGSUNDERLAG

BET	ÄNDRINGEN AVSER	DATUM	SIGN
	FÖRFRÅGNINGSUNDERLAG		
 Bro Utbytes projektet 2017 - 2027			
DEAB Konsult Godbyvägen 174 AX-22150 JOMALA Tfn +358 405 265 467 www.deab.ax			
UPPDRAG NR 3003	RITAD/KONSTRUERAD AV G. QVARNSTRÖM	HANDLÄGGARE D. ENGBLOM	
DATUM 2022.03.25	ANSVARIG D. ENGBLOM	UTBYTE AV BRO 34, ASKÖRSBRON	
BRÄNDÖ KOMMUN, ÅLAND			
SKEDESPLAN FÖRSLAG			
SKEDE 6			
SKALA 1:1000	NUMMER 3401T0006	BET	

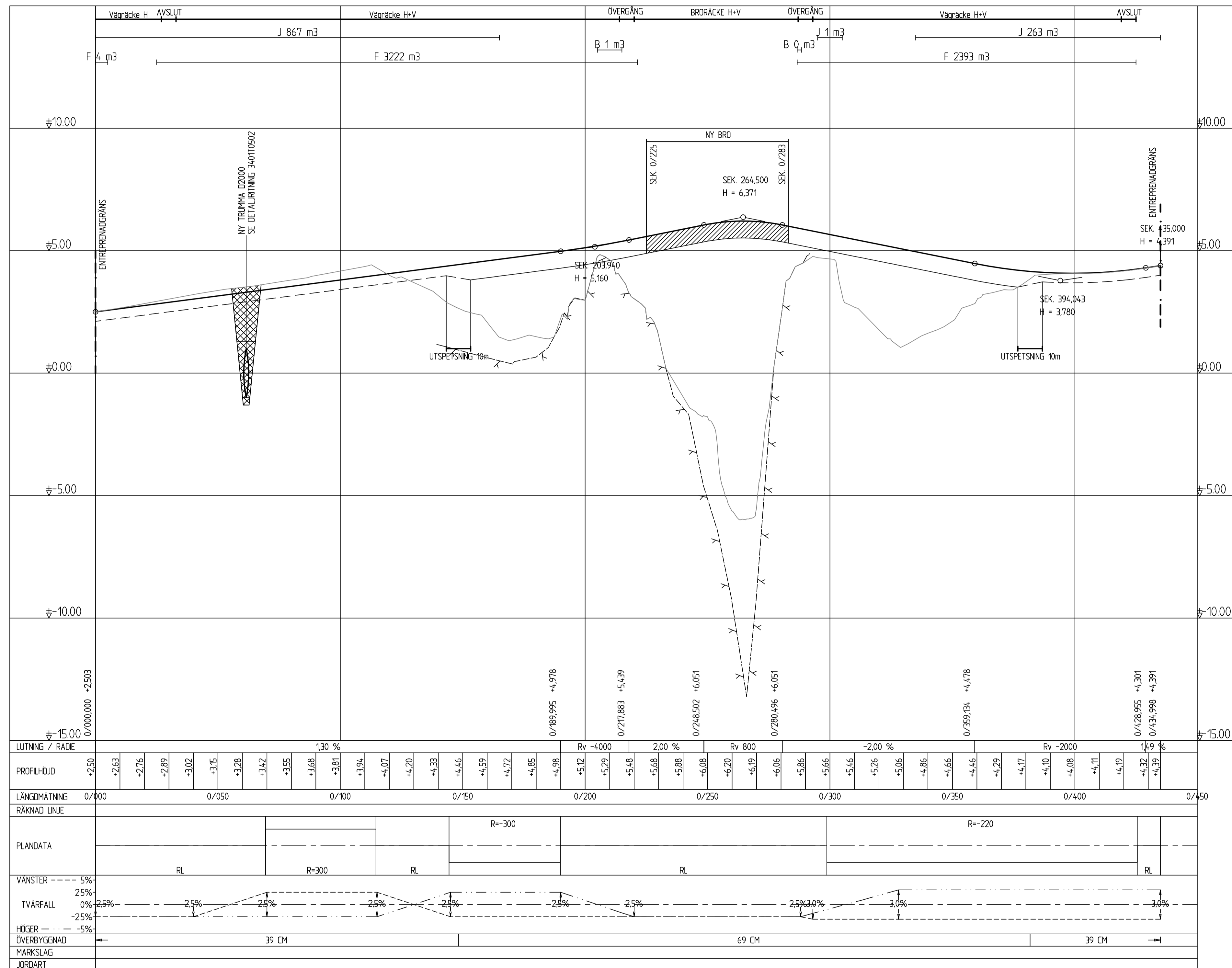

PB 1060, AX-22111 MARIEHAMN

 Tel: 018-25000

 www.regeringen.ax/infrastruktur-kommunikationer

BET	ÄNDRINGEN AVSER	DATUM	SIGN
FÖRFRÅGNINGSUNDERLAG			
DEAB Konsult Godbyvägen 174 AX-22150 JOMALA Tfn +358 405 265 467 www.deab.ax			
UPPDRAG NR	RITAD/KONSTRUERAD AV	HANDLÄGGARE	
3003	G. QVARNSTRÖM	D. ENGBLOM	
DATUM	ANSVARIG		
2022.03.25	D. ENGBLOM		
UTBYTE AV BRO 34, ASKÖRSBRON			
BRÄNDÖ KOMMUN, ÅLAND			
LÄNGDPROFIL			
SEKTION 0/000 - 0/435			
SKALA	NUMMER	BET	
1:1000/1:100	3401T0301		

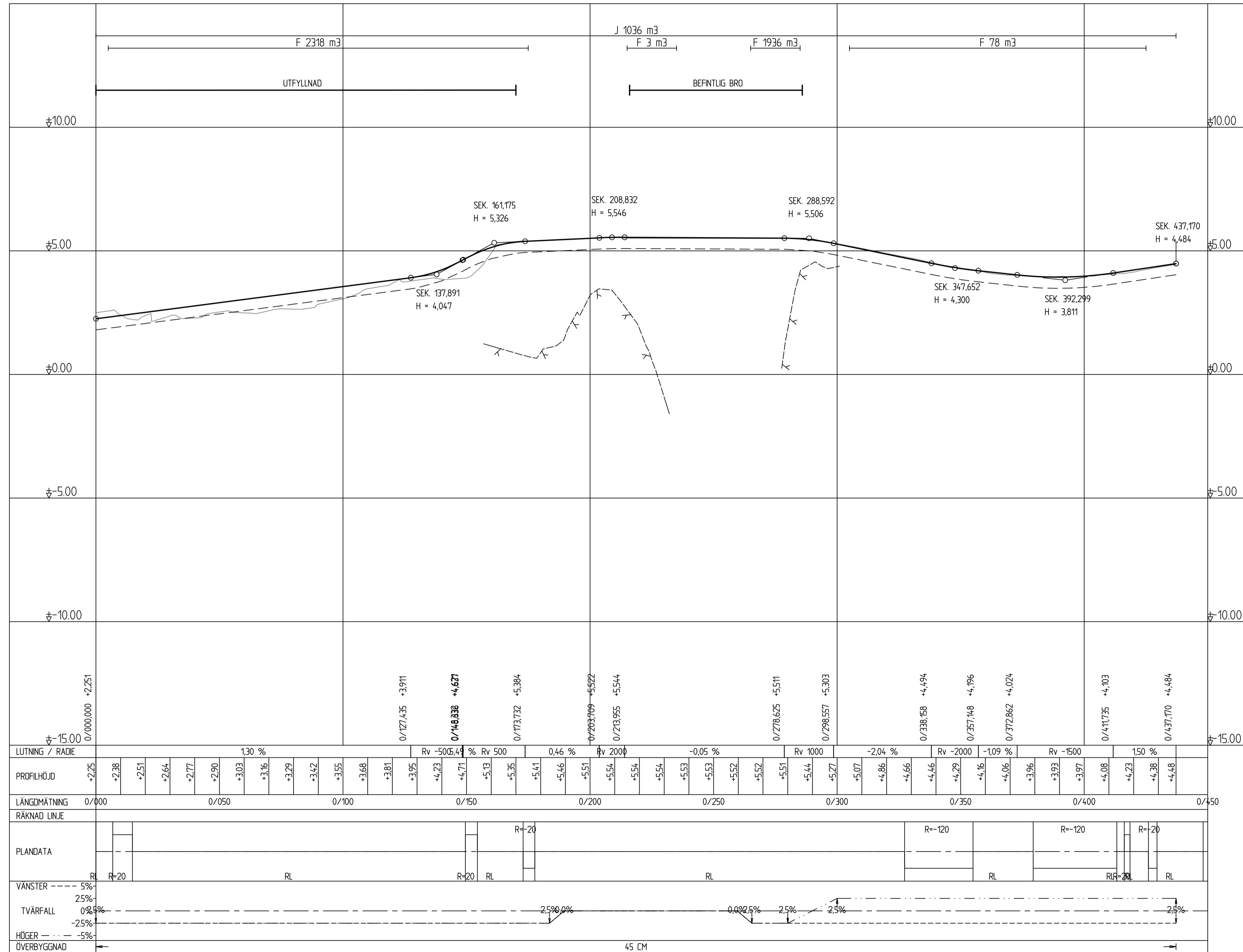

Landskapsregering
 PB 1060, AX-22111 MARIEHAMN
 Tel: 018-25000
 www.regeringen.ax/infrastruktur-kommunikationer

Dokumentnummer: ALR2020/7616
 Datum: 2022.03.25
 ALR Rättningsnummer: 3401T0302
 Rättningsstatus: FÖRFRÅGNINGSUNDERLAG

BET	ÄNDRINGEN AVSER	DATUM	SIGN
	FÖRFRÅGNINGSUNDERLAG		
DEAB Konsult Godbyvägen 174 AX-22150 JOMALA Tfn +358 405 265 467 www.deab.ax		DEAB KONSULT	
UPPDRAG NR	RITAD/KONSTRUERAD AV	HANDLÄGGARE	
3003	G. QVARNSTRÖM	D. ENGBLOM	
DATUM	ANSVARIG		
2022.03.25	D. ENGBLOM		
UTBYTE AV BRO 34, ASKÖRSBRON			
BRÄNDÖ KOMMUN, ÅLAND			
LÄNGDPROFIL TILLFÄLLIG VÄG			
SEKTION 0/000 - 0/435			
SKALA	NUMMER	BET	
1:1000/1:100	3401T0302		

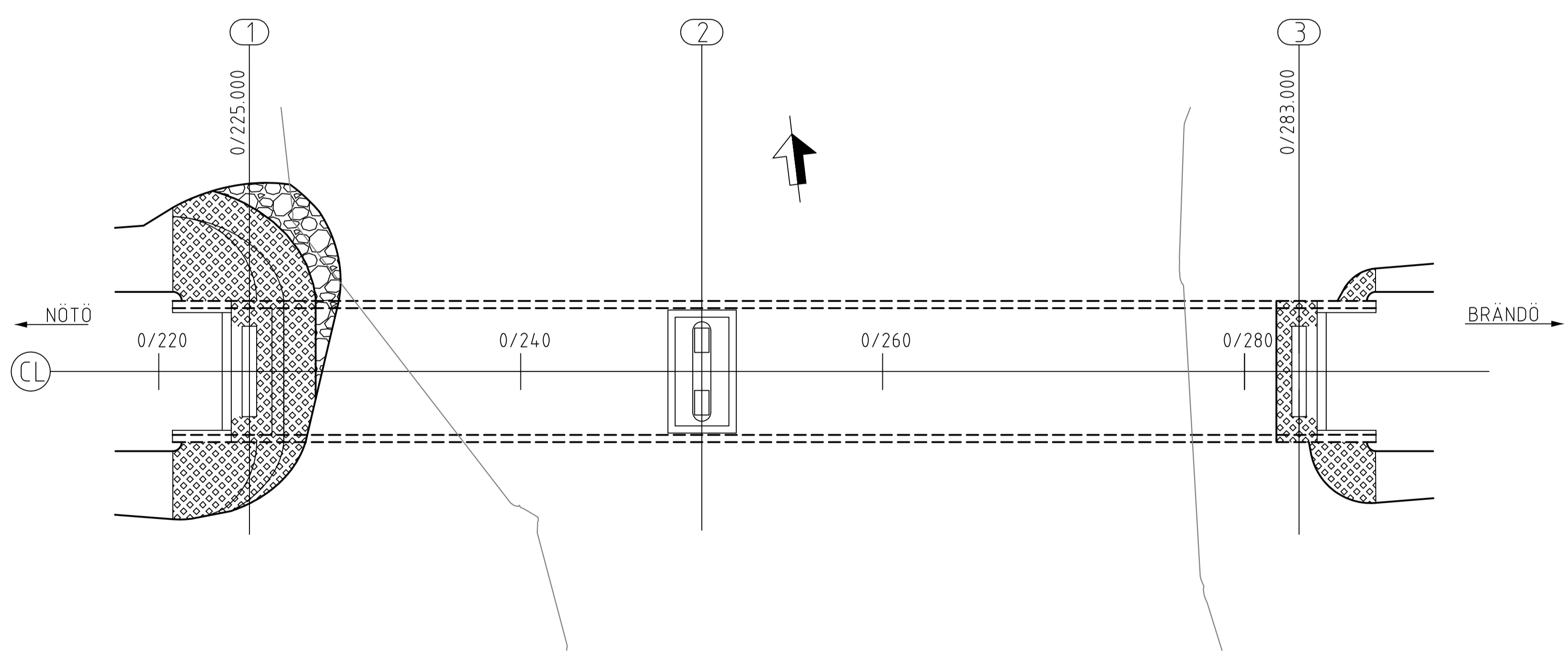
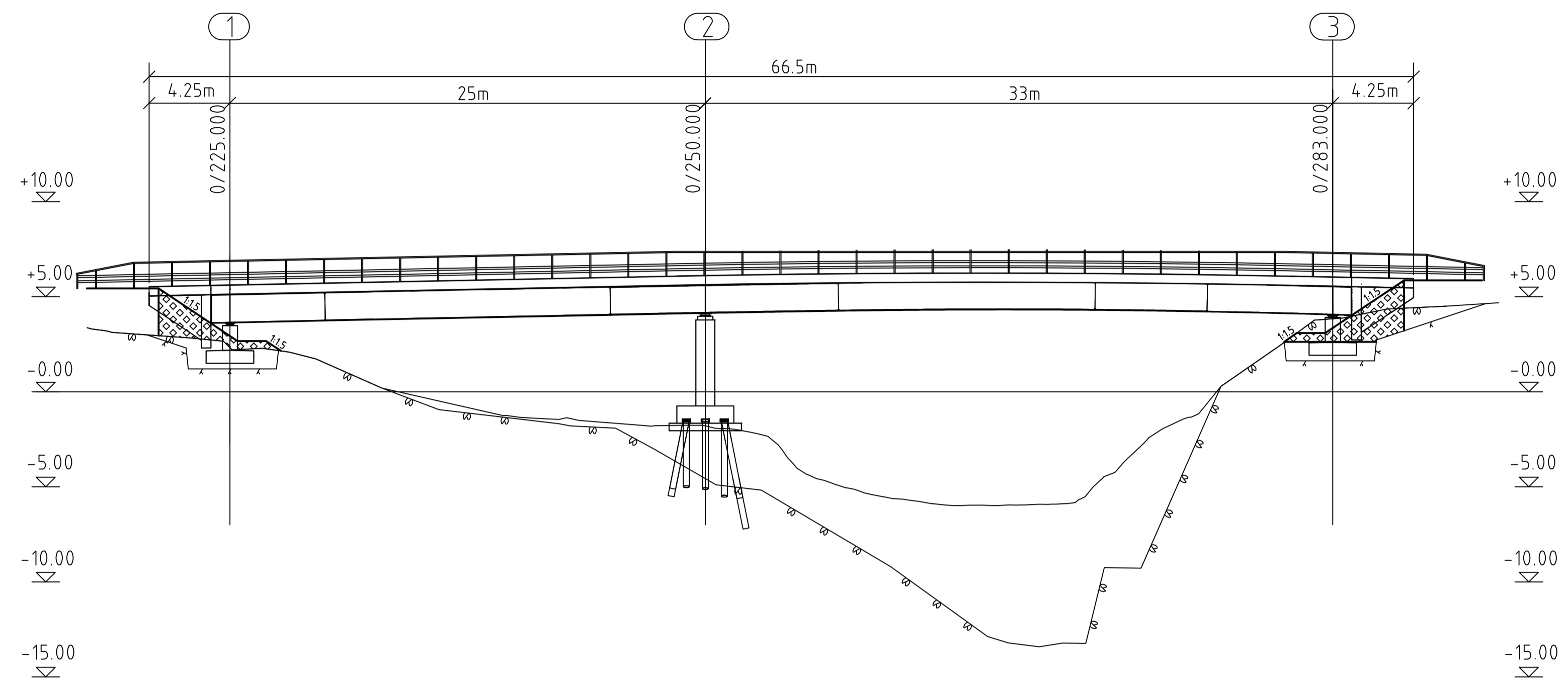

TECKENFÖRKLARING

-  Släntbeklädnad enligt DCK.15
7.4 Teknisk beskrivning
-  Erosionsskydd enligt DCK.2
7.4 Teknisk beskrivning

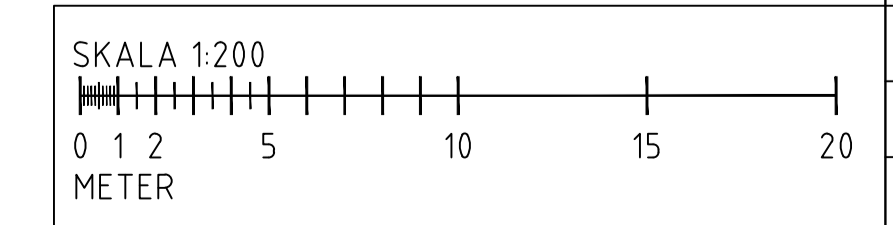

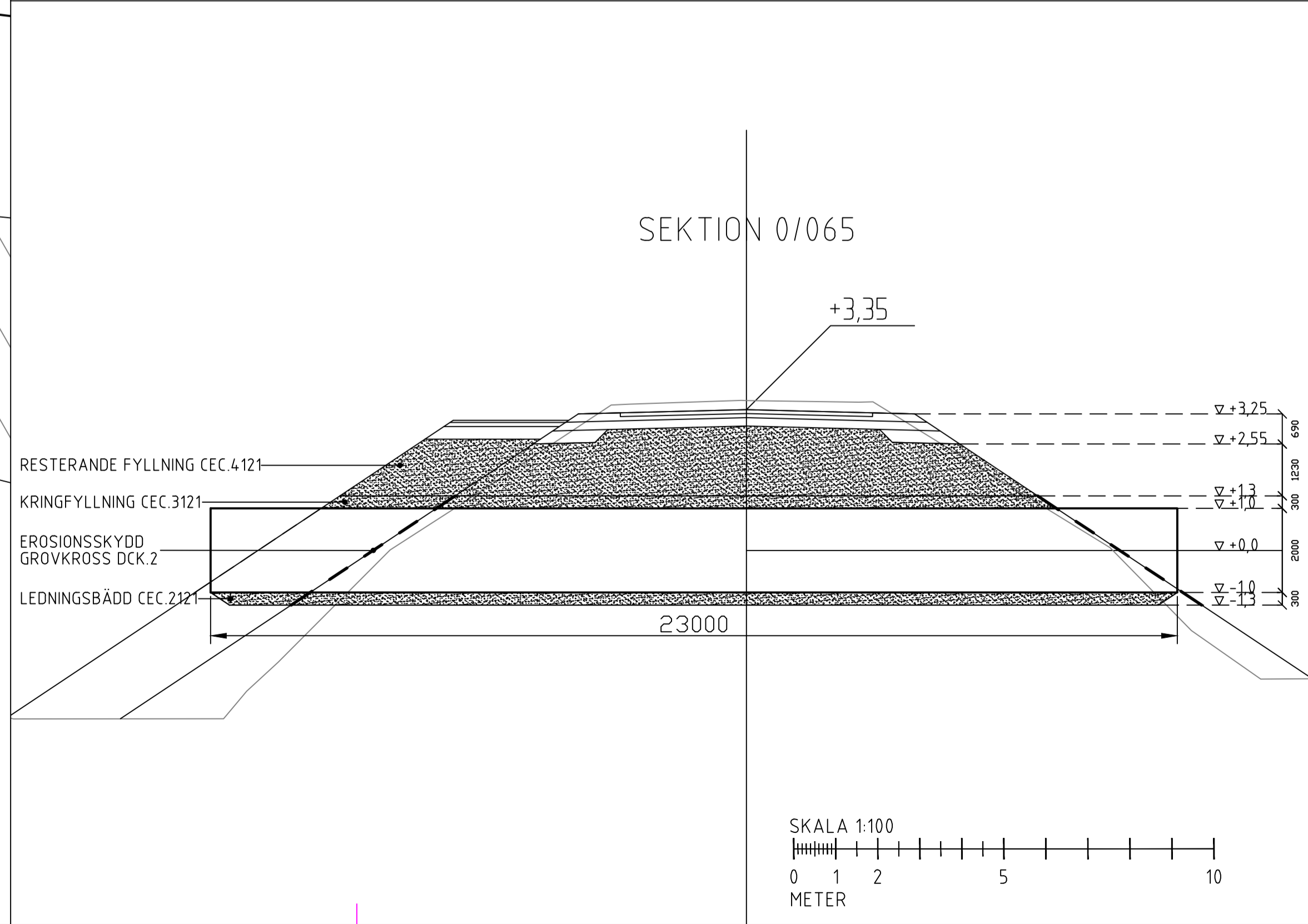
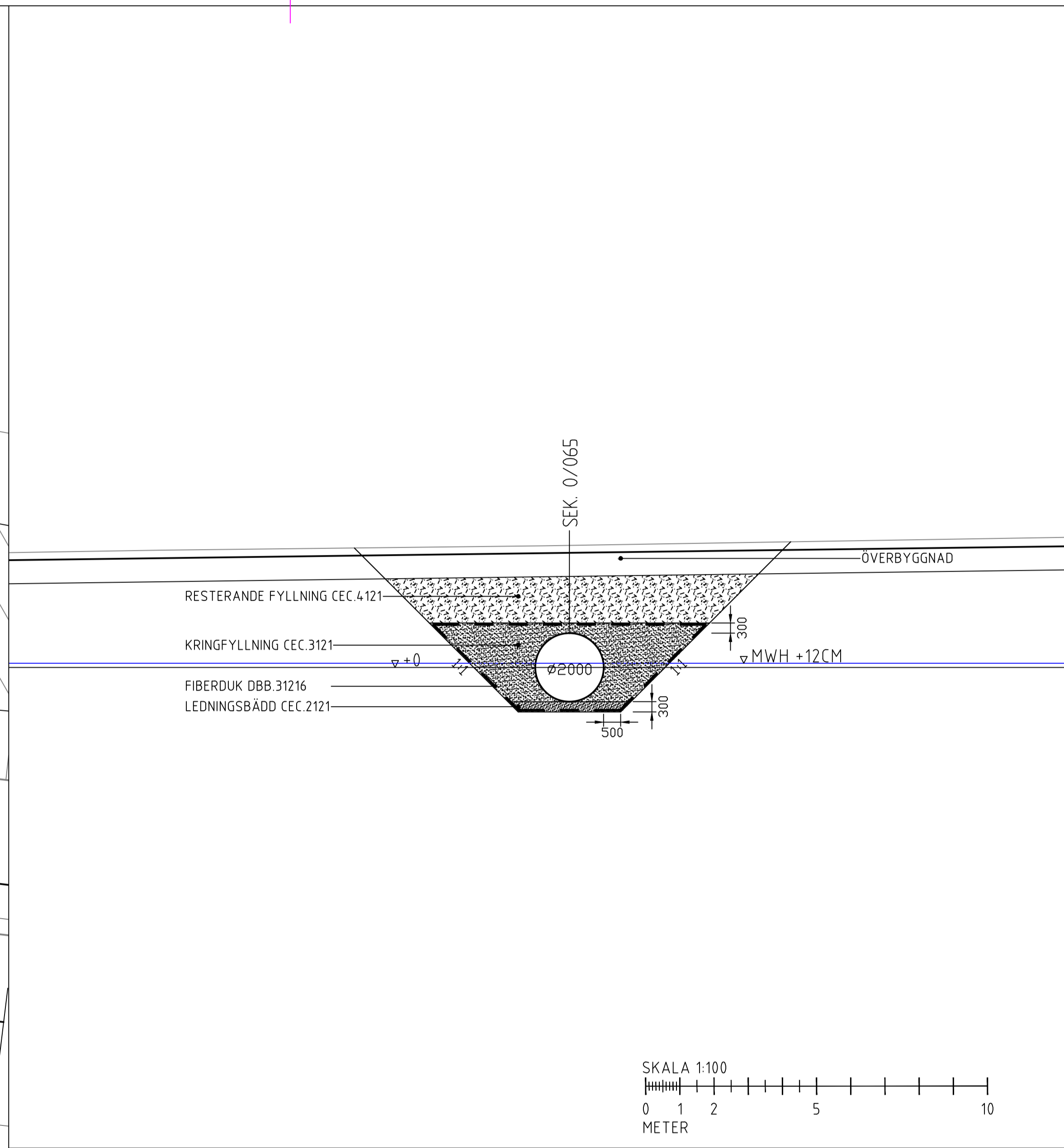
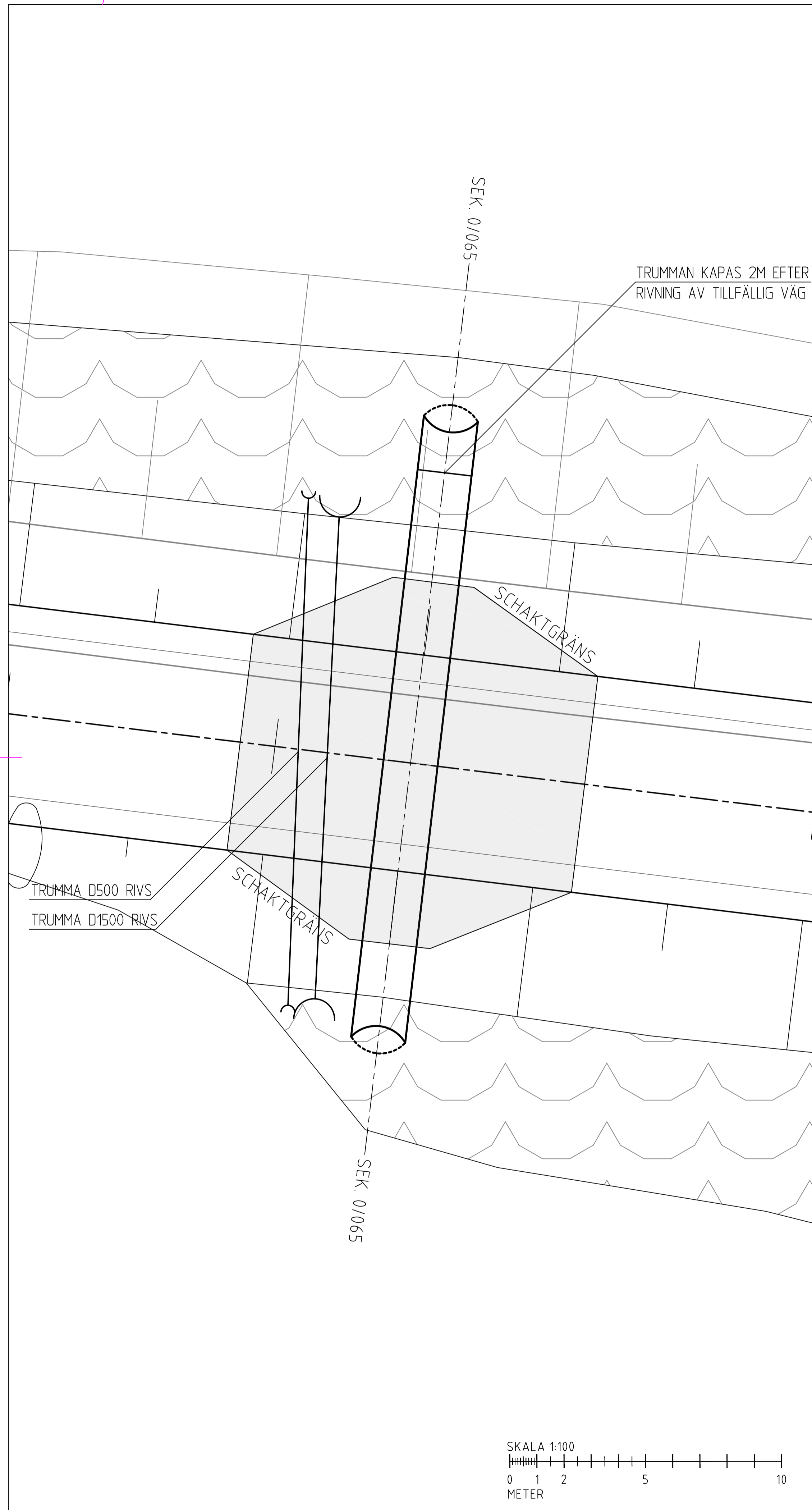

 Ålands landskapsregering
 PB 1060, A.X.-22111 MARIEHAMN
 Tel: 018-25000
 www.regeringen.ax/infrastruktur-kommunikationer
 ÅLR2020/7616
 Datum 2022.03.25
 ÅLR Ritningsnummer 34.01T0501
 Ritningsstatus FÖRFRÅGNINGSUNDERLAG

BET	ÄNDRINGEN AVSER	DATUM	SIGN
FÖRFRÅGNINGSUNDERLAG			
			
DEAB Konsult Kärreblöv 16 A.X.-22150 Jomala +358 405265467 www.deab.ax			
UPPDRAG NR 3003	RITAD/KONSTRUERAD AV G.QVARNSTRÖM	HANDLAGGARE Dan Engblom	
DATUM 2022.03.25	ANSVARIG Dan Engblom		
UTBYTE AV BRO 34, ASKÖRSBRON			
BRÄNDÖ KOMMUN, ÅLAND			
PLAN, PROFIL			
DETALJRITNING BROKONOR			
SKALA 1:200	NUMMER A1	34.01T0501	BET REV

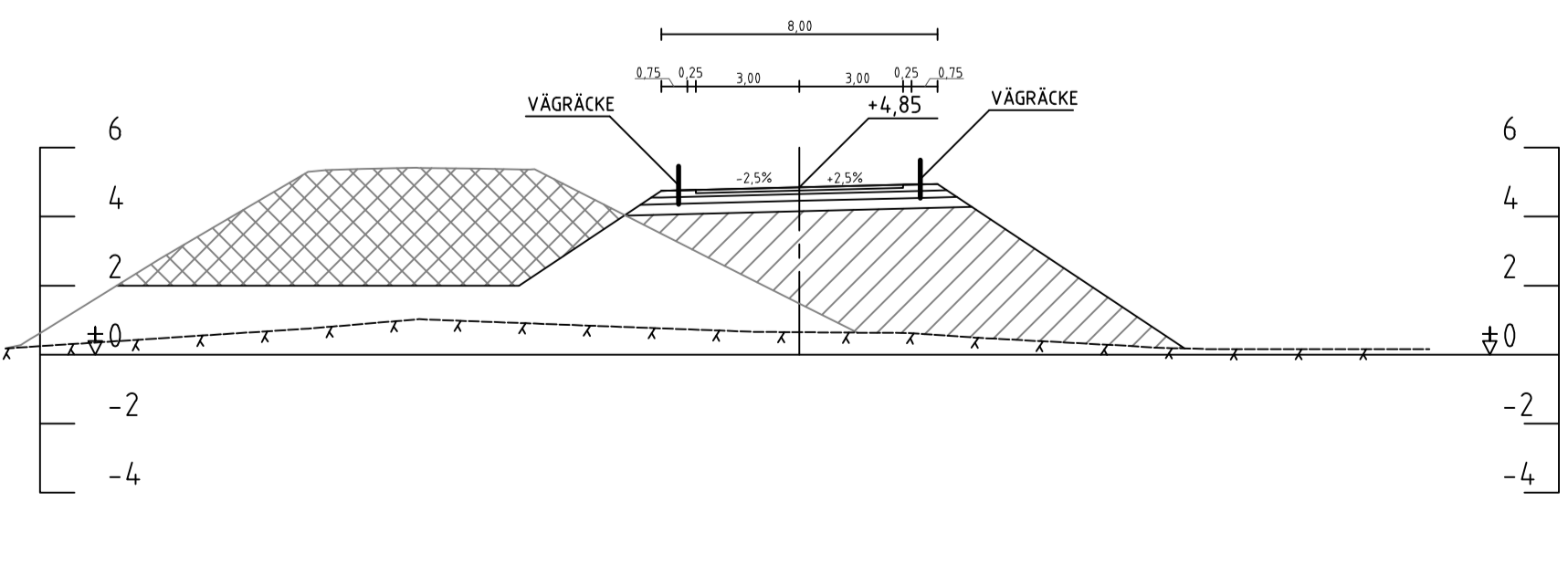
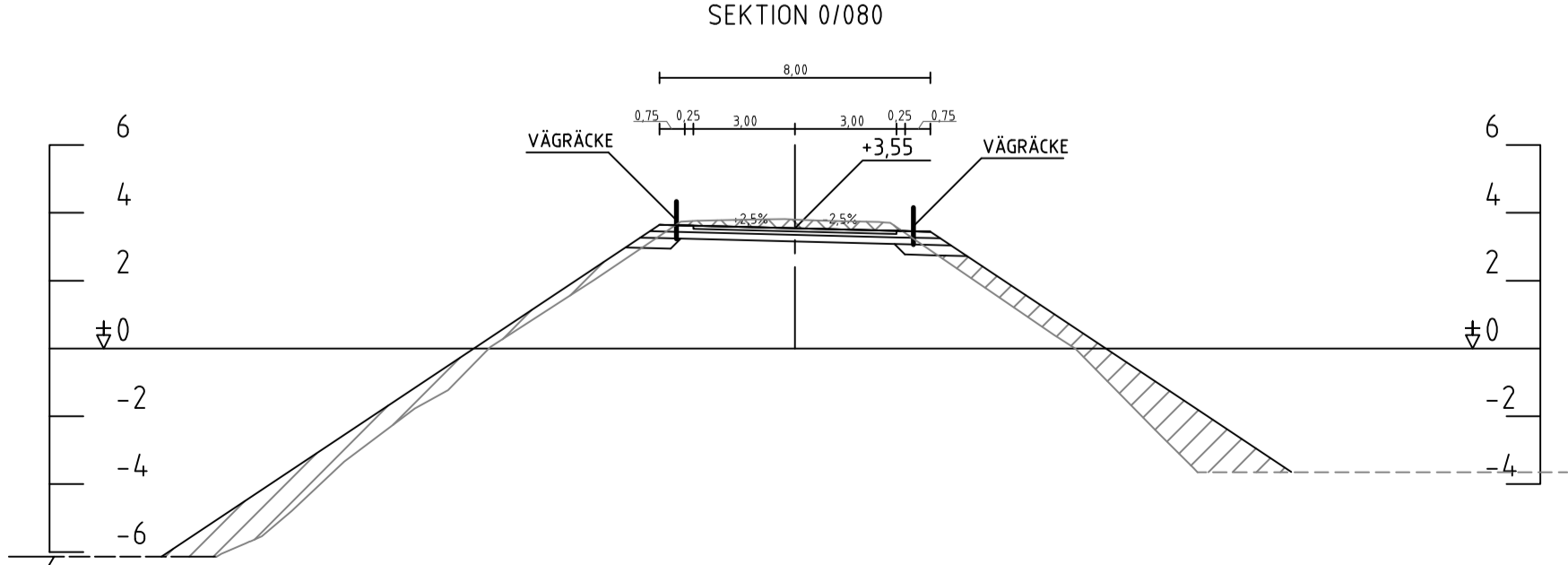
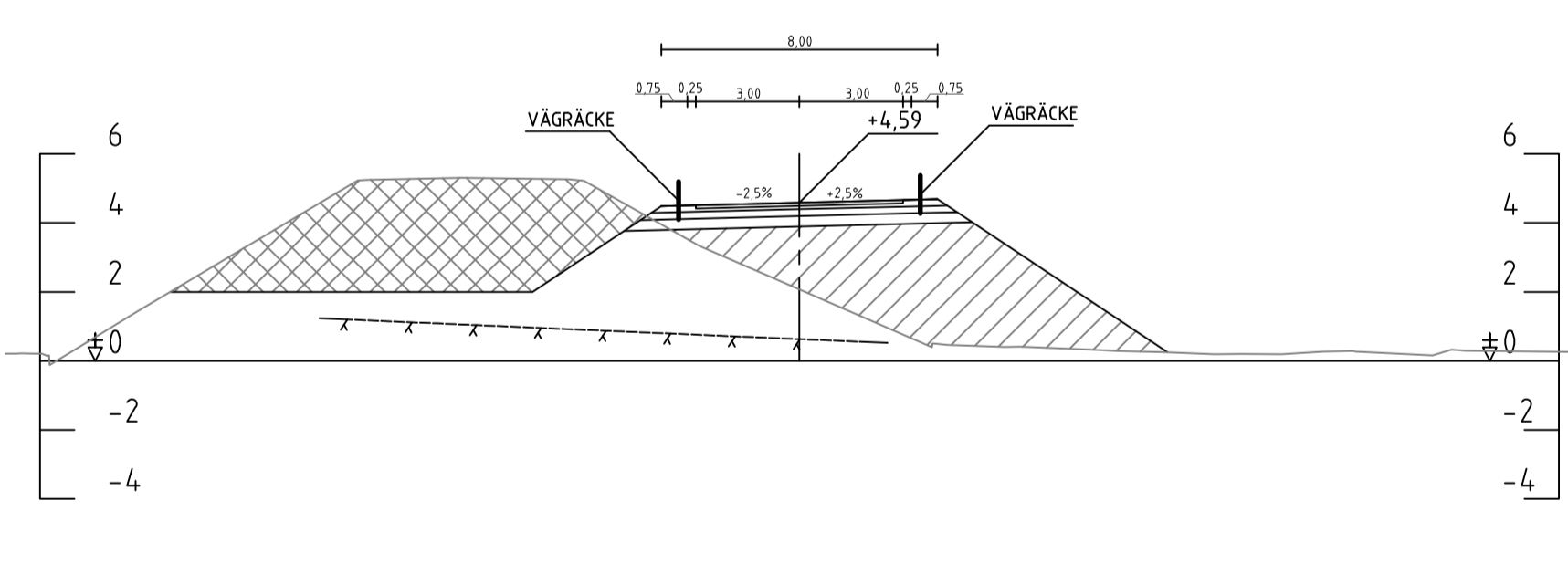
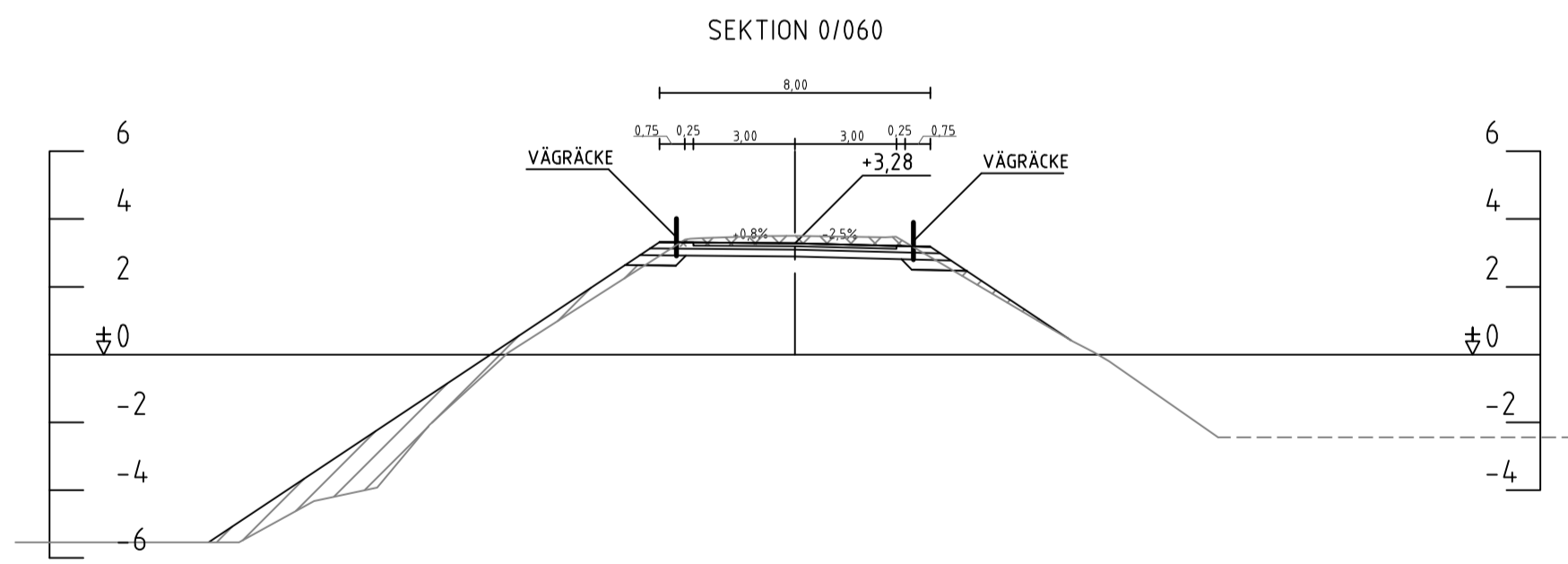
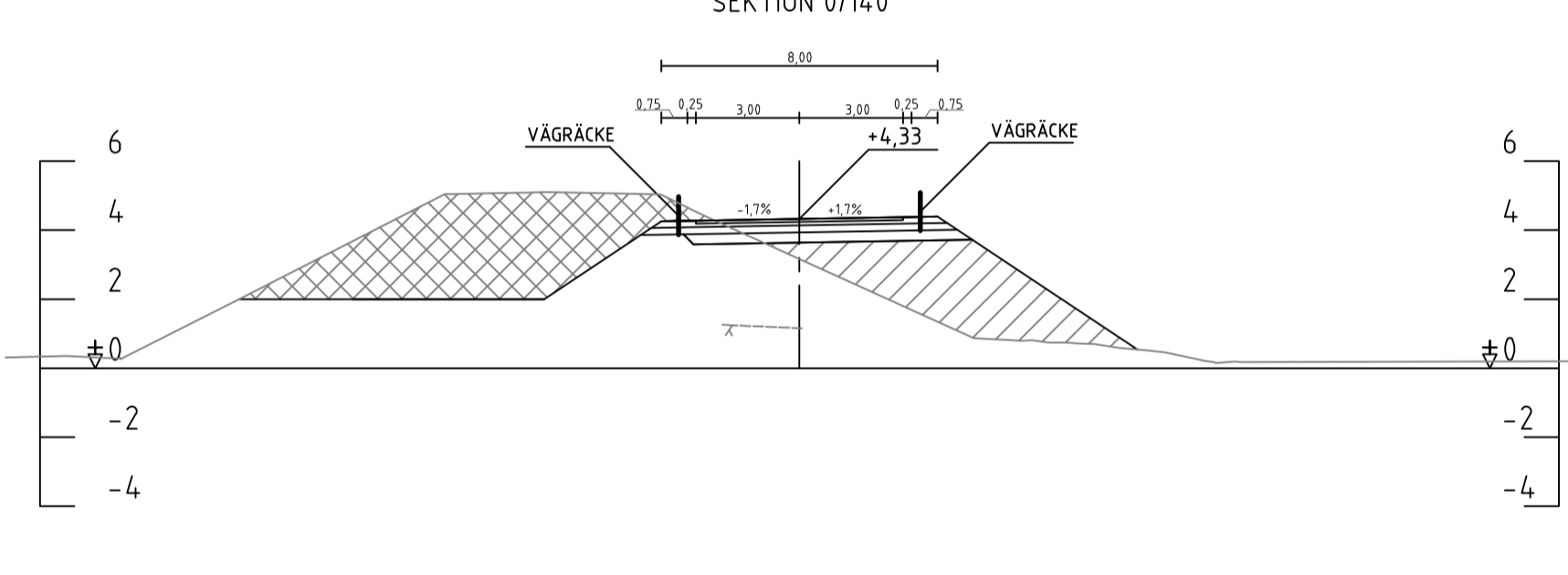
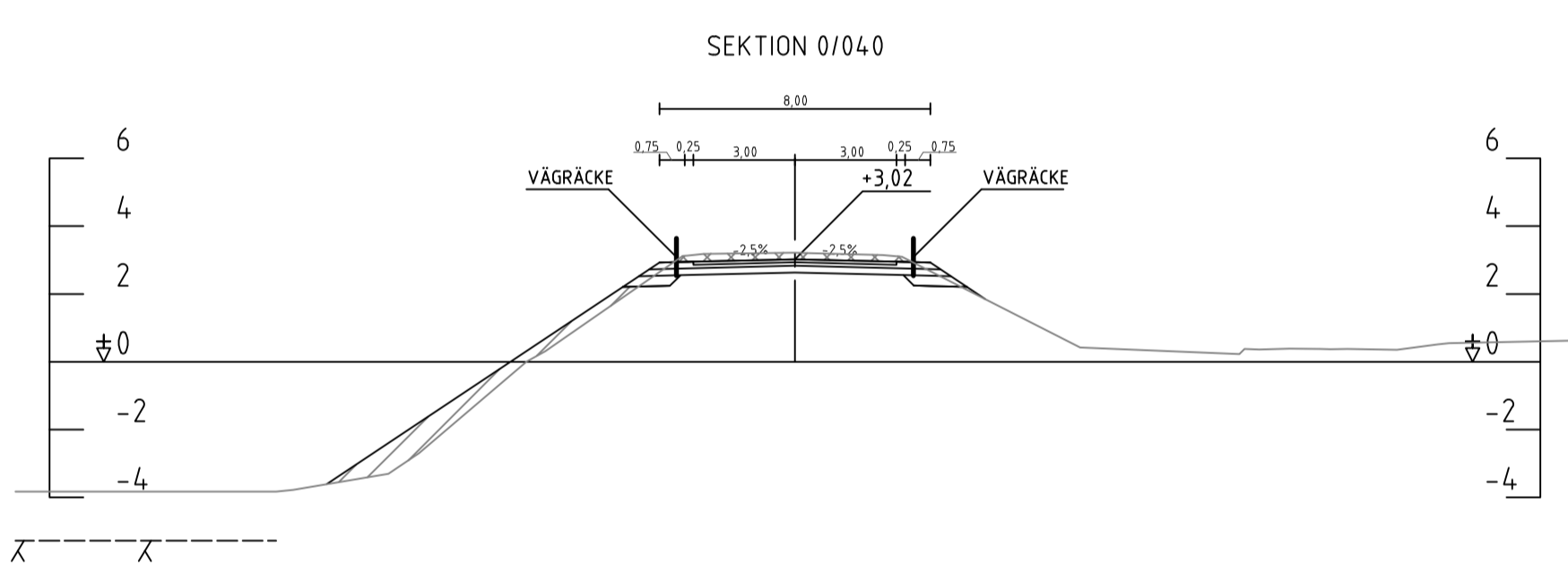
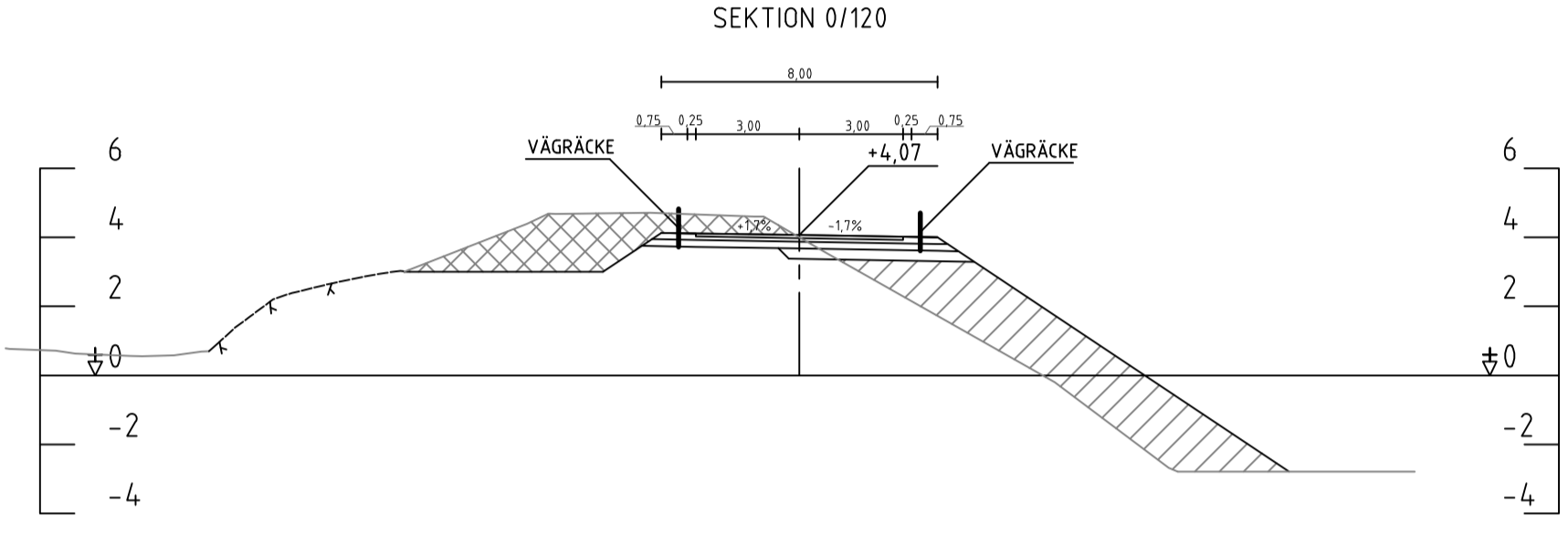
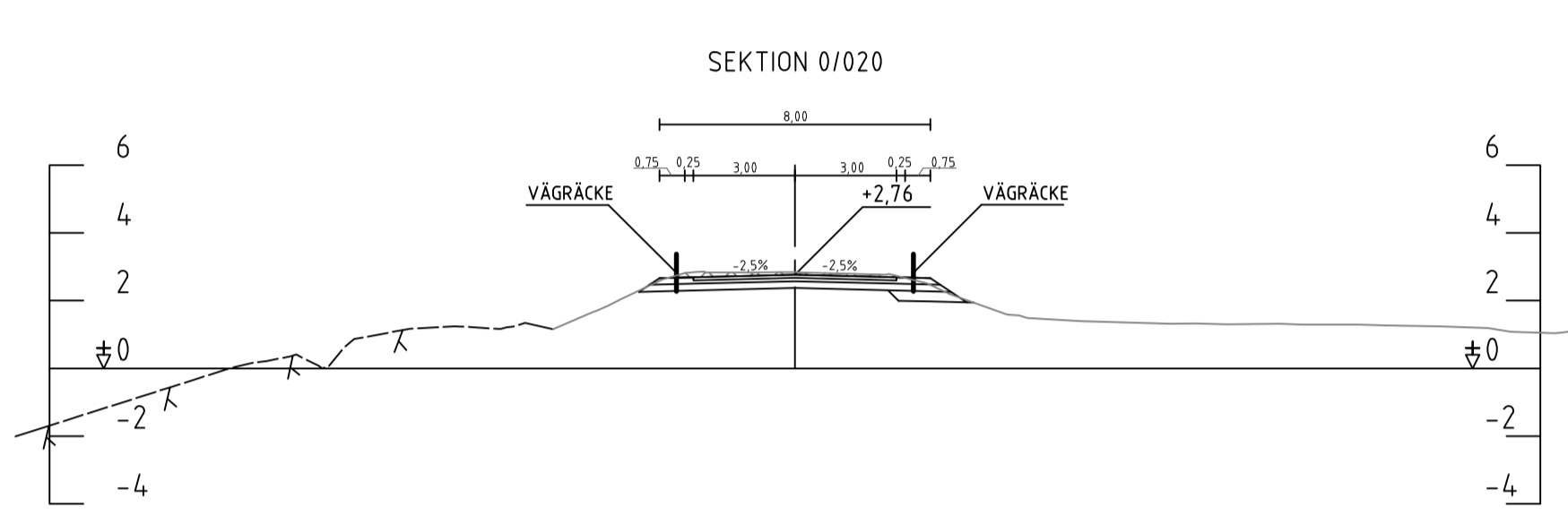
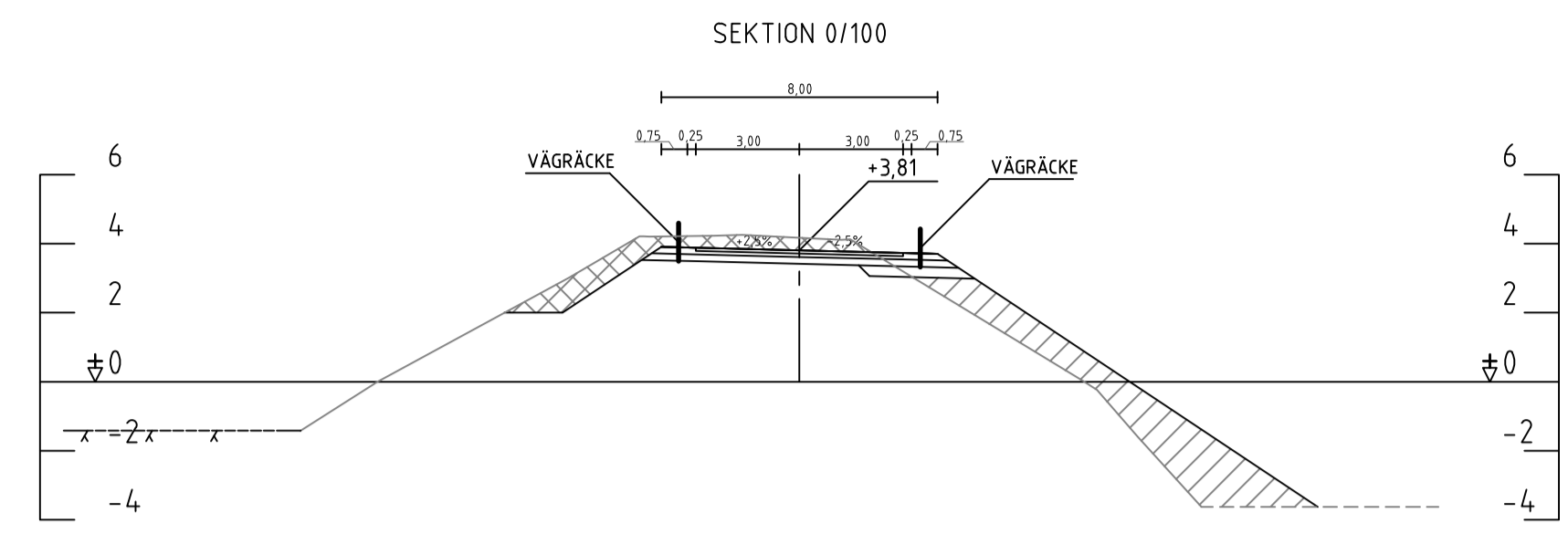
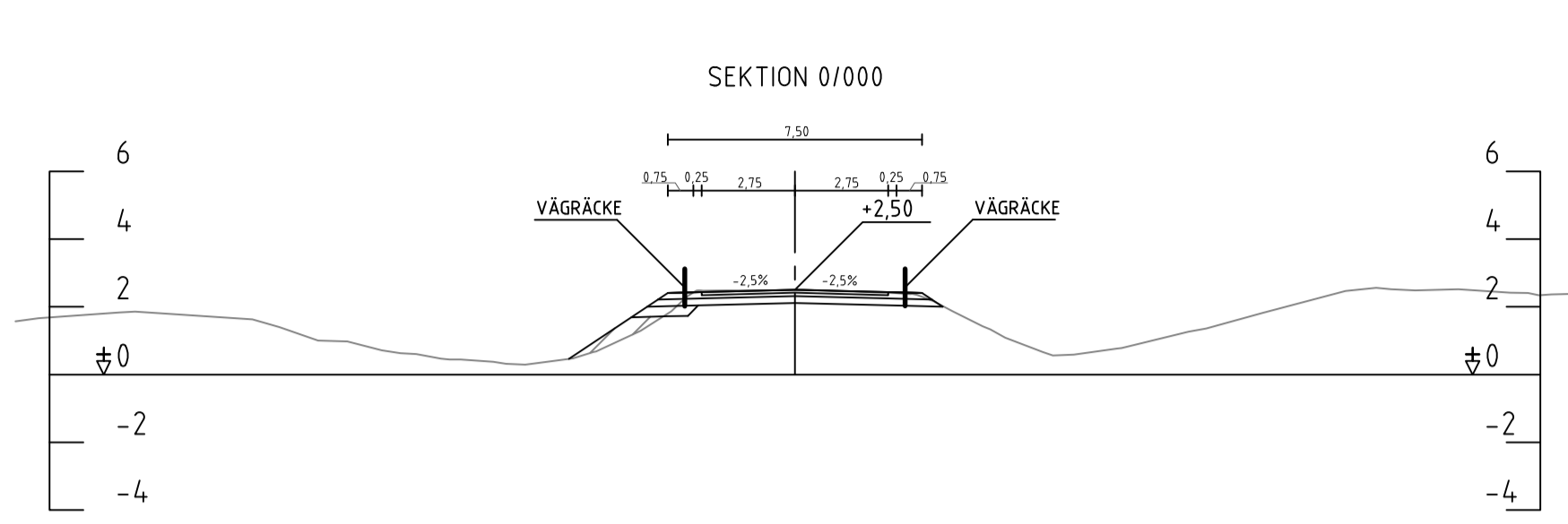

Ålands
 landskapsregering
 PB 1060, AX-22111 MARIEHAMN
 Tel: 018-25000
 www.regeringen.ax/infrastruktur-kommunikationer
 Diarienummer/Läsnrnummer: ÅLR2020/7616
 Datum: 2022.03.25
 ALR Röringsnummer: 3401T0502
 Röringsstatus: FÖRFRÅGNINGSUNDERLAG

BET	ÄNDRINGEN AVSER	DATUM	SIGN
	FÖRFRÅGNINGSUNDERLAG		
DEAB Konsult Godbyvägen 174 AX-22150 JOMALA Tfn +358 405 265 467 www.deab.ax			
UPPDRAG NR 3003	RITAD/KONSTRUERAD AV G.QVARNSTRÖM	HANDLÄGGARE D.ENGBLOM	
DATUM 2022.03.25	ANSVARIG D.ENGBLOM	UTBYTE AV BRO 34, ASKÖRSBRON	
BRÄNDÖ KOMMUN, ÅLAND			
DETALJRITNING			
TRUMMA			
SKALA 1:100	NUMMER 3401T0502	BET	



- Schaktning
- Fyllning
- Berg

**Ålands
landsregering**

PB 1060, ÅX-22111 MARIEHAMN
Tel: 018-25000
www.regeringen.ax/infrastruktur-kommunikationer

Dokumentnummer: ÅLR2020/7616
Datum: 2022.03.25

ALR Röringsnummer: 3401T0901
Röringsstatus: FÖRFRÅGNINGSUNDERLAG

BET	ÄNDRINGEN AVSER	DATUM	SIGN
FÖRFRÅGNINGSUNDERLAG			
Bro Utbytes projektet 2017 - 2027			
DEAB Konsult Godbyvägen 174 AX-22150 JOMALA Tfn +358 405 265 467 www.deab.ax			
UPPDRAG NR 3003	RITAD/KONSTRUERAD AV G. QVARNSTRÖM	HANDLÄGGARE D. ENGBLOM	
DATUM 2022.03.25	ANSVARIG D. ENGBLOM	UTBYTE AV BRO 34, ASKÖRSBRON	
BRÄNDÖ KOMMUN, ÅLAND			
TVÄRSEKTIONER			
SEKTION 0/000 - 0/180			
SKALA 1:200	NUMMER 3401T0901	BET	

